

Инструкция

Силовой комплекс Matrix G3 MS50

Полезные ссылки:

[Силовой комплекс Matrix G3 MS50 - смотреть на сайте](#)

[Силовой комплекс Matrix G3 MS50 - читать отзывы](#)



Мощь. Интеллект. Красота.

**Руководство по сборке силового тренажёра
G3MS50 5-Stack Multi-Station
(5-стековый силовой комплекс MATRIX G3MS50)**

ВАЖНАЯ ИНФОРМАЦИЯ ПО БЕЗОПАСНОСТИ

Покупатель продуктов фирмы MATRIX Fitness Systems несёт единоличную ответственность за то, чтобы инструктировать всех лиц, как являющихся конечными пользователями, так и относящихся к обслуживающему персоналу, о надлежащем использовании оборудования.

Настоятельно рекомендуется, чтобы все пользователи тренировочного оборудования фирмы MATRIX Fitness Systems были проинформированы перед его использованием о следующем.

НАДЛЕЖАЩЕЕ ИСПОЛЬЗОВАНИЕ

1. Никакое оборудование не должно использоваться никаким иным образом, кроме того, для которого данное оборудование было сконструировано или предназначено изготовителем. Обязательна к исполнению настоятельная рекомендация, чтобы все пользователи тренировочного оборудования фирмы MATRIX Fitness Systems были проинформированы о том, что оборудование фирмы MATRIX Fitness Systems должно использоваться надлежащим образом, чтобы избежать телесных повреждений.
2. Оберегайте всё время руки и ноги от соприкосновения с движущимися частями, чтобы избежать телесных повреждений.

ПРОВЕРКА НА НАЛИЧИЕ ПОВРЕЖДЁННЫХ ЧАСТЕЙ

1. Не используйте никакое оборудование, которое повреждено и/или имеет изношенные или сломанные части. Используйте только запасные части, поставляемые местным дилером фирмы MATRIX Fitness Systems, действующим в Вашей стране.
2. **СОХРАНЯЙТЕ ФИРМЕННЫЕ НАКЛЕЙКИ И ПАСПОРТНЫЕ ТАБЛИЧКИ.** Ни по какой причине не удаляйте фирменные наклейки. Они содержат важную информацию. Если они не читаются или отсутствуют, свяжитесь для их замены со своим дилером фирмы MATRIX Fitness Systems.
3. **УСТАНОВКА ОБОРУДОВАНИЯ.** Всё оборудование должно быть прикреплено к полу, чтобы обеспечить его устойчивость и устранить раскачивание или опрокидывание. Эту работу, где применимо, должен выполнять лицензированный подрядчик.
4. **ПОЛНОЕ ТЕХНИЧЕСКОЕ ОБСЛУЖИВАНИЕ ВСЕГО ОБОРУДОВАНИЯ.** Профилактическое техническое обслуживание является ключом к стабильной работе оборудования, а также к сведению Вашей ответственности до минимума. Оборудование нуждается в техническом осмотре через регулярные интервалы времени.
5. Обеспечивайте, чтобы любое лицо (лица) производящее регулировку или выполняющее работы по техническому обслуживанию или ремонту любого вида, имело соответствующую квалификацию для допуска к выполнению таких работ. Дилеры фирмы MATRIX Fitness Systems по требованию предоставят обучение персонала сервису и техническому обслуживанию на нашем корпоративном оборудовании.



Мощь. Интеллект. Красота.

**Руководство по сборке силового тренажёра
G3MS50 5-Stack Multi Station
(5-стековый силовой комплекс MATRIX G3MS50)**

Силовой тренажёр G3MS50 5-Stack Multi Station (5-стековый силовой комплекс MATRIX G3MS50)

РАСПАКОВКА тренажёра «5-стековый силовой комплекс» MATRIX G3MS50

Благодарим за покупку продукта фирмы MATRIX Fitness. Аккуратно извлеките силовой тренажёр из этой коробки и утилизируйте упаковочные материалы в соответствии с местными законами.

ВНИМАНИЕ

Вес силового тренажёра «5-стековый силовой комплекс» MATRIX G3MS50 составляет 1190 фунтов (539,8 кг), не включая вес стеков. Чтобы избежать причинения самому себе телесных повреждений, и чтобы предотвратить повреждение компонентов рамы, обеспечьте, чтобы у вас была соответствующая помощь при извлечении деталей рамы из коробки.

ТРЕБУЮЩИЕСЯ ИНСТРУМЕНТЫ

ОПИСАНИЕ	ЭСКИЗ	КОЛИЧЕСТВО
Г-образный торцовый ключ 3 мм		1
Г-образный торцовый ключ 4 мм		1
Г-образный торцовый ключ 5 мм		1
Г-образный торцовый ключ 6 мм		1
Г-образный торцовый ключ 8 мм		1
Г-образный ключ торцовый 10 мм		1
Крестообразная отвёртка		1
Рожковый гаечный ключ на 8 мм		1
Рожковый гаечный ключ на 17 мм		1
Смазка для направляющего стержня		1
Сумка с деталями		

Если какие-либо предметы отсутствуют, обратитесь за помощью к местному дилеру фирмы MATRIX Fitness Systems, действующему в Вашей стране.

Этап 1

Тяга сверху (MS51)

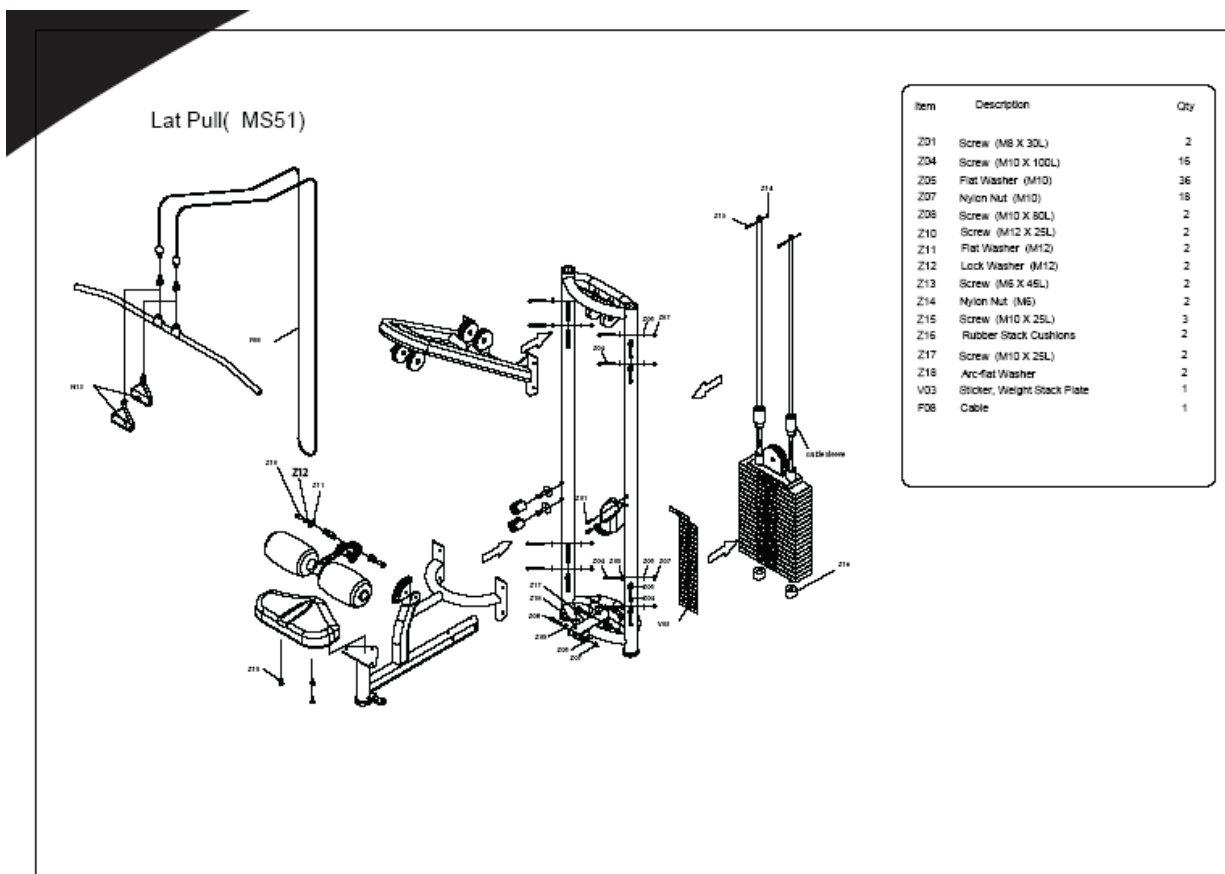

Экспликация

Позиция	Описание	Количество
Z01	Винт (M8 x 30)	2
Z04	Винт (M10 x 100)	16
Z05	Шайба плоская (M10)	36
Z07	Гайка с нейлоновой вставкой (M10)	18
Z08	Винт (M10 x 80)	2
Z10	Винт (M12 x 25)	2
Z11	Шайба плоская (M12)	2
Z12	Шайба стопорная (M12)	2
Z13	Винт (M6 x 45)	2
Z14	Гайка с нейлоновой вставкой (M6)	2
Z15	Винт (M10 x 25)	2
Z16	Резиновые подушки стека	2
Z17	Винт (M10 x 25)	2
Z18	Шайба пружинная тарельчатая	2
V03	Стикер, пластина веса стека	1
F08	Трос	1

Этап 2

Трицепс (MS52)

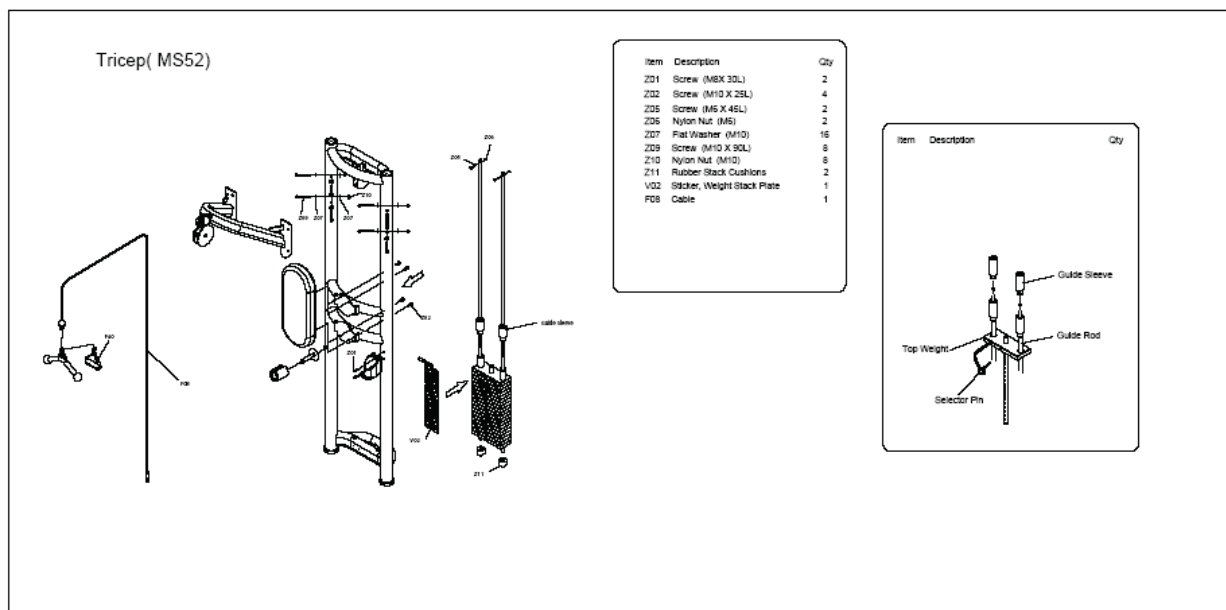

Надписи на рисунке

Tricep (MS52)	Трицепс (MS52)
Guide Sleeve	Направляющая втулка
Guide Rod	Направляющий стержень
Top Weight	Верхний вес
Selector Pin	Селекторный штифт

Экспликация

Позиция	Описание	Количество
Z01	Винт (M8 x 30)	2
Z02	Винт (M10 x 25)	4
Z05	Винт (M6 x 45)	2
Z06	Гайка с нейлоновой вставкой (M6)	2
Z07	Шайба плоская (M10)	16
Z09	Винт (M10 x 90)	8
Z10	Гайка с нейлоновой вставкой (M10)	8
Z11	Резиновые подушки стека	2
V02	Стикер, пластина веса стека	1
F08	Трос	1

Этап 3

Гребная тяга (MS53)

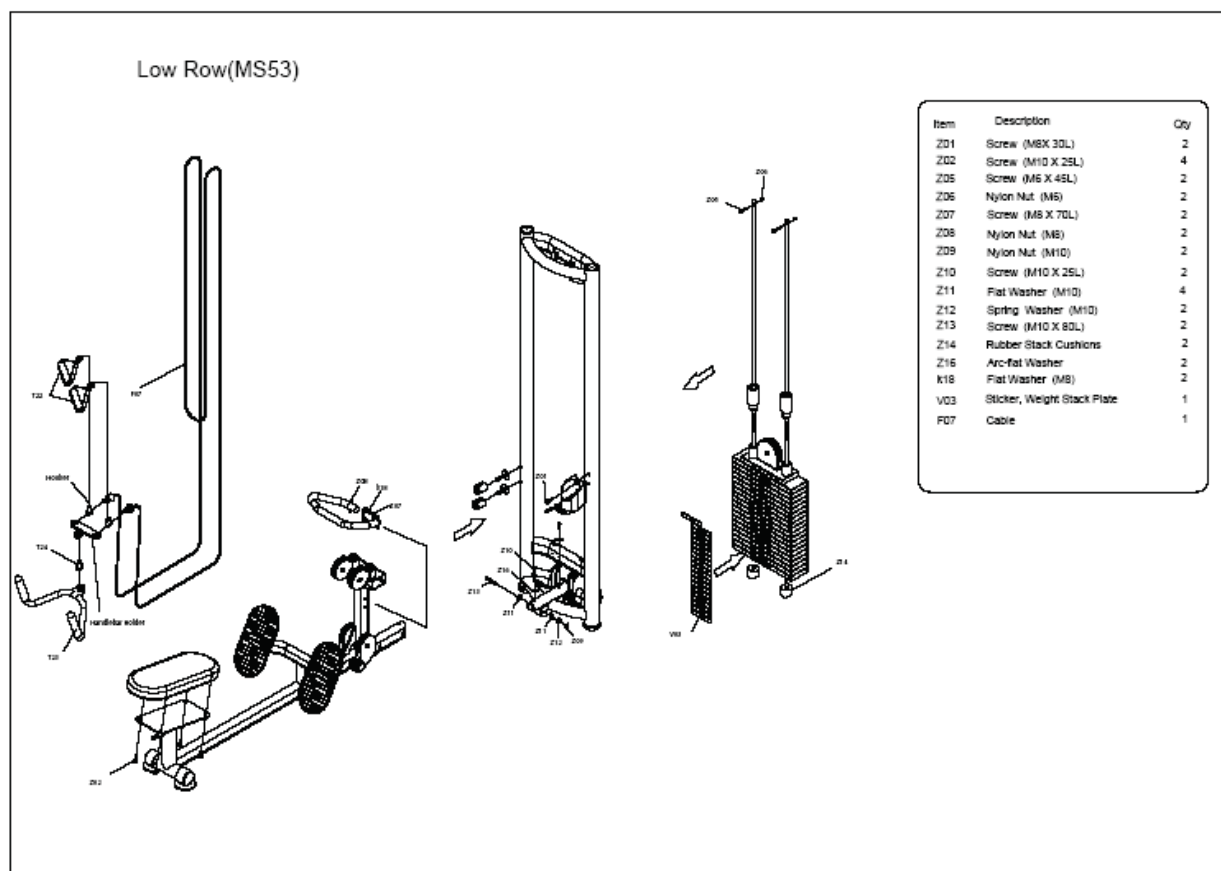

Надписи на рисунке

Low Row (MS53)	Гребная тяга (MS53)
Hooker	Крючок для зацепки
Handlebar Holder	Держатель грифа

Экспликация

Позиция	Описание	Количество
Z01	Винт (M8 x 30)	2
Z02	Винт (M10 x 25)	4
Z05	Винт (M6 x 45)	2
Z06	Гайка с нейлоновой вставкой (M6)	2
Z07	Винт (M8 x 70)	2
Z08	Гайка с нейлоновой вставкой (M8)	2
Z09	Гайка с нейлоновой вставкой (M10)	2
Z10	Винт (M10 x 25)	2
Z11	Шайба плоская (M10)	4
Z12	Шайба Гровера (M10)	2
Z13	Винт (M10 x 80)	2
Z14	Резиновые подушки стека	2
Z16	Шайба тарельчатая пружинная	2
K18	Шайба плоская (M8)	2
V03	Стикер, пластина веса стека	1
F07	Трос	1

Этап 4

Регулируемый блок (MS23/MS24)

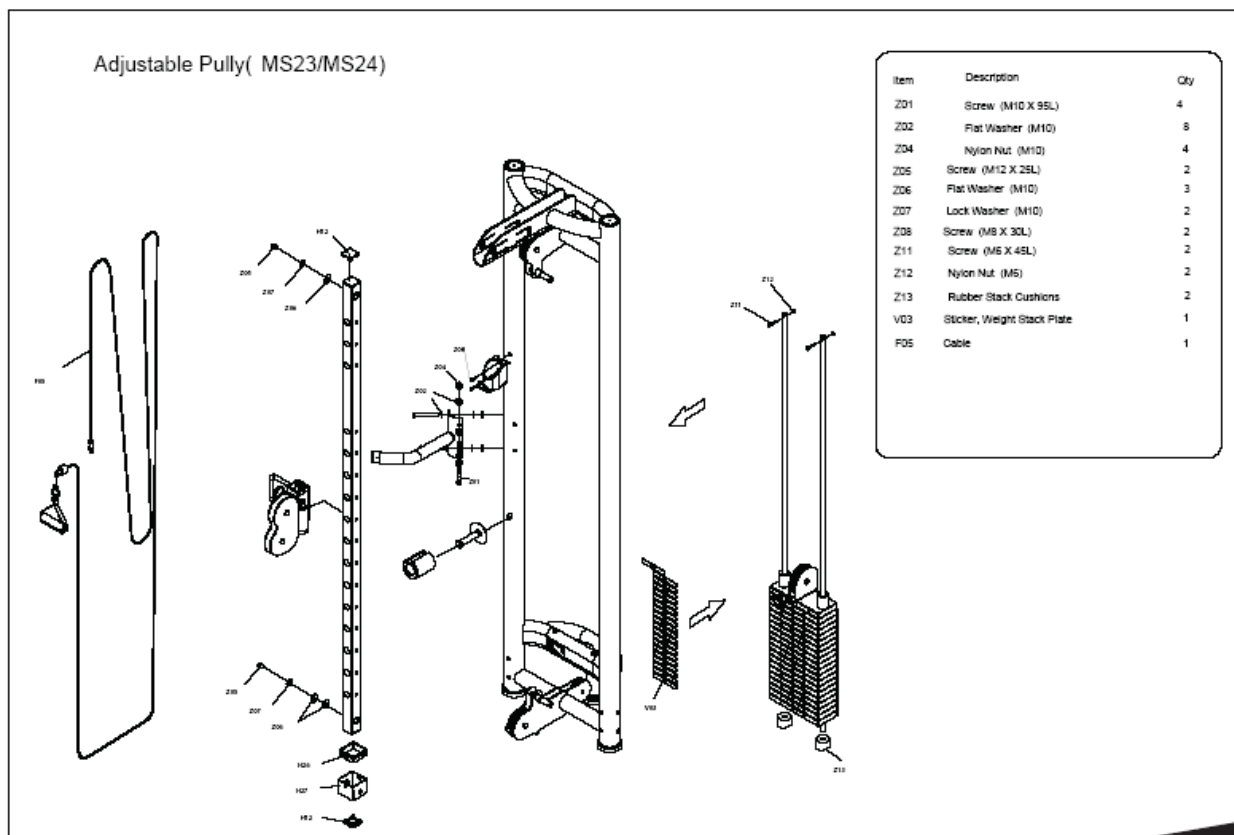

Экспликация

Позиция	Описание	Количество
Z01	Винт (M10 x 95)	4
Z02	Шайба плоская (M10)	8
Z04	Гайка с нейлоновой вставкой (M10)	4
Z05	Винт (M12 x 25)	2
Z06	Шайба плоская (M10)	5
Z07	Шайба стопорная (M10)	2
Z08	Винт (M8 x 30)	2
Z11	Винт (M6 x 45)	2
Z12	Гайка с нейлоновой вставкой (M16)	2
Z13	Резиновые подушки стека	2
V03	Стикер, пластина веса стека	1
F05	Трос	1

Этап 5

Деталь «Рама» (MS50)

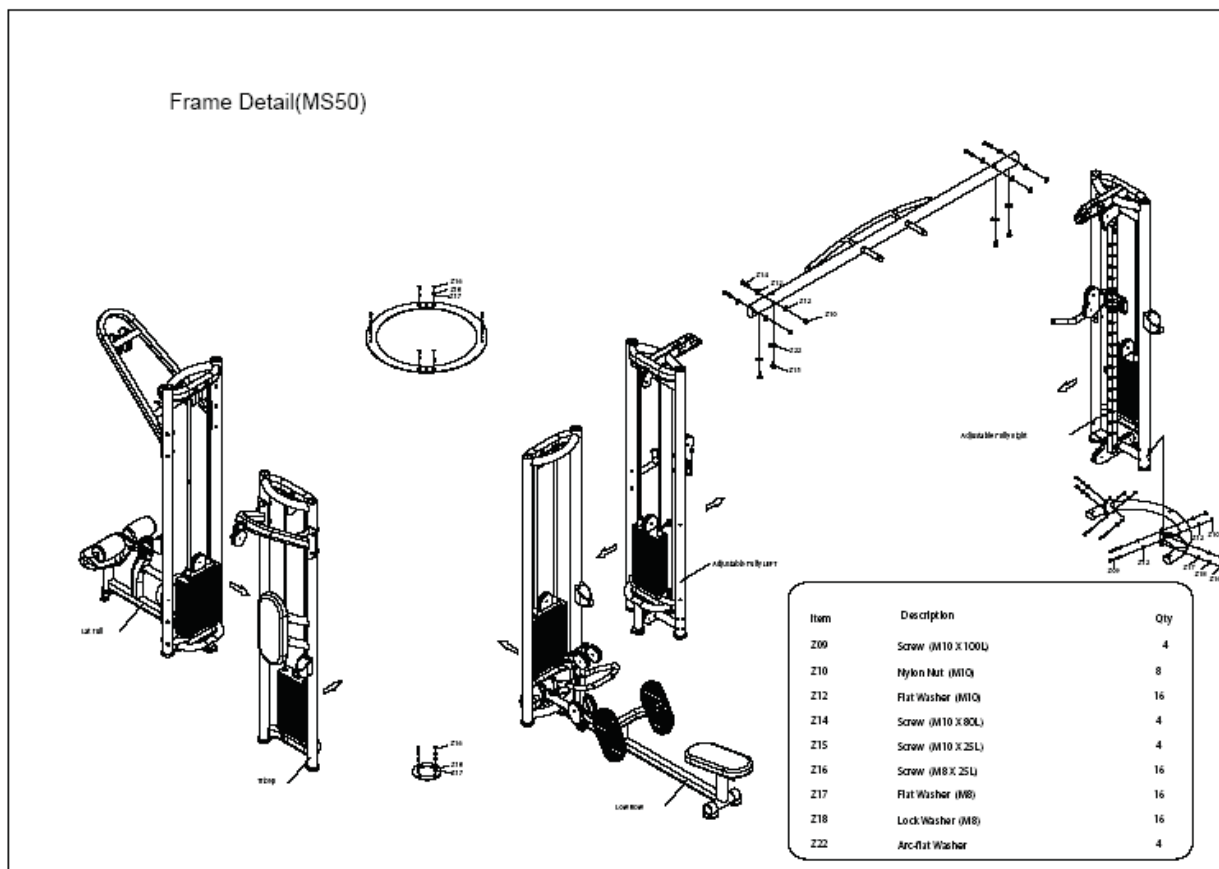

Надписи на рисунке

Frame Detail (MS50)	Деталь «Рама» (MS50)
Adjustable Pully LEFT	Регулируемый блок ЛЕВЫЙ
Adjustable Pully RIGHT	Регулируемый блок ПРАВЫЙ

Экспликация

Позиция	Описание	Количество
Z09	Винт (M10 x 100)	4
Z10	Гайка с нейлоновой вставкой (M10)	8
Z12	Шайба плоская (M10)	16
Z14	Винт (M10 x 80)	4
Z15	Винт (M10 x 25)	4
Z16	Винт (M8 x 25)	16
Z17	Шайба плоская (M8)	16
Z18	Шайба стопорная (M8)	16
Z22	Шайба тарельчатая пружинная	4

Этап 6

Деталь «Принадлежность» (MS50)

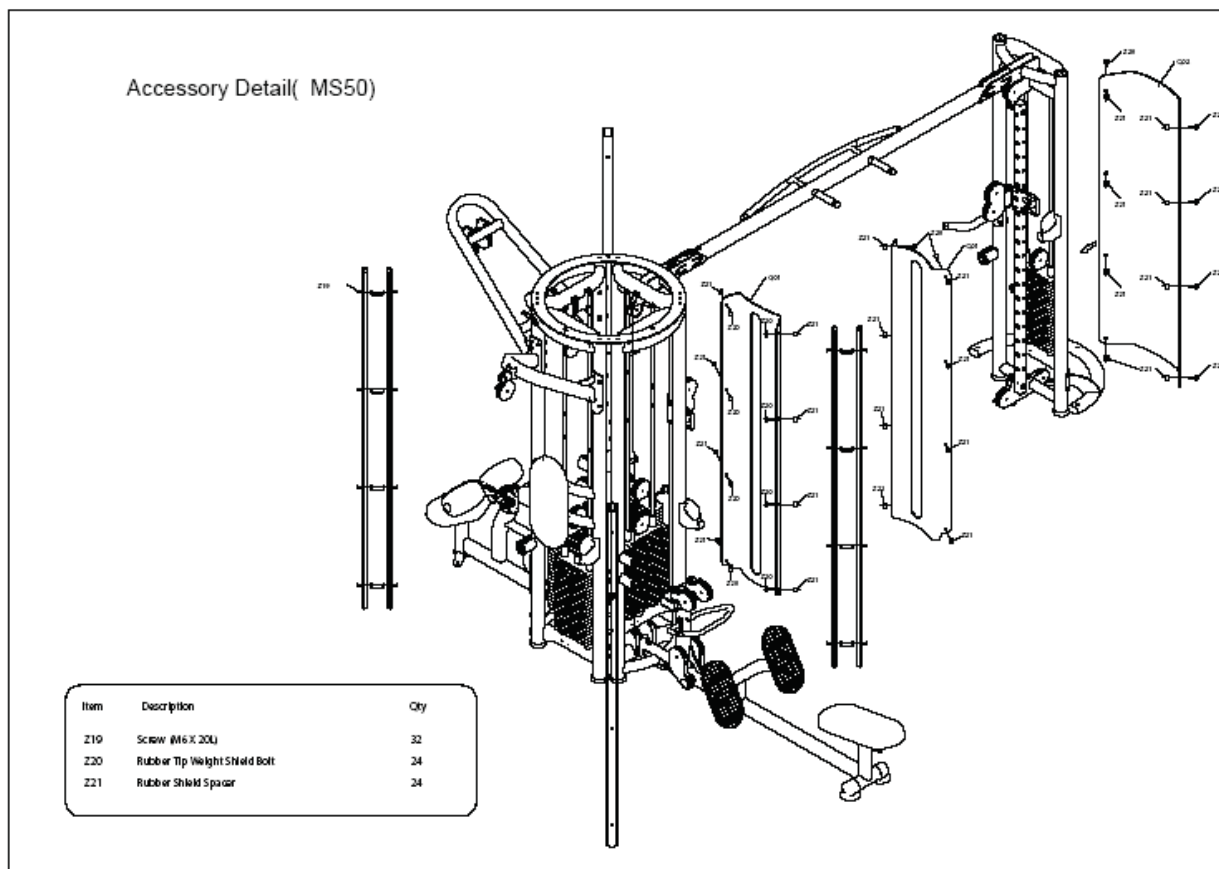

Экспликация

Позиция	Описание	Количество
Z19	Винт (М6 х 20)	32
Z20	Болт с резиновым наконечником для щитка веса	24
Z21	Резиновая проставка щитка	24