

Инструкция

Беговая дорожка Bronze Gym T1100M Pro

Полезные ссылки:

[Беговая дорожка Bronze Gym T1100M Pro - смотреть на сайте](#)

[Беговая дорожка Bronze Gym T1100M Pro - читать отзывы](#)

T1100M PRO

Беговая дорожка



РУКОВОДСТВО ПОЛЬЗОВАТЕЛЯ

Уважаемый покупатель!

Поздравляем с удачным приобретением! Вы приобрели современный тренажер BRONZE GYM T1100M PRO, который, как мы надеемся, станет Вашим лучшим помощником. Он сочетает в себе передовые технологии и современный дизайн.

Постоянно используя этот тренажер, Вы сможете укрепить сердечно-сосудистую систему и приобрести хорошую физическую форму. Надеемся, что данная модель удовлетворит все Ваши требования.

Прежде чем приступить к использованию тренажера, внимательно изучите настоящее руководство и сохраните его для дальнейшего использования. В случае возникших дополнительных вопросов обратитесь к продавцу или дилеру, который проконсультирует Вас и поможет устранить возникшую проблему.

Обязательно сохраняйте инструкцию по эксплуатации, это поможет Вам по прошествии времени вспомнить о функциях тренажера и правилах его использования.

Если у Вас возникли какие-либо вопросы по эксплуатации данного тренажера, свяжитесь со службой технической поддержки или уполномоченным дилером, у которого Вы приобрели тренажер.

Меры безопасности

Внимание!

Перед тем как приступить к тренировкам настоятельно рекомендуем пройти полное медицинское обследование, особенно если у Вас есть наследственная предрасположенность к повышенному давлению или сердечно-сосудистым заболеваниям. Неправильное или чрезмерно интенсивное выполнение упражнений может повредить Вашему здоровью.

Тренажер предназначен для коммерческого использования. В целях обеспечения безопасности и надежной работы оборудования перед использованием тренажера ознакомьтесь с инструкцией.

При использовании тренажера следует соблюдать следующие базовые меры предосторожности:

- **ОСТОРОЖНО!** Во избежание удара током отключайте тренажер от сети после окончания использования и перед чисткой;
- **ВНИМАНИЕ!** Не следует оставлять включенный тренажер без присмотра во избежание удара током. Если тренажер не используется или производится его ремонт, установка или снятие комплектующих, отключите его от сети;
- Используйте тренажер только по назначению, описанному в данном руководстве. Во избежание получения травм используйте только те аксессуары, которые рекомендованы производителем;
- Во избежание травм и удара током не вставляйте какие-либо предметы в отверстия на тренажере;
- Не снимайте кожури консоли. Ремонт тренажера должен производиться только сотрудниками сервисного центра;
- Не используйте тренажер, если заблокированы вентиляционные отверстия. Поддерживайте их в чистоте, удаляйте скапливающуюся пыль, волосы и т.д.;
- Не используйте тренажер, если у него повреждены шнур питания или вилка, если он работает некорректно, был поврежден или побывал в воде. Доставьте тренажер в сервисный центр для осмотра и ремонта;
- Не перемещайте тренажер за шнур питания и не используйте шнур как ручку;
- Шнуры питания не должны соприкасаться с нагревающимися поверхностями;
- Дети и лица с ограниченными возможностями могут находиться рядом с включенным тренажером или использовать его только под наблюдением;
- Тренажер не предназначен для использования вне помещения;
- Не пользуйтесь тренажером в местах, где распыляются аэрозоли или осуществляется подача кислорода;

- Для отключения переведите тумблеры включения/выключения в в положение «выкл.(OFF)», а затем отключите шнур питания из розетки;
- Подключайте тренажер только к заземленной розетке;
- Не подставляйте руки под движущиеся части тренажера, следите, чтобы ваша одежда не попала в движущиеся части тренажера;
- Будьте осторожны при подходе к тренажеру и спуске с него.

ОСТОРОЖНО! Если вы почувствовали боль в груди, тошноту, головокружение или одышку, немедленно ПРЕКРАТИТЕ занятия на тренажере. Прежде чем возобновлять тренировки обратитесь за консультацией к врачу.

Инструкция по заземлению

Беговая дорожка должна быть заземлена. В случае сбоя или поломки заземление создает путь для электрического тока с минимальным сопротивлением, что снижает риск удара током. Тренажер оснащен шнуром с жилой для заземления и вилкой с ножкой заземления. Он должен подключаться к соответствующей розетке, установленной и заземленной с соблюдением действующих нормативов. Несоблюдение данных инструкций может привести к утрате гарантии.

ОСТОРОЖНО! Неправильное подключение может стать причиной удара током. Если у вас возникли сомнения в правильности заземления, обратитесь к электрику или представителю сервисной службы. Не меняйте вилку тренажера. Если комплектуемая вилка не подходит к вашей розетке, обратитесь к электрику и установите нужную розетку.

Транспортировка/Хранение/Ввод в эксплуатацию

Транспортировка и эксплуатация тренажера:

1. Тренажер должен транспортироваться только в заводской упаковке;
2. Заводская упаковка не должна быть нарушена;
3. При транспортировке тренажер должен быть надежно защищен от дождя, влаги, атмосферных осадков, механических перегрузок.

Хранение тренажера:

Тренажер рекомендуется хранить и использовать только в сухих отапливаемых помещениях со следующими значениями:

1. Температура + 10 - + 35 C;
2. Влажность: 50 -75%;
3. Если Ваш тренажер хранился при низкой температуре или в условиях высокой влажности (имеет следы конденсации влаги), необходимо перед эксплуатацией выдержать его в нормальных условиях не менее 2 – 4 часов и только после этого можно приступить к эксплуатации.

Настройка оборудования

ВЫБОР МЕСТА ДЛЯ ТРЕНАЖЕРА

Место, где установлен тренажер, должно быть хорошо освещенным и проветриваемым. Установите тренажер на твердой, ровной поверхности, так, чтобы расстояние от стены или других предметов было достаточным (свободное пространство должно быть не менее 60 см по бокам, не менее 30 см перед оборудованием, не менее 60 см позади него).

Свободное пространство сзади тренажера обеспечит вам комфортный подход к тренажеру и спуск с него. Если вы ставите тренажер на ковер, необходимо подложить под него коврик из твердого пластика, чтобы предохранить ковер и оборудование от возможных повреждений.

Не размещайте тренажер в помещениях с высокой влажностью, например, рядом с парной, сауной или закрытым бассейном. Водяные пары или хлор могут отрицательно повлиять на электронные и другие компоненты тренажера. Рекомендуется устанавливать тренажер в комфортном помещении.

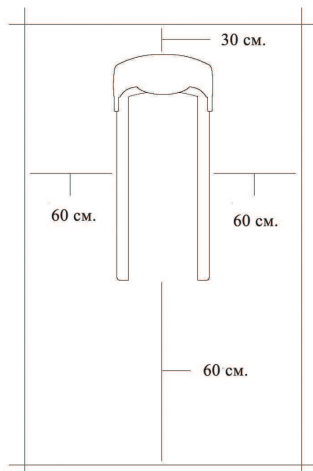

РЕКОМЕНДАЦИИ ПО СБОРКЕ

Перед сборкой тренажера тщательно изучите ее последовательность и выполняйте все рекомендации. Используйте для сборки приложенный или рекомендуемый инструмент. Убедитесь, что в наличии имеются все детали и они не повреждены. Не прикладывайте чрезмерных усилий к инструменту во избежание травм и повреждения элементов конструкции тренажера. Сначала соберите все компоненты, неплотно закрепив гайки и болты, и, убедившись, что конструкция собрана правильно, окончательно затяните их.

Каждый тренажер на заводе проходит проверку качества. Это необходимо, чтобы убедиться в корректной работе всех узлов оборудования. При этом может потребоваться частичная или полная сборка (зависит от конкретной модели). В связи с этим в местах соединений элементов тренажера могут остаться следы стыковки деталей и использования технологического крепежа.

Перед тем как начать тренировку

Перед первым занятием проверьте, правильно ли была проведена сборка тренажера. Ознакомьтесь со всеми функциями и настройками тренажера и проводите тренировки в строгом соответствии с инструкцией по эксплуатации. Перед началом тренировки убедитесь, что все защитные элементы надежно установлены и закреплены, проверьте надежность механических и электрических соединений. Установите тренажер на ровную нескользящую поверхность, оставляя с каждой стороны по 0,5 м свободного

пространства. Для снижения шума и вибраций рекомендуется использовать специальные резиновые коврики, также это позволит избежать царапин, сколов и вмятин, если напольное покрытие в Вашем доме выполнено из деликатных материалов (паркетная доска, штучный паркет, натуральный линолеум, пробковое покрытие и т. п.).

Техническое обслуживание/ Гарантия/ Ремонт

ЧИСТКА БЕГОВОЙ ДОРОЖКИ

Регулярное и своевременное техническое обслуживание продлевает срок службы тренажёра и сводит ваши обращения в сервисную службу до минимума. Для этого мы рекомендуем вам выполнять следующие профилактические процедуры.

Профилактическое обслуживание и ежедневная чистка оборудования продлят срок его эксплуатации и помогут сохранить его внешний вид.

При этом важно соблюдать следующие рекомендации:

- Перед любым обслуживанием обязательно отключайте тренажер от электрической сети. К обслуживанию можно приступать примерно через минуту, после полного обесточивания внутренних электрических цепей тренажера;
- Защищайте тренажер от попадания прямого солнечного света, в противном случае возможно выцветание пластиковых деталей;
- Тренажер необходимо устанавливать в сухом месте;
- Для чистки используйте мягкую хлопчатобумажную ткань;
- Не применяйте абразивные препараты, агрессивные жидкости для чистки рабочих поверхностей тренажера, такие как ацетон, бензин, уайт-спириты, бензол и их производные во избежание повреждения лакокрасочных покрытий и пластиковых деталей. Для ухода рекомендуется применять слегка смоченную нейтральным раствором моющей жидкости (мыльный раствор) ткань с последующей протиркой сухой тканью;
- После каждого использования тренажера протирайте педали, рукоятки, датчики пульса и поручни;
- Не допускайте попадания жидкости на тренажер. Это может привести к его повреждению или возникновению угрозы поражения электротоком;
- Проверяйте ход и надежность крепления педалей;
- Если тренажер неустойчив и «качается», выровняйте его с помощью регулировочных ножек;
- Регулярно выполняйте уборку территории вокруг тренажера.

ПОСЛЕ КАЖДОЙ ТРЕНИРОВКИ (ЕЖЕДНЕВНО)

Почистите и осмотрите беговую дорожку, выполнив следующие действия:

- Выключите тумблер питания беговой дорожки, затем отключите ее от сети.
- Протрите беговое полотно, корпус, кожух двигателя и консоль влажной тряпкой. Не используйте растворители, они могут повредить тренажер.
- Осмотрите шнур питания. Если он поврежден, обратитесь к представителям компании-продавца.
- Убедитесь, что шнур не попал под транспортировочные колёсики тренажера или в другое место, где он может оказаться защемлен или оборван.
- Проверьте натяжение и центровку бегового полотна. Убедитесь, что оно не повредит другие части тренажера из-за нарушения центровки.
- Убедитесь, что тренажёр находится на достаточном расстоянии от стен (не менее 50 см).

ЕЖЕНЕДЕЛЬНО

Уборка от пыли и мусора поверхности под беговой дорожкой:

- Выключите тумблер беговой дорожки, затем отключите ее от сети.
- Сложите тренажер, убедившись в надежности его фиксации в вертикальном положении(для складных моделей).
- Переместите тренажер в другое место.
- Подметите или пропылесосьте пол, чтобы удалить пыль или другой мусор, который мог накопиться под беговой дорожкой.
- Поставьте тренажер обратно.

ЕЖЕКВАРТАЛЬНО

- Выключите тумблер питания беговой дорожки, затем отключите ее от сети.
- Проверьте затяжку всех монтажных болтов тренажера.
- Выключите беговую дорожку и подождите 1 минуту.
- Снимите кожух двигателя. Дождитесь, пока все огни индикаторов на платах погаснут.
- Пропылесосьте сам двигатель и весь моторный отсек, чтобы удалить накопившийся пух или пыль. Невыполнение этой процедуры может привести к преждевременному отказу электрических компонентов.
- Пропылесосьте и протрите беговое полотно влажной тряпкой. Удалите с помощью пылесоса черные или белые частички, которые могут скопиться вокруг тренажера. Их появление является результатом нормальной работы беговой дорожки.

Дека и беговое полотно – это детали тренажера, требующие особого внимания. Важно соблюдать требования эксплуатации во избежание преждевременного износа этих деталей. Периодически проверять и проводить центровку и подтягивание бегового полотна, а при необходимости и техническое обслуживание беговой дорожки.

РЕКОМЕНДАЦИИ ПО ТЕХНИЧЕСКОМУ ОБСЛУЖИВАНИЮ КОММЕРЧЕСКИХ БЕГОВЫХ ДОРОЖЕК

В процессе эксплуатации беговой дорожки, происходит стирание и высыхание фрикционного слоя смазки, которая обеспечивает скольжение полотна по деке и возникает необходимость нанесения нового слоя смазки.

Типичные признаки необходимости смазки деки:

- - сильный нагрев бегового полотна, запах нагретой резины.
- - перегрев электродвигателя, резкий запах пластмассы, нагрев крышки моторного отсека
- - отключение электродвигателя во время занятий.
- - появление текстовых или цифровых сообщений на дисплее консоли и остановка дорожки.
- - токовая нагрузка на электродвигатель более 5,5 Ампер (АС).

Обращаем Ваше внимание, что несвоевременная смазка деки приводит к повышенному трению и нагрузке на электродвигатель, что может привести к поломке электродвигателя и электронных плат управления дорожкой, повреждению и преждевременному износу деки и бегового полотна.

Дека беговой дорожки обрабатывается силиконовой смазкой на Заводе-Изготовителе.

- Изготовитель рекомендует проводить техобслуживание и смазку деки со следующей периодичностью:
 - При эксплуатации тренажёра 12 часов в день- ежемесячно.
 - При эксплуатации тренажёра 8 часов в день- каждые два месяца
 - При эксплуатации тренажёра 4 часа в день- каждые три месяца.
- Нанесение слишком большого количества смазки, приводит к проскальзыванию переднего вала и бегового полотна.
- Если тренажёр не эксплуатировался более двух месяцев, перед началом эксплуатации необходимо смазать деку смазкой.
- Перед нанесением нового слоя смазки, необходимо очистить деку от грязи и остатков старого слоя смазки.
- Регулярное и своевременное техническое обслуживание продлевает срок службы тренажёра.

- В любом случае, даже при регулярном обслуживании необходимо контролировать и проверять состояние деки и бегового полотна, токовую нагрузку на электродвигатель и принимать решение в зависимости от их технического состояния.
- Регулярное техобслуживание не гарантирует, нормальную работу в течении гарантийного срока службы комплектующих беговой дорожки (дека, полотно и т.п.), если пользователями нарушаются правила эксплуатации тренажёра.

РЕКОМЕНДАЦИИ ПО СБОРКЕ

- Не включайте тренажёр в сеть и не нажимайте кнопку Старт, не изучив рекомендации по настройке консоли и не выполнив все необходимые действия.
- При включении и перед запуском, убедитесь, что консоль настроена именно на вашу модель тренажёра иначе возможна поломка механизмов тренажёра при запуске.
- Перед сборкой тренажера тщательно изучите ее последовательность и выполняйте все рекомендации. Используйте для сборки прикладываемый или рекомендуемый инструмент. Убедитесь, что в наличии имеются все детали и они не повреждены. Не прикладывайте чрезмерных усилий к инструменту во избежание травм и повреждения элементов конструкции тренажера.
- Сначала соберите все компоненты, неплотно закрепив гайки и болты, и, убедившись, что конструкция собрана правильно, окончательно затяните их.

НАЗНАЧЕНИЕ ТРЕНАЖЕРА

Тренажер должен использоваться только по назначению, то есть для физических тренировок взрослых людей. Любое другое использование тренажера запрещено и может быть опасно. Продавец не несет ответственности за любые травмы или повреждения, вызванные неправильным использованием тренажера. Тренажер предназначен для использования взрослыми людьми, конструкция и установленные нагрузки рассчитаны на взрослых людей, поэтому эксплуатация несовершеннолетними лицами не допускается. Дети и домашние животные не должны приближаться к работающему тренажеру ближе, чем на 3 м.

Тренажёр предназначен для коммерческого использования.

ПРЕДВАРИТЕЛЬНОЕ ЗНАКОМСТВО С ТРЕНАЖЕРОМ

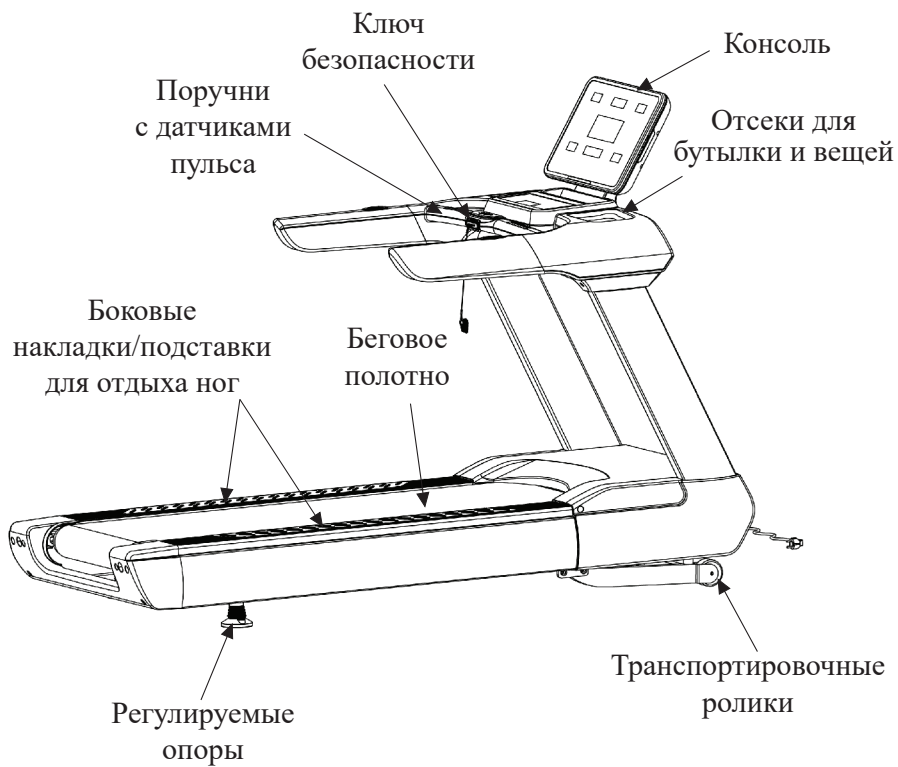

Сборка оборудования

Прежде, чем приступить к установке, достаньте все элементы тренажера из коробки и разложите их на ровной поверхности. Убедитесь в наличии всех элементов, перечисленных ниже. Обратите внимание, что некоторые элементы могут быть предварительно собраны в более крупные узлы.

ШАГ 1:

Откройте коробку, достаньте и поместите основную раму тренажера на ровную поверхность.

Внимание: когда передвигаете Основную раму, будьте внимательны и не повредите пластиковые детали.

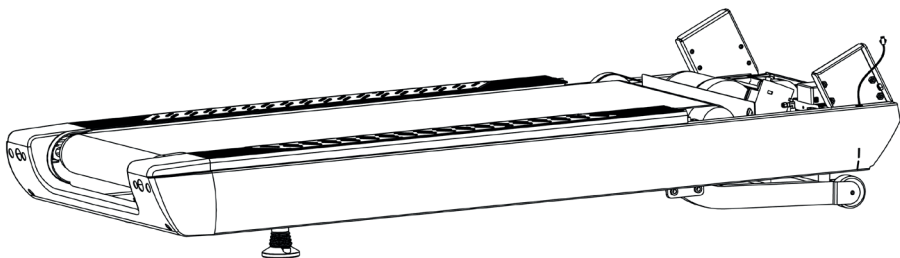

ШАГ 2:

1. Соедините кабель стойки консоли (85) и провод платы управления двигателем (86).
2. Затем зафиксируйте левую и правую стойки консоли (2L/2R) на основной раме (1) с помощью болтов (46), шайб стопорных (72) и болтов (46). Не затягивайте болты (46) на данном этапе.

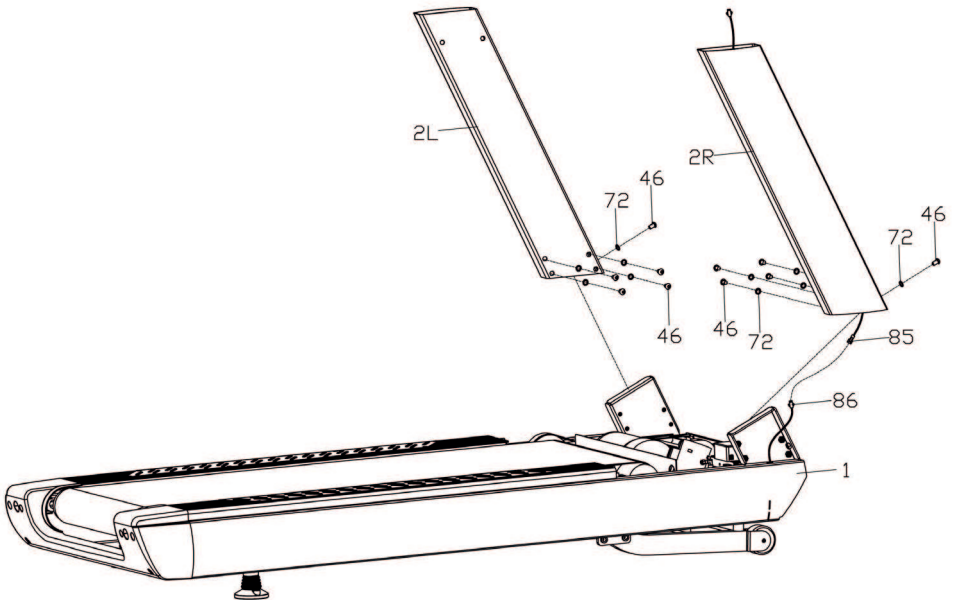

ШАГ 3:

1. Наденьте кожухи стоек (29L/R) на стойки консоли (2L/R).
2. Соедините кабель консоли (84) с кабелем стойки консоли (85).
3. Установите раму консоли (3) на стойки консоли (2L/R) и закрепите соединение при помощи болтов (46) и шайб стопорных (72).
4. Затяните все болты, установленные ранее.
5. Прикрепите кожухи стоек (29L/R) к нижнему кожуху консоли (24) и закрепите соединение с помощью винтов (62).

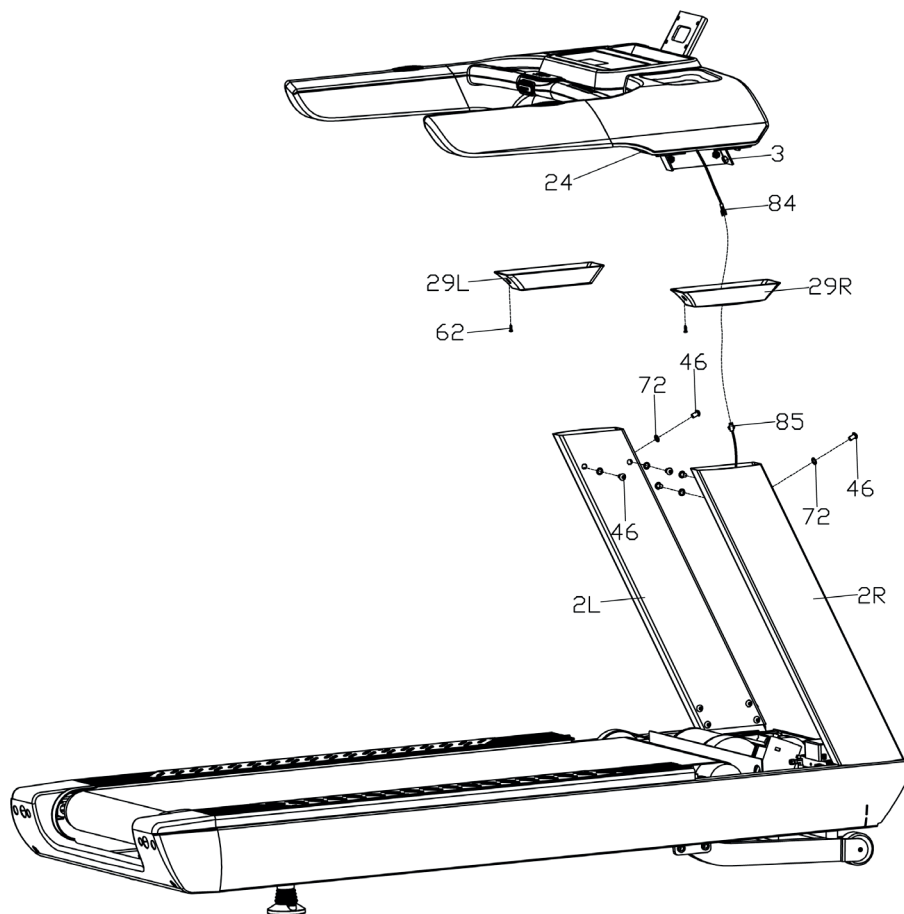

ШАГ 4:

1. Соедините провода консоли (4) с основанием консоли (3), как показано на рисунке (слева). При этом провода с одинаковыми обозначениями должны быть соединены вместе.
2. Соедините крепежный элемент консоли (4) с держателем (3) и закрепите соединение с помощью болтов (48), шайб пружинных (79) и шайб (75).
3. Прикрепите кожух консоли (32) к корпусу консоли (30) с помощью винтов (62).

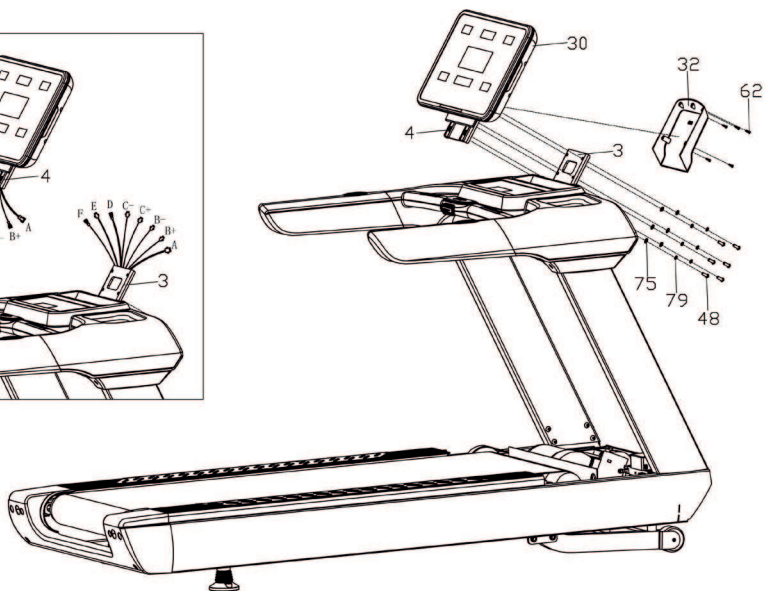
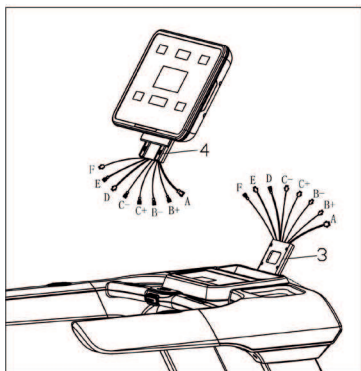

ШАГ 5:

Установите кожухи основания (20L/R) с правой и левой стороны тренажера, совместите их с отверстиями и закрепите винтами (54), винтами-саморезами (61) и винтами-саморезами (62).

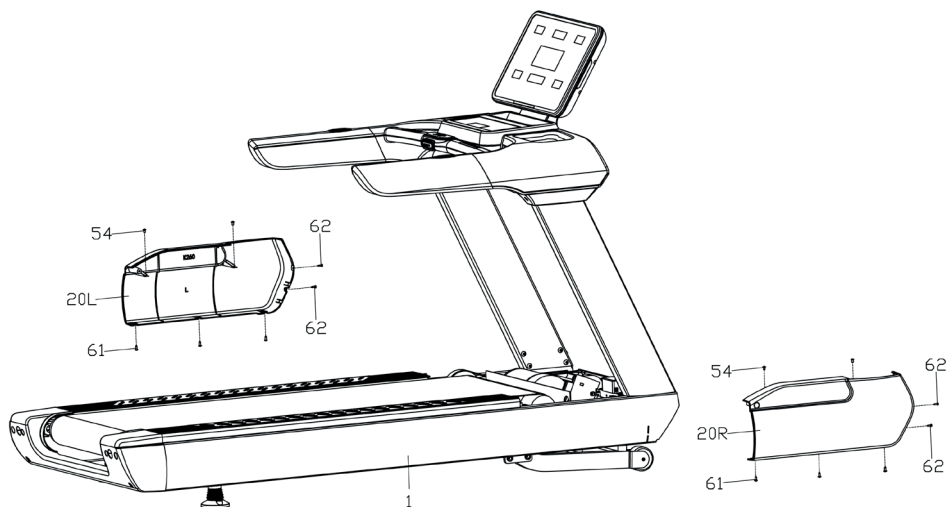

ШАГ 6:

1. Установите кожух мотора (18) на основную раму (1), совместите с отверстиями рамы и закрепите соединение с помощью винтов (55).
2. Подключите кабель электропитания (90) к соответствующему разъему в основании тренажера.

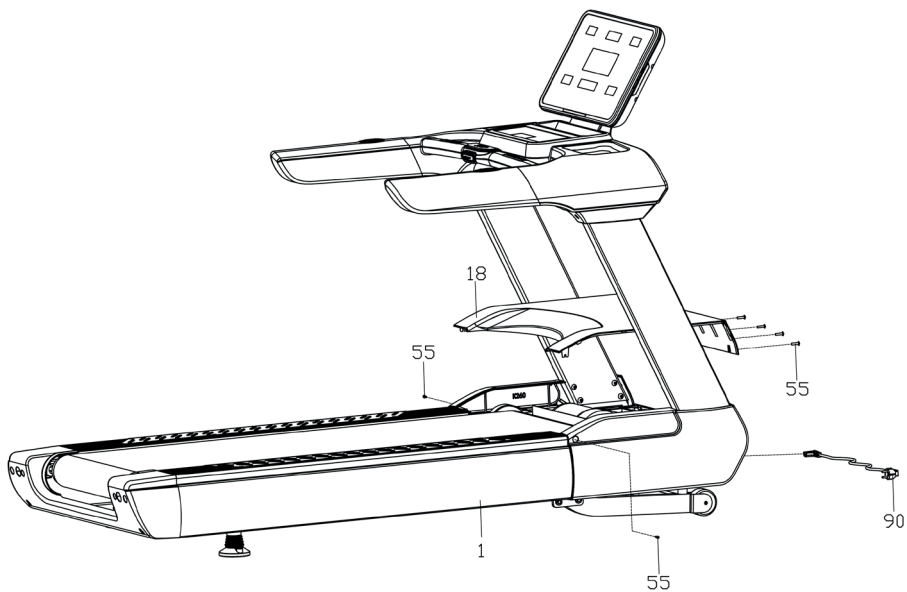

Перемещение тренажера.

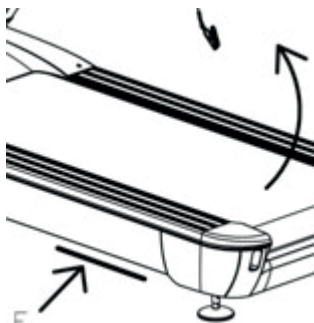

Перед перемещением беговой дорожки, приведите угол наклона бегового полотна с самое нижнее положение, выключите тренажер, отключите шнур питания. Во избежание травм рекомендуется, чтобы беговая дорожка двигалась двумя сильными людьми. Слева и справа от беговой дорожки должны располагаться два сильных человека. Поместите руки в положение (F) с каждой стороны (см. рисунок) и поднимите основную раму в направлении стрелки, чтобы тренажер встал на транспортировочные ролики, расположенные спереди. В таком положении тренажер удобнее перемещать, катая по полу на транспортировочных роликах.

Как стабилизировать тренажер на полу

После размещения беговой дорожки в рабочее положение проверьте ее устойчивость. Если беговая дорожка слегка трясется или нестабильна, возможно, опоры не касаются пола полностью. Поворачивайте регулируемые опоры (A) до тех пор, пока беговая дорожка не перестанет трястись и две регулируемые опоры не будут плотно стоять на полу.



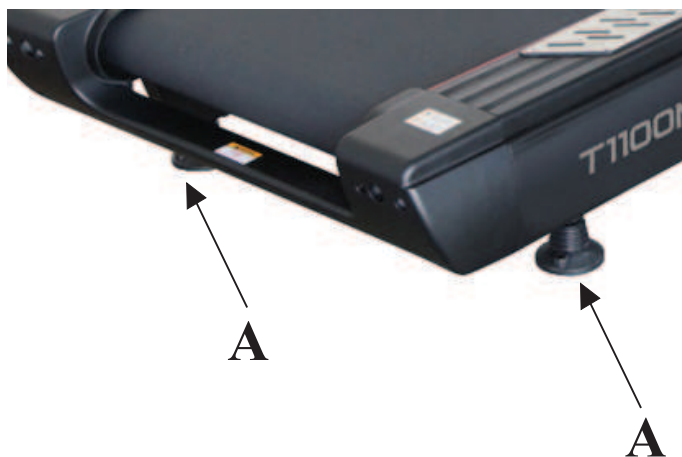



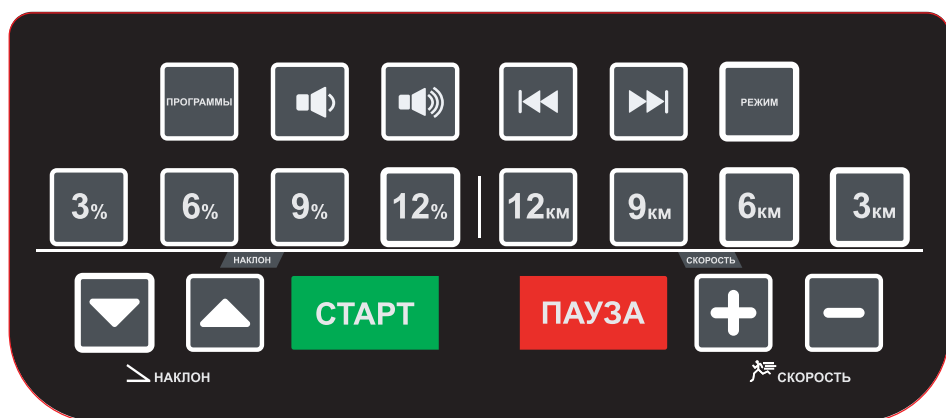



ВНИМАНИЕ. Дисбаланс беговой дорожки вызовет прогиб бегового полотна. Важно использовать беговую дорожку только в том случае, если регулируемые опоры правильно отрегулированы.



Работа с консолью









ОПИСАНИЕ ИНФОРМАЦИОННЫХ ОКОН ДИСПЛЕЯ

	Скорость в диапазоне 1.0-25.0 км/ч, шаг регулировки 0.1 км/ч
	Время тренировки, мин (прямой или обратный отсчет).
	Пройденная дистанция, км (во время тренировки прямой или обратный отсчет).
	Уровень наклона бегового полотна (1-15).
 	Израсходованные калории, ккал или шаги поочередно отображаются в одном и том же окне дисплея. Когда загорается значок  , то ккал, а когда загорается значок  , то отображаются шаги.
 	Текущая программа или частота пульса (во время тренировки) поочередно отображаются в одном и том же окне дисплея. Когда загорается значок  , то текущая программа, а когда загорается значок  , то отображается пульс.
	Когда загорается данный индикатор, то необходимо пополнить запасы системы автоматической смазки
	Индикаторы поручней и задних заглушек: показывают состояние беговой дорожки. Когда индикатор зеленый, то дорожка в режиме ожидания, а когда красный, то дорожка в режиме бега.

ФУНКЦИИ КЛАВИШ

	Клавиша быстрого запуска тренировки без установки параметров (быстрый старт) Клавиша быстрого запуска тренировки с установленными параметрами. В режиме паузы, нажмите данную клавишу для возобновления тренировки.
	В режиме тренировки, нажмите данную клавишу для паузы в тренировке (однократное нажатие). В режиме паузы, нажмите данную клавишу еще раз для остановки тренировки.
	ПРОГРАММЫ: Используйте данную клавишу для пролистывания программ в процессе их выбора.
	РЕЖИМ: В режиме ожидания, используйте данную клавишу для выбора режимов обратного отсчета времени, дистанции, расхода калорий. Во время настройки пользовательских программ, используйте данную клавишу для переключения между разными сегментами, чтобы настроить значения скорости и наклона в каждом сегменте программы.

	<p>В режиме тренировки используйте данные клавиши для регулировки скорости. При долгом нажатии, скорость будет изменяться быстрее. В режиме установки нажатие на данные клавиши позволяет изменять значения параметров тренировки.</p>
	<p>Клавиши быстрого выбора скорости во время тренировки (км/ч).</p>
	<p>В режиме тренировки используйте данные клавиши для регулировки угла наклона беговой поверхности. При долгом нажатии, угол наклона будет изменяться быстрее.</p>
	<p>Клавиши быстрого выбора угла наклона бегового полотна во время тренировки (уровни).</p>
	<p>Клавиши регулировки громкости во время воспроизведения аудиофайлов.</p>
	<p>Клавиши переключения между треками во время воспроизведения аудиофайлов.</p>

ДАТЧИКИ ПУЛЬСА



КОНТАКТНЫЕ ДАТЧИКИ ПУЛЬСА

Обхватите руками датчики пульса на поручнях. Ладони должны находиться на датчиках пульса.

В течение 15-20 секунд датчик измерит последние 5 ударов пульса.

Не сжимайте датчики плотно, так как в этом случае может повыситься артериальное давление. Убедитесь, что ладони расположены на пластинах пульсомера, а не на поручнях, во избежание получения неправильных данных.

ТЕЛЕМЕТРИЧЕСКИЙ ДАТЧИК ПУЛЬСА (опционально)

Можно измерять уровень пульса с помощью беспроводного датчика пульса, значение которого будет отображено на дисплее консоли.

Прежде чем закрепить датчик на груди, увлажните области ремня, где проходят электроды.

Затяните ремень вокруг груди и отрегулируйте ремень так, чтобы он сидел плотно.

Примечание: датчик должен быть плотно и правильно закреплен на груди для того, чтобы считывать более точные и правильные данные. Если датчик расположен неправильно, можете получить некорректную информацию.

БЫСТРЫЙ СТАРТ:

Для быстрого начала тренировки приведите дорожку в состояние готовности к тренировке, как описано выше и нажмите клавишу СТАРТ. После 3-х секундного обратного отсчета, беговое полотно начнет движение со скоростью 1,0 км/ч.

Изменить скорость вы можете с помощью клавиш регулировки скорости, а также вы можете использовать клавиши быстрого выбора скорости на консоли. Длительное нажатие и удерживание клавиш +/- приводит к быстрому изменению скорости.

Изменить угол наклона беговой поверхности вы можете с помощью клавиш регулировки угла наклона ▲ и ▼, а также использовать клавиши быстрого выбора угла наклона на консоли. Длительное нажатие и удерживание клавиш ▲ и ▼ приводит к быстрому изменению угла наклона.

Дисплей консоли будет отображать параметры тренировки: время, дистанцию, скорость, расход калорий, угол наклона беговой поверхности и частоту пульса, если вы положите ладони на сенсорные датчики на поручнях.

Для временного прерывания тренировки нажмите клавишу ПАУЗА, скорость уменьшится до 0, другие параметры останутся неизменными. После этого вы можете возобновить тренировку с помощью клавиши СТАРТ, при этом все параметры продолжат изменяться с последних достигнутых значений.

Если вы не возобновите тренировку в течение нескольких минут, то тренировочный компьютер выключится и перейдет в режим ожидания.

Для прекращения тренировки и возврата в исходное меню нажмите клавишу ПАУЗА повторно.

ПРЕДУСТАНОВЛЕННЫЕ ПРОГРАММЫ

- Нажмите клавишу ПРОГРАММЫ и выберите одну из 18 предустановленных программ, в окне времени будет отображено “30:00”. Выберите нужную программу. Диапазон установки времени: 5-99 мин. Используя кнопки СКОРОСТЬ +/-, чтобы установить время тренировки.
- Нажмите СТАРТ для начала движения беговой дорожки, беговое полотно начнет двигаться в соответствии с установленной скоростью. Окно времени будет отображать обратный отсчет от установленного на предыдущем шаге значения.
- Когда время закончится (0:00), беговая дорожка прекратит движение. Во время движения можно нажимать кнопки СКОРОСТЬ +/- для изменения скорости.

Ниже приведены параметры предустановленных программ и соответствующие разделы для справки пользователя.









Предустановленные программы P01-P18

Уровень Программы		Установленное время/16 = время за один сегмент															
		1	2	3	4	5	6	7	8	9	10	11	12	13	14	15	16
P1	Скорость	2	3	3	4	5	3	4	5	5	3	6	8	7	6	5	2
	Наклон	0	1	2	2	2	3	3	2	2	3	3	3	2	2	2	0
P2	Скорость	2	3	5	7	9	10	7	5	6	8	10	12	7	6	5	2
	Наклон	0	1	2	3	4	5	5	5	5	5	5	5	4	3	2	0
P3	Скорость	2	5	8	9	10	10	10	10	10	10	8	9	7	8	5	2
	Наклон	0	1	2	4	6	5	5	5	4	4	8	8	5	2	2	0
P4	Скорость	2	3	6	9	10	12	8	9	7	6	6	7	12	10	5	2
	Наклон	0	1	2	5	7	8	8	8	8	8	8	8	6	4	2	0
P5	Скорость	2	6	12	8	10	12	12	12	12	12	8	9	7	6	5	2
	Наклон	0	2	4	5	5	5	5	3	5	2	5	5	5	2	2	0
P6	Скорость	2	4	6	8	10	12	8	10	10	12	8	12	10	6	4	2
	Наклон	0	3	2	2	5	5	5	2	2	4	5	3	2	2	2	0
P7	Скорость	2	6	9	10	10	10	10	9	8	7	6	6	8	6	5	2
	Наклон	0	3	5	5	5	7	9	10	9	7	3	3	2	2	2	0
P8	Скорость	2	5	8	9	5	9	5	9	5	9	6	9	7	9	5	2
	Наклон	0	1	3	3	3	5	7	9	13	14	14	14	6	4	2	0
P9	Скорость	2	3	6	9	11	8	13	8	13	8	13	8	13	8	5	2
	Наклон	0	1	5	7	7	3	3	2	2	4	3	3	2	2	2	0
P10	Скорость	2	6	8	14	15	13	14	9	8	13	6	9	7	6	5	2
	Наклон	0	2	2	2	2	3	3	3	3	3	5	5	5	5	2	0
P11	Скорость	2	3	4	5	6	7	8	9	10	11	12	9	7	6	5	2
	Наклон	0	3	4	5	6	6	6	6	6	6	8	8	8	5	2	0
P12	Скорость	2	6	7	9	11	13	14	8	8	9	7	9	7	6	5	2
	Наклон	0	1	2	3	4	5	6	7	8	9	10	11	8	6	2	0
P13	Скорость	2	6	8	11	12	13	15	13	15	13	15	13	11	7	5	2
	Наклон	0	4	5	5	5	3	3	2	2	4	6	4	3	2	2	0
P14	Скорость	2	5	8	12	15	11	14	15	15	13	9	8	8	6	5	2
	Наклон	0	3	2	2	5	3	3	5	2	4	8	8	7	5	2	0
P15	Скорость	2	6	10	14	11	13	8	10	15	13	9	9	7	6	5	2
	Наклон	0	2	4	6	8	8	8	8	8	8	5	5	3	4	2	0
P16	Скорость	2	8	9	9	10	13	9	10	8	9	13	9	7	6	5	2
	Наклон	0	3	2	2	4	3	3	2	2	4	3	3	3	2	2	0
P17	Скорость	2	7	9	10	15	13	12	11	10	9	8	7	7	6	5	2
	Наклон	0	2	2	5	5	3	3	3	3	4	3	6	2	4	2	0
P18	Скорость	2	5	8	10	9	8	7	8	9	10	16	9	7	6	5	2
	Наклон	0	4	2	4	4	3	3	5	5	5	5	3	2	2	2	0

ПОЛЬЗОВАТЕЛЬСКИЕ ПРОГРАММЫ (U1-U3)

На беговой дорожке установлены 3 индивидуальные программы для поддержки настроенных параметров, установленных пользователем: U01, U02 и U03.

Настройка индивидуальной программы:

- В режиме ожидания нажмите клавишу ПРОГРАММЫ для выбора одной из индивидуальных программ (U01-U03);
- «ВРЕМЯ» мигает на дисплее, нажмите клавиши со стрелочками   либо клавиши  , чтобы установить время тренировки;
- Нажмите РЕЖИМ, чтобы подтвердить ввод;
- Затем установите параметры скорости и наклона в первом временном разделе (сегмент 1 из 16);
- Установите скорость с помощью клавиш регулировки скорости   или клавиш быстрого выбора скорости;
- Установите наклон бегового полотна с помощью клавиш регулировки наклона   или используйте клавиши быстрого выбора наклона;
- Нажмите клавишу РЕЖИМ, чтобы подтвердить введенные значения скорости и угла наклона в первом сегменте и перейти к установке следующего сегмента;
- Повторяйте 3 предыдущих пункта для остальных сегментов до завершения установки скорости и угла наклона во всех 16 сегментах. После окончания, нажмите и удерживайте клавишу ВВОД в течение 3 секунд, чтобы сохранить созданный вами профиль нагрузки в 16 сегментах.
- Данная программа сохранится в памяти тренировочного компьютера. В дальнейшем, вы сможете вышеуказанным образом внести изменения в ранее созданную пользовательскую программу либо использовать её без изменений, нажав клавишу СТАРТ непосредственно после выбора программы.
- Сохраненные параметры не будут потеряны из-за отключения питания.

ПУЛЬСОЗАВИСИМЫЕ ПРОГРАММЫ (HRC1 – HRC3)

Ваша беговая дорожка оснащена 3 пульсозависимыми программами (HRC1 – HRC3). При тренировке в данных программах компьютер будет автоматически регулировать интенсивность нагрузки таким образом, чтобы пульс соответствовал заданному уровню. Компьютер будет сравнивать измеренное значение пульса с целевым и соответственно увеличивать или уменьшать нагрузку.

При тренировке в пульсозависимых программах необходимо использование грудного кардиодатчика (см. раздел ИСПОЛЬЗОВАНИЕ СИСТЕМЫ БЕСПРОВОДНОГО ИЗМЕРЕНИЯ ПУЛЬСА). Рекомендуется использовать грудной передатчик пульса Polar T34™. Грудной передатчик пульса не входит в комплект поставки. Его рекомендуется приобрести опционально.

HRC1: пульсозависимая программа с автоматическим изменением скорости бегового полотна для поддержания целевого пульса 60% от максимального возрастного пульса. Пульс = $(220 - \text{возраст}) \times 60\%$.

HRC2: пульсозависимая программа с автоматическим изменением скорости бегового полотна для поддержания целевого пульса заданного пользователем. Например, 75% от максимального возрастного пульса: Пульс = $(220 - \text{возраст}) \times 75\%$.



HRC3: пульсозависимая программа с автоматическим изменением скорости бегового полотна для поддержания целевого пульса 100% от максимального возрастного пульса. Пульс = 220-возраст.







- Приведите дорожку в состояние готовности к тренировке.
- Выберите пульсозависимые программы (HRC) с помощью клавиши ПРОГРАММЫ, затем нажмите клавишу РЕЖИМ.
- Установите возраст: 13-80 лет, по умолчанию 30.
- Установите целевую частоту пульса:
 1. Пульс = (220-возраст)×60%
 2. Пульс = (220-возраст)× пульс в диапазоне от 45% до 75%
 3. Мах Пульс = 220-возраст. Только для очень высокого уровня спортивной подготовки.
- Тренировка начнется с небольшой скорости, далее скорость бегового полотна будет постепенно автоматически увеличиваться пока ваш пульс не достигнет установленного целевого значения. Во время тренировки компьютер будет сравнивать измеренное значение пульса с целевым и соответственно автоматически увеличивать или уменьшать нагрузку (скорость и угол наклона).
- Например, если частота пульса пользователя ниже целевой на 30 раз / мин, скорость увеличивается на 2 км/ч. Если такое расхождение в пределах 1-29 раз / мин, то скорость увеличивается на 1 км/ч. И наоборот, если частота пульса пользователя выше целевой частоты пульса, скорость уменьшается, и применяется то же правило.
- В следующих случаях беговая дорожка будет работать со скоростью 1 км/ч в течение 15 секунд, а затем автоматически отключится; через 15 секунд беговая дорожка будет издавать звуковой сигнал каждую прошедшую секунду:
 1. ЧСС не определяется более одной минуты
 2. ЧСС превышает (220 минус возраст).

ИСПОЛЬЗОВАНИЕ ФУНКЦИИ ЖИРОАНАЛИЗАТОРА (FAT)

Данная функция позволяет ориентировочно оценить уровень содержания жировой ткани в вашем организме и соответственно спланировать интенсивность тренировок. Кроме того, с помощью этой функции вы сможете оценивать своё состояние в динамике по мере продолжения курса тренировок. Для работы функции потребуется указать ваш возраст, рост, пол и вес.

Для запуска функции:

- Приведите дорожку в состояние готовности к тренировке.
- Выберите программу FAT с помощью клавиши ПРОГРАММЫ. Затем нажмите клавишу РЕЖИМ.
- F1 (Пол) мигает на дисплее. Укажите свой пол с помощью клавиш регулировки скорости  . Подтвердите введенное значение нажатием клавиши РЕЖИМ.

- F2 (Возраст) мигает на дисплее. Укажите свой возраст с помощью клавиш регулировки скорости  . Подтвердите введенное значение нажатием клавиши РЕЖИМ.
- F3 (Рост) мигает на дисплее. Укажите свой рост с помощью клавиш регулировки скорости  . Подтвердите введенное значение нажатием клавиши РЕЖИМ.
- F4 (Вес) мигает на дисплее. Укажите свой вес с помощью клавиш регулировки скорости  . Подтвердите введенное значение нажатием клавиши РЕЖИМ.

После этого положите ладони на датчики пульса. Примерно через 15 секунд компьютер выдаст рассчитанное значение содержания жировой ткани (индекса массы тела) в вашем организме.

Ниже приведена справочная таблица соответствия индекса массы тела различным типам телосложения в зависимости от пола. Этот параметр только для справки, а не для медицинского заключения.

F1	Пол	01 (М)	02 (Ж)
F2	Возраст	10-99	
F3	Рост	100-200	
F4	Вес	20-150	
F5	FAT	<=19	Меньше нормы
	FAT	=(20-25)	Норма
	FAT	=(25-29)	Больше нормы
	FAT	>=30	Ожирение

Энергосбережение:

В режиме ожидания, если в течение 10 минут не будет ввода данных или сигнала от датчика скорости, система перейдет в режим энергосбережения и автоматически отключит дисплей.

ИСПОЛЬЗОВАНИЕ СИСТЕМЫ БЕСПРОВОДНОГО ИЗМЕРЕНИЯ ПУЛЬСА



Внимание:

Система беспроводного измерения пульса обеспечивает высокую точность измерения частоты пульса, сравнимую с точностью электрокардиограммы. Однако, данный прибор не является медицинским и не может быть использован в диагностических или иных медицинских целях.

Ваш тренажер укомплектован беспроводным средством измерения пульса, состоящим из приемника, встроенного в компьютер тренажера и нагрудного передатчика (опция). Нагрудный передатчик или монитор сердечного ритма, работающий на частоте 4.5~5.5 кГц) не входит в комплект поставки данного тренажера, его рекомендуется приобрести в качестве опции.

Использование системы беспроводного измерения пульса позволяет сочетать высокую точность с удобством, поскольку ваши руки остаются свободными и, кроме того, отсутствуют провода, связывающие вас с тренажером.

Источники электромагнитного излучения, такие как высоковольтные приборы, трансформаторы, телевизоры, радиоприемники, сотовые телефоны, могут вносить помехи в передачу данных между передатчиком и приемником. Рекомендуем вам располагать тренажер таким образом, чтобы устранить из зоны приема (примерно 1 м) возможные источники помех.

Для измерения частоты пульса датчик регистрирует электрические потенциалы с поверхности вашего тела, поэтому контактные площадки передатчика должны плотно соприкасаться с кожей. Однако, если ваша кожа склонна к аллергии, вы можете надеть передатчик поверх тонкой майки, при этом увлажнив ткань под контактными площадками. Следует помнить, что прием алкоголя или общее обезвоживание организма нарушают контакт прибора с кожей, что может приводить к неточностям в измерении или полном отсутствии такового. Густой волосистой покров кожи в местах соприкосновения с контактными площадками также может приводить к искажению данных.

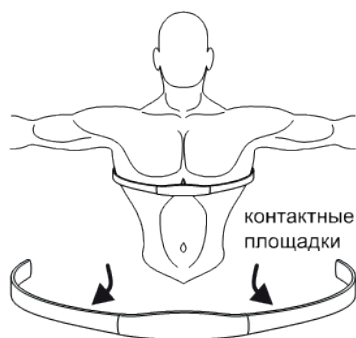

Для более качественного измерения рекомендуем вам перед началом тренировки немного увлажнить контактные площадки водой или специальным электропроводящим гелем. Не используйте для этого вазелин и маслосодержащие кремы или жидкости, так как они могут иметь изолирующие свойства, препятствующие снятию импульсов с кожи.

Для использования нагрудного передатчика:

- 1) закрепите один конец эластичного ремня на корпусе передатчика;
- 2) наденьте передатчик на торс, как показано на рисунке;
- 3) закрепите второй конец эластичного ремня на корпусе передатчика;
- 4) через несколько секунд на дисплее компьютера появится символ, означающий поступление сигнала, и через короткий промежуток времени появятся данные частоты пульса.

Неисправности:

Выключите беговую дорожку в любое время, выключив выключатель питания, чтобы не повредить беговую дорожку.

СООБЩЕНИЯ ОБ ОШИБКАХ

Код	Описание неисправности	Причины	Решения
E1	Нарушение связи между консолью и нижним контроллером	Провода консоли и нижнего контроллера не подключены должным образом	Проверьте провода консоли и нижнего контроллера.
		Неисправность консоли	Заменить консоль
		Неисправность нижнего контроллера	Заменить нижний контроллер
E2	Защита от перегрева	Короткое замыкание датчика температуры	Заменить инвертор
		Неисправность инвертора	
		Неисправность вентилятора	
E3	Защита от низкого напряжения	напряжение питания ниже 185V	Убедитесь, что напряжение в правильном диапазоне
		напряжение питания нормальное	

E4	Ошибка калибровки двигателя наклона	Ошибка калибровки	Проведите повторную калибровку
		Нет соединения	Проверьте соединение
		Неисправность инвертора	Проверьте инвертор и замените его при необходимости
		Неисправность двигателя наклона	Переподключите двигатель наклона или замените его
E5	Защита от перенапряжения	Перегруз двигателя	Смажьте маслом чтобы уменьшить сопротивление между беговым полотном и декой
		Короткое замыкание IPM модуля	Замените инвертор
E6	Нет соединения между нижней платой управления и инвертором	Нет хорошего соединения между инвертором и нижней платой управления	Проверьте соединение между инвертором и нижней платой управления
		Нижняя плата управления неисправна	Замените нижнюю плату управления
		Инвертор неисправен	Замените инвертор
E7	Перегруз	Ошибка	Замените инвертор
		Перегруз	Уменьшить нагрузку
E9	Ошибка сигнала двигателя наклона	Плохое соединения датчика угла наклона	Проверьте соединение датчика угла наклона
		Неисправность двигателя наклона	Замените двигатель наклона
		Неисправность инвертора	Замените инвертор

ЦЕНТРИРОВАНИЕ БЕГОВОГО ПОЛОТНА

Операции по центровке и натяжению бегового полотна выполняются пользователем беговой дорожки по мере необходимости.

При ходьбе или беге, в процессе работы одной ногой сильнее, чем другой, может произойти смещение бегового полотна дорожки. Чтобы его отцентрировать, надо прилагаемым в комплекте гаечным ключом отрегулировать положение заднего вала.

ВНИМАНИЕ! Выполните все указания по центрированию бегового полотна, описанные ниже:

1. Не надевайте свободную одежду или украшения, когда будете выполнять процедуру центрирования;
2. Никогда не поворачивайте болты за один раз более, чем на 1/4 оборота;
3. Всегда затягивайте болты с одной стороны и освобождайте с другой для предотвращения перетяжки или провисания дорожки;
4. Нажмите кнопку СТАРТ (QUICK START);
5. Отрегулируйте скорость дорожки кнопками на консоли до 4 км/ч;
6. После регулировки пройдите по дорожке в течение 5 минут (если необходимо, повторите действия до полного центрирования бегового полотна).

Если беговое полотно смещено вправо (Рис А)

Запустите беговое полотно со скоростью до 5 км/ч. При помощи входящего в комплект поставки гаечного ключа поверните правый задний болт на 1/4 оборота по часовой стрелке. Проверьте положение полотна. Беговое полотно должно пройти полный оборот, после этого можно сделать вывод о том, насколько оно отцентрировано. При необходимости повторите процедуру.

Если беговое полотно смещено влево (Рис В)

Запустите беговое полотно со скоростью до 5 км/ч. При помощи входящего в комплект поставки гаечного ключа поверните левый задний болт на 1/4 оборота по часовой стрелке. Проверьте положение полотна. Беговое полотно должно пройти полный оборот, после этого можно сделать вывод о том, насколько оно отцентрировано. При необходимости повторите процедуру.

Рис. А



Рис. В



Беговое полотно при движении не должно касаться боковых накладок. Повторите все эти действия до полного центрирования бегового полотна.

НАТЯЖЕНИЕ БЕГОВОГО ПОЛОТНА

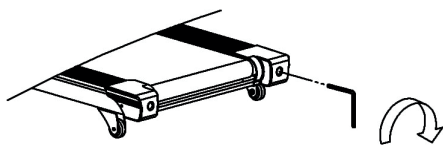
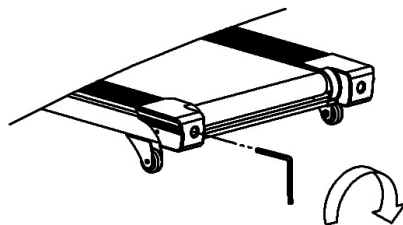
Если при движении ощущается проскальзывание бегового полотна, необходимо его натянуть.

В большинстве случаев беговое полотно в процессе работы растягивается, что и вызывает проскальзывание. Натяжение бегового полотна является обычной регулировочной операцией, которую должен выполнять пользователь дорожки.

Для устранения проскальзывания следует затянуть оба натяжных болта заднего вала при помощи торцевого ключа соответствующих размеров (входит в комплект дорожки), повернув их на 1/4 оборота, как показано на рисунке. Затем снова проверить беговую дорожку на проскальзывание.

Повторить натяжение - при необходимости. Но НИКОГДА НЕ ПОВОРАЧИВАТЬ натяжные болты более, чем на 1/4 оборота за один раз.

СМАЗКА БЕГОВОГО ПОЛОТНА

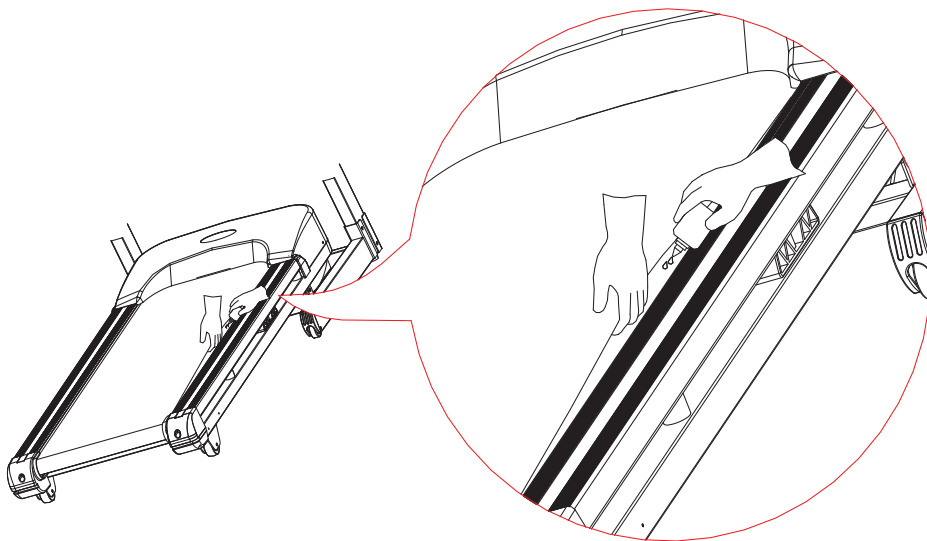

Дека беговой дорожки обрабатывается силиконовой смазкой на Заводе-Изготовителе. Тем не менее, в процессе эксплуатации происходит стирание и высыхание фрикционного слоя смазки. Рекомендуем периодически проверять состояние смазки для достижения наилучших эксплуатационных качеств.

Приподнимите края бегового полотна и потрогайте поверхность деки там, где это возможно. Если ощущается наличие силикона, необходимости в смазывании нет. Если же возникло ощущение сухости, необходимо смазать деку в соответствии с нижеследующими инструкциями.

Рекомендуем использовать специальную силиконовую смазку для беговых дорожек. Не рекомендуется использовать смазку в виде спрея. В любом случае, силиконовая смазка НЕ должна быть на бензиновой (нефтяной) основе.

ИНСТРУКЦИИ ПО УПРАЖНЕНИЯМ

ПРИСТУПАЯ К ТРЕНИРОВКАМ

Перед началом любой программы тренировок вам следует проконсультироваться с врачом, чтобы определить, есть ли у вас какие-либо медицинские или физические условия, которые могут поставить под угрозу ваше здоровье и безопасность или помешать вам правильно использовать оборудование. Следите за сигналами своего тела. Неправильные или чрезмерные упражнения могут навредить вашему здоровью. Немедленно прекратите тренировку, если вы испытываете какой-либо из следующих симптомов: боль, стеснение в груди, нерегулярное сердцебиение, сильную одышку, головокружение или тошноту.

Познакомьтесь со своей беговой дорожкой. Прежде чем пытаться использовать беговую дорожку, пойдите рядом с ней и ознакомьтесь с элементами управления. Как только вы почувствуете себя комфортно, вы можете встать, поставив ноги на подножки, и уравновесить себя, положив руки на поручни.

Затем прикрепите конец ключа безопасности с зажимом к своей одежде и вставьте магнитный конец ключа в консоль. Нажмите кнопку СТАРТ, чтобы запустить беговую дорожку. Тренажер запустится со скоростью по умолчанию 1,0 км / ч. Как только вы почувствуете себя комфортно, вы можете постепенно увеличивать скорость. Когда вы закончите упражнение, извлеките магнитный конец ключа безопасности, чтобы остановить тренажер.

ВНИМАНИЕ!

1. Мы рекомендуем вам поддерживать низкую скорость в начале тренировки и держаться за поручни, пока вы не освоитесь и не освоите беговую дорожку.
2. Вставьте магнитный конец ключа безопасности в консоль и прикрепите противоположный конец предохранительным зажимом к своей одежде перед началом тренировки. Чтобы завершить тренировку, выньте ключ безопасности. Беговая дорожка немедленно остановится после одного из этих действий.

СХЕМА ТРЕНАЖЁРА В РАЗОБРАННОМ ВИДЕ

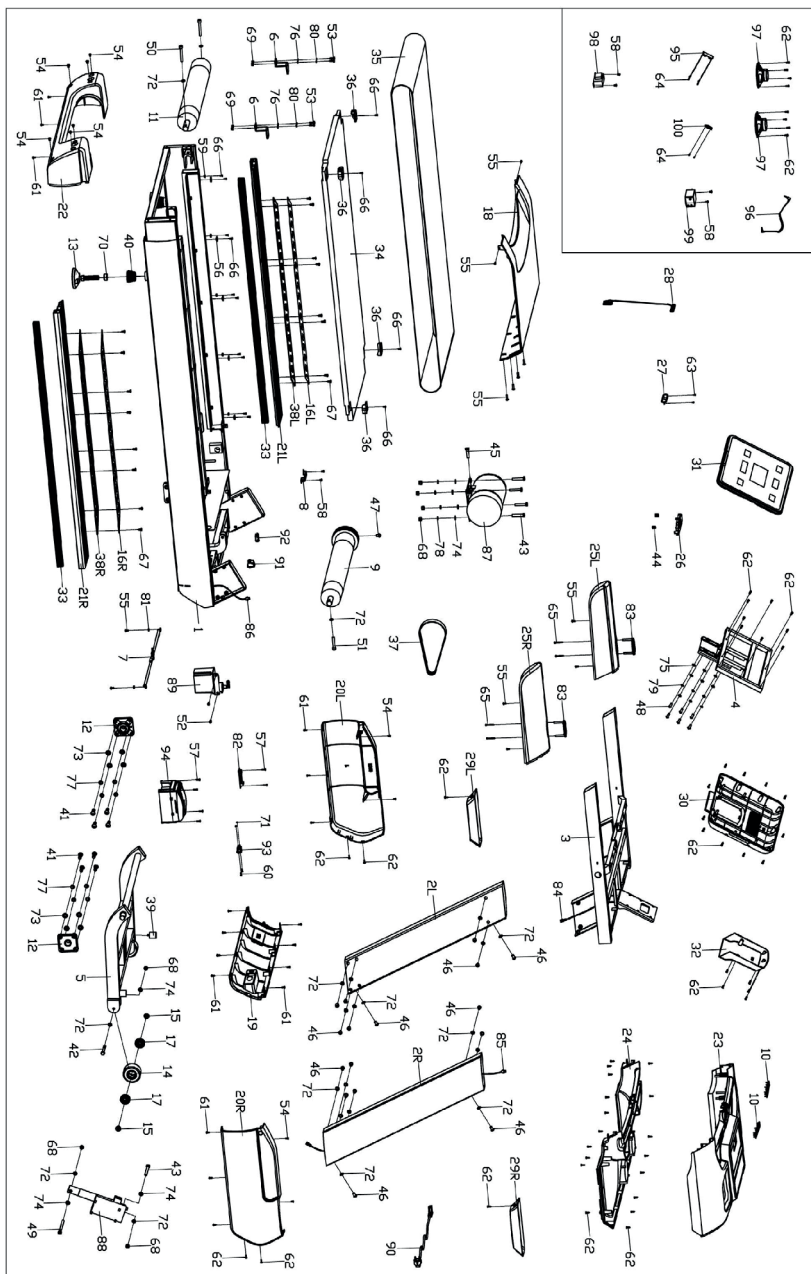

ПЕРЕЧЕНЬ КОМПЛЕКТУЮЩИХ ЧАСТЕЙ

№.	Наименование	Кол-во
1	Основная рама	1
2L/R	Стойки консоли	1
3	Нижняя рама консоли	1
4	Кронштейн консоли	1
5	Рама наклона	1
6	Крепление деки	2
7	Соединительная рама трубки подачи масла	1
8	Крепление заземления	1
9	Передний вал	1
10	Датчик пульса	4
11	Задний вал	1
12	Крепление подшипника	2
13	Регулируемая ножка	2
14	Колесо	2
15	Уплотнитель	4
16L/R	Металлическая накладка	1 к-т
17	Подшипник	4
18	Кожух моторного отсека	1
19	Передний кожух	1
20L/R	Боковой кожух	1 к-т
21L/R	Боковая накладка	1 к-т
22	Заглушка	1
23	Верхний кожух консоли	1
24	Нижний кожух консоли	1
25L/R	Поручень	1 к-т
26	Кнопка остановки	1
27	Крепление ключа безопасности	1
28	Ключ безопасности	1
29L/R	Кожух стойки консоли	1 к-т
30	Задний кожух консоли	1
31	Плата управления консоли	1
32	Соединительный кожух консоли	1
33	Накладка	2
34	Дека	1
35	Беговое полотно	1
36	Крепление боковой накладки	4

37	Переводной ремень	1
38L/R	Противоскользящая накладка	1 к-т
39	Отбойник	2
40	Уплотнитель	2
41	Болт М12×35	8
42	Болт М10×70	2
43	Болт М10×55	5
44	Пружина	2
45	Болт М8×40	1
46	Болт М10×20	16
47	Болт М8×15	1
48	Болт М8×20	6
49	Болт М10×115	1
50	Винт М10×75	2
51	Винт М10×55	1
52	Винт М6×15	2
53	Винт М6×20	4
54	Винт М5×8	10
55	Винт М5×16	12
56	Гайка	10
57	Винт М4×15	6
58	Винт М4×8	6
59	Пластиковое крепление боковой накладки	10
60	Винт М3×15	2
61	Винт ST4.0×12	17
62	Винт ST4.0×12	88
63	Винт ST2.9×9.5	2
64	Винт ST2.9×6	6
65	Винт ST4×55	4
66	Винт ST4×16	24
67	Винт ST6×16	16
68	Гайка М10	8
69	Гайка М6	4
70	Гайка М20×2.5	2
71	Гайка М3	2
72	Шайба Ø10×1.2	23
73	Шайба Ø12×2.5	8
74	Шайба Ø10×2.0	8
75	Шайба Ø8×1.6	6
76	Шайба Ø6×1.6	4
77	Пружинная шайба Ø12×3.1	8

78	Пружинная шайба Ø10×2.1	4
79	Пружинная шайба Ø8×2.1	6
80	Пружинная шайба Ø6×1.6	4
81	Пружинная шайба Ø5	2
82	Фиксатор	1
83	Клавиша быстрого доступа	2
84	Верхний кабель консоли	1
85	Кабель стойки консоли	1
86	Нижний кабель консоли	1
87	Основной двигатель	1
88	Двигатель угла наклона	1
89	Насос	1
90	Кабель питания	1
91	Выключатель	1
92	Токовая защита	1
93	Разъем питания	1
94	Инвертер	1
95	MP3/Разъем (Опционально)	1
96	Аудио кабель (Опционально)	1
97	Динамик (Опционально)	2
98	Индуктор (Опционально)	1
99	Фильтр (Опционально)	1
100	USB-разъем (Опционально)	1

Технические характеристики

Назначение	профессиональное
Тип	электрическая
Рама	высокопрочная с двухслойной покраской
Скорость	1 – 25 км/ч
Двигатель	6.0 л.с. (переменный ток)
Пиковая мощность двигателя	9.2 л.с.
Беговое полотно	2.8 мм ортопедическое профессиональное
Размер бегового полотна	163×60 см
Регулировка угла наклона	электрическая
Наклон бегового полотна	0 – 15%
Дека	25 мм. парафинированная (специальные сертификаты технических и экологических директив EО/ROHS (EC) и 4 STAR GRADE F (Япония)) с автоматической системой смазывания
Система амортизации	мультиабсорбирующая динамическая на основе изменяемых эластомеров antiSHOCKwave™
Измерение пульса	сенсорные датчики, беспроводной Polar приемник (рекомендован нагрудный передатчик пульса Polar T34™)
Консоль	основной LED дисплей с точечной матрицей и 6 дополнительных LED дисплеев с красной подсветкой
Показания консоли	программный анимированный профиль, время, скорость, дистанция, расход калорий, шаги, пульс, угол наклона, текущая программа
Кол-во программ	28
Спецификации программ	быстрый старт, 3 целевых режима, 18 предустановленных программы, 3 пульсозависимых программы, 3 пользовательских программы, жиранализатор
Мультимедиа	воспроизведение аудио файлов, встроенные динамики
Интеграция	AUX IN (воспроизведение аудио через смартфон/MP3), AUX OUT (вывод аудио на наушники), USB (воспроизведение аудио через флешку, зарядка мобильного устройства)
Интернет	нет
Язык(и) интерфейса	английский
Вентилятор	есть
Подставка под планшет	есть
Нагрудный кардиодатчик	опционально (рекомендован нагрудный передатчик пульса Polar T34™)
Зарядка мобильного устройства	есть

Транспортировочные ролики	есть
Компенсаторы неровностей пола	есть
Складывание	нет
Дополнительно	<p>Антискользящие алюминиевые площадки для ног справа и слева от бегового полотна</p> <p>Эргономичные поручни с датчиками пульса</p> <p>Увеличенные боковые поручни, покрывающие большую часть беговой поверхности</p> <p>Два больших отсеки для бутылки с водой и принадлежностей на консоли</p> <p>Ключ безопасности с зажимом крепления к пользователю</p> <p>Система автоматической смазки деки</p> <p>Ступенька для комфортного захода на беговую поверхность</p>
Размер в рабочем состоянии (Д*Ш*В)	221*99*158 см
Размер в упаковке (Д*Ш*В)	231*105*80 см (упаковка - толстый фанерный лист)
Вес нетто	240 кг.
Вес брутто	315 кг.
Макс. вес пользователя	180 кг.
Питание	сеть 220 Вольт
Энергосбережение	есть
Гарантия	3 года
Производитель	BRONZE GYM
Страна изготовления	КНР

Поставщик: ООО «Фитатлон», 115230, г. Москва, Каширское шоссе, д.13 Б, эт. 5, пом. 1, ком. 31. Дата изготовления указана на упаковке тренажера.

*Упаковка содержит информацию о дате изготовления оборудования, указанную в виде шифра. Пример: С190122,

где 19 – год изготовления,

01 – месяц изготовления,

22 – внутренний номер учета.

Оборудование сертифицировано в соответствии с Техническим Регламентом Таможенного Союза.

*Производитель оставляет за собой право вносить изменения в конструкцию тренажера, не ухудшающие значительно его основные технические характеристики. Все актуальные изменения в конструкции либо технических спецификациях изделия отражены на официальном сайте поставщика оборудования ООО «Фитатлон»:

www.fitathlon.ru

Последнюю версию Руководства пользователя можно найти на сайте поставщика ООО «Фитатлон»: www.fitathlon.ru

ВНИМАНИЕ!



**ТРЕНАЖЕР ПРЕДНАЗНАЧЕН ДЛЯ КОММЕРЧЕСКОГО
ИСПОЛЬЗОВАНИЯ**

Дополнительная информация

Торговая марка: BROZE GYM

Модель: T1100M PRO

Сделано в К.Н.Р.

Импортер и Уполномоченная изготовителем организация: ООО «Фитатлон», 115230, Россия, г. Москва, Каширское шоссе, дом 13Б, 5 этаж, комната №31 в помещении №1.

Данный товар реализуется в соответствии с требованиями законодательства Российской Федерации.

Для подтверждения даты покупки товара при гарантийном ремонте или предъявлении иных предусмотренных законом требований, убедительно просим вас сохранять сопроводительные документы (чек, квитанцию, иные документы, подтверждающие дату и место покупки).

