

Инструкция

Беговая дорожка Protrain M01S

Полезные ссылки:

[Беговая дорожка Protrain M01S - смотреть на сайте](#)

[Беговая дорожка Protrain M01S - читать отзывы](#)

operation instruction of electronical treadmill

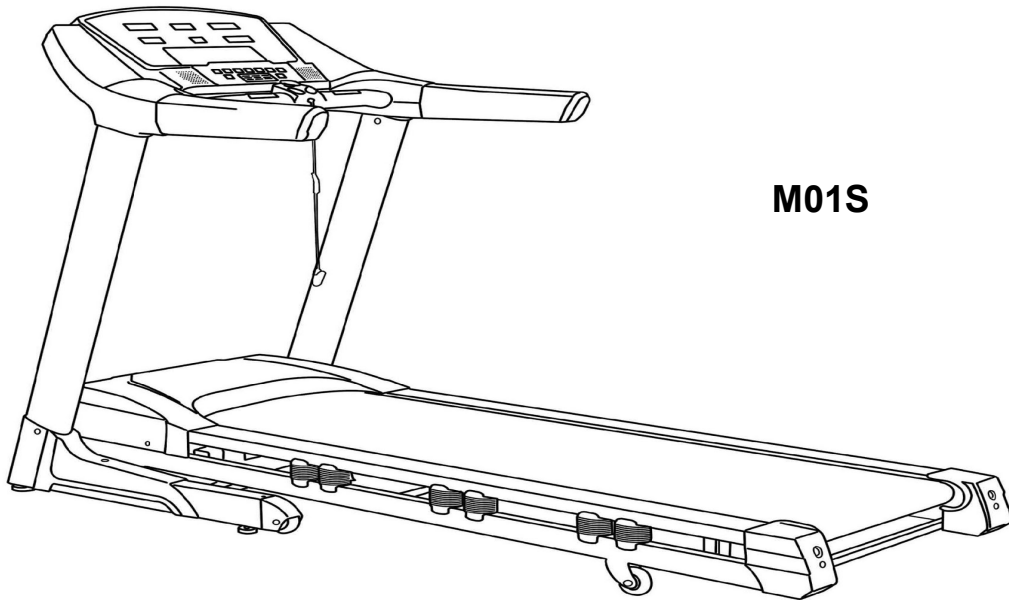

M01S

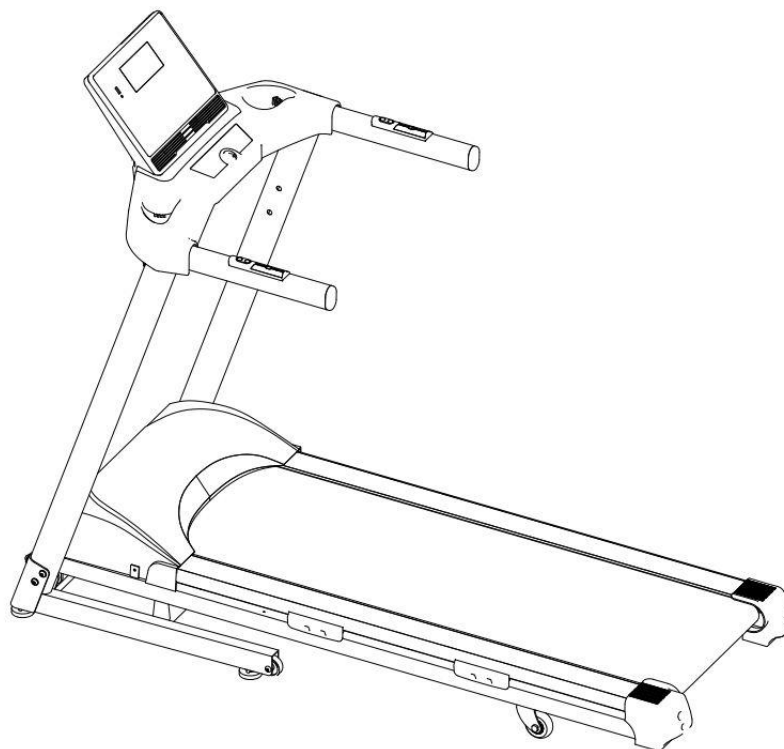

Спасибо за выбор нашей электрической беговой дорожки!
Это руководство включает в себя инструкцию как работать с беговой дорожкой и меры предосторожности.
Пожалуйста, внимательно прочитайте это руководство перед использованием тренажера!
Неправильное использование может нанести вред вашему здоровью.

Содержание

Важные меры безопасности	2
Основные технические параметры.....	3
Диаграмма	4
Описание дисплея	5
Инструкция по установке	6
Таблица ключевых функций.....	8
Регулировка	9
Руководство по эксплуатации	10
Общие ошибки и обслуживание	11
Инструкция по складыванию.....	14
Схема зоны безопасности	15

Важные меры предосторожности



Предупреждение: во избежание травм перед использованием этой электрической беговой дорожки внимательно прочитайте все инструкции и предупреждения! Мы не берем на себя ответственность, если пользователь неправильно работает на тренажере.

Пожалуйста, проконсультируйтесь с врачом перед тренировкой, особенно это важно для людей старше 35 лет.

Каждый, кто использует этот тренажер, обязан прочитать все предупреждения и меры предосторожности.

Пожалуйста, используйте этот тренажер в соответствии с руководством.

Поставьте тренажер на ровный пол и оставьте свободное пространство около 2 м сзади и 0,5 м с обеих сторон.

Беговая дорожка должна быть помещена внутрь комнаты и избегать влаги.

Беговая дорожка предназначена для взрослых и дети (до 12 лет) не допускаются к использованию.

Двум или более людям запрещено заниматься на беговой дорожке одновременно.

Максимальный вес пользователя этой беговой дорожки составляет 100 кг.

Носите подходящую одежду во время тренировок. Например, спортивная одежда и обувь и тд.

Если требуется больше длины кабеля, используйте 3-жильный кабель, 1,5 квадратных миллиметра и длиной не более 1,5 м.

Силовой кабель должен держаться подальше от любых источников тепла.

Запрещается останавливать тренажер вручную (преднамеренно) при отключении питания. Не допускается использование тренажера при повреждении кабеля или вилки.

Пожалуйста, прочтите и протестируйте программу аварийной остановки.

Запрещается запускать машину, стоя на ремне. Держитесь за поручень при запуске тренажера все время.

Скорость этого тренажера регулируется. Мы рекомендуем вам медленно регулировать скорость.

Датчик пульса не является медицинским оборудованием. Потому что существует слишком много факторов, чтобы повлиять на его точность.

Этот тренажер должен контролироваться, когда работает. Пожалуйста, выключите, когда вы не используете его.

Запрещается перемещать устройство до завершения его сборки.

Не разрешается изменять наклон беговой дорожки, вставляя что-либо под тренажер.

Пожалуйста, регулярно проверяйте детали устройства.

Не разрешается помещать что-либо в отверстие беговой дорожки.

Опасно: обязательно выключайте питание сразу после окончания тренировки. Пожалуйста, вынимайте вилку при уходе или обслуживании беговой дорожки. Запрещается открывать крышку двигателя, только если она предоставлена производителем.

Чрезмерные физические нагрузки могут нанести вред вашему здоровью. Если вы почувствовали боль или другие неудобства, пожалуйста, немедленно прекратите тренировку.

В качестве технических улучшений наша компания оставляет за собой право окончательного толкования, если есть какие-либо изменения.

25 Эта модель используется для дома, ее нельзя использовать в местах торговли или в общественных местах.

26 Внимание: Пожалуйста, не опирайтесь всем телом на поручни беговой дорожки в течение длительного времени, чтобы избежать ненужных повреждений.

27 Примечание. При смазывании бегового ремня добавьте силиконовое масло в середину ремня, не допускайте загрязнения края бегового ремня с обеих сторон.

Основные технические характеристики

Входное напряжение:	220V±15% (50Hz or 60Hz)
Мощность двигателя:	1800W, 2.5 л.с.
Рабочая температура:	5°C-40°C
Скоростной диапазон:	0.3-18 км/ч
Диапазон наклона:	0%-20%
Диапазон времени:	0:00-99:59
Диапазон дистанции:	0.000-9.999 км
Диапазон калорий:	000-999 Ккал
Диапазон пульса:	50-230 times/min
Беговая зона:	1200 x 410 мм
Размер в сборе:	1560 x 700 x 1300 мм
Размер упаковки:	1700 x 760 x 305 мм
Основные функции:	Импульсное управление скоростью, Быстрая скорость, Быстрый наклон Мягкая остановка и общая дистанция памяти Встроенные программы персональной тренировки Складывание с буфером Высококачественный стереодинамик
Двигатель:	Бесшумный двигатель DC
Контроллер:	Цифровой контроллер PWM
Масса нетто:	59 кг
Масса брутто:	70 кг
Максимальная загрузка:	120 кг

Диаграмма

Пожалуйста, ознакомьтесь со следующими составляющими тренажера:

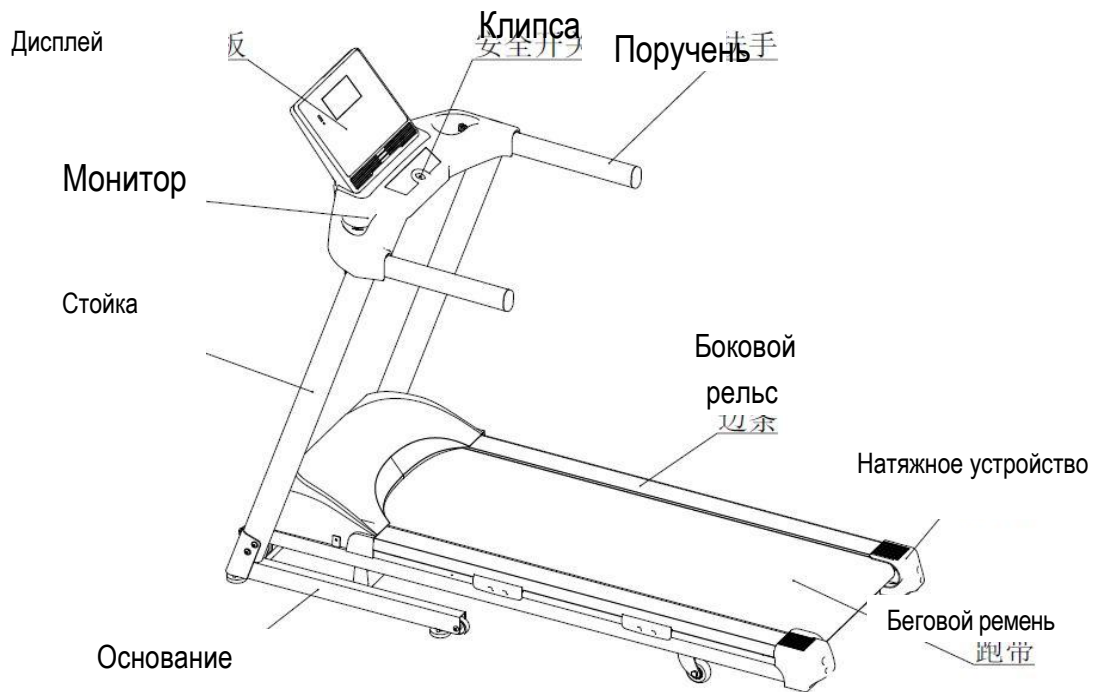

Описание дисплея

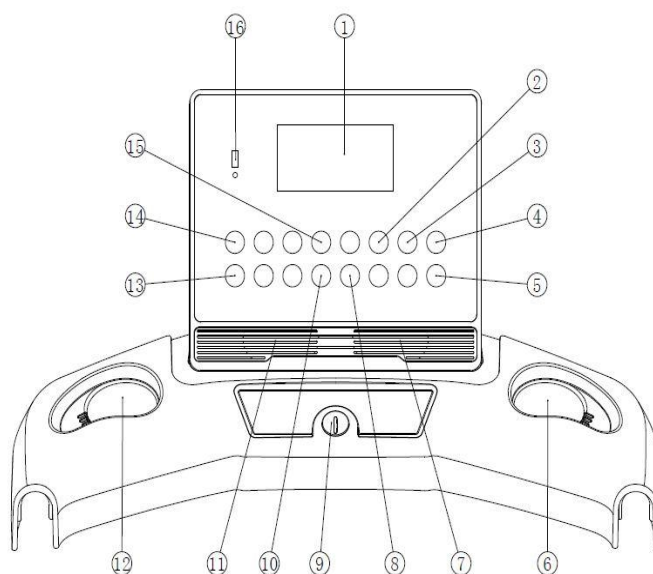

- 1, Экран дисплея 2, Наклон +/- 3, Скорость +/-
4, Стартовый ключ 5, Стоповый ключ 6, Держатель предметов
7, Правый канал звука 8, Программный ключ 9 Клавиша безопасности
10, Клавиша настройки 11, Звук левого канала 12 Держатель предметов
13, Регулятор громкости 14, Быстрая скорость 15, Быстрый наклон
16, USB

Инструкция по сборке

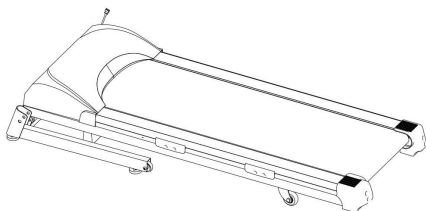

1. Выньте основной корпус из коробки.

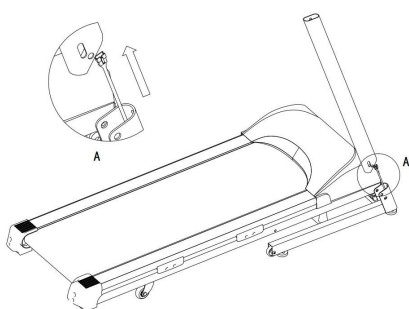

2. Вставьте кабель данных в указанное отверстие в стойке.

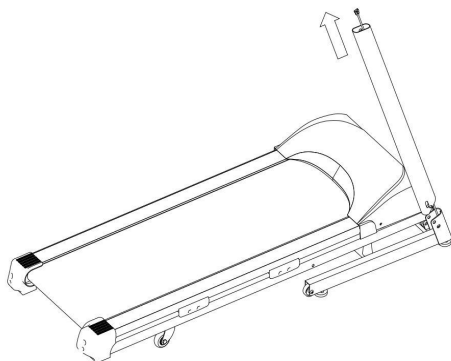

3. Вытащите кабель управления из стойки.

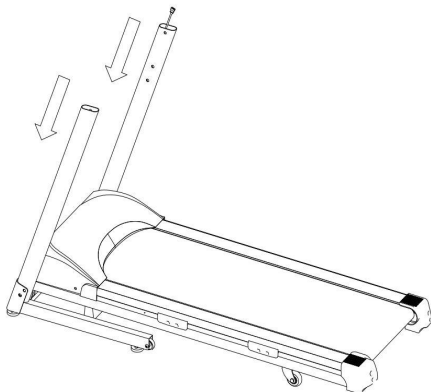

4. Соедините вертикальную стойку с основным корпусом.

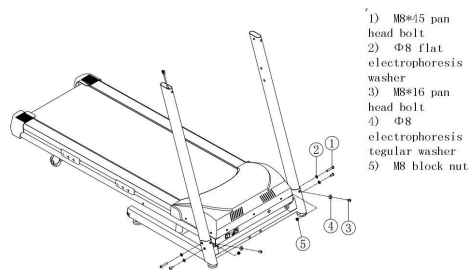

5. Закрепите стойки с основным корпусом, затем затяните.

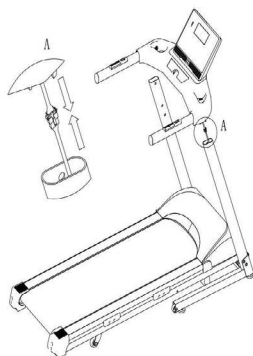

6. Подсоедините контрольные кабели консоли и стойки.

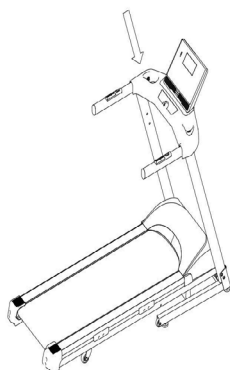

7. Подключите монитор и стойки.

- 1) M8*16 electrophoresis pan head bolt
- 2) Φ 8 electrophoresis tegular washer
- 3) Φ 8 flat electrophoresis washer

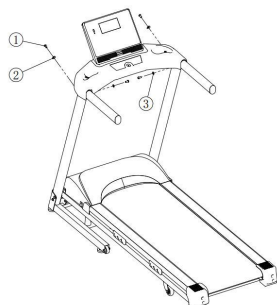

8. Закрепите монитор и стойки болтами.

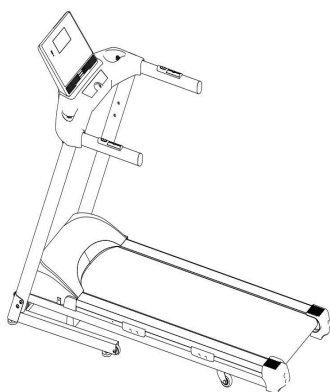







9. Установка окончена.

Перед тем, как закрепить винтами, убедитесь, что все находится в своем положении.

Таблица ключевых функций

Значок	Описание функции
	Программная клавиша: в остановленном состоянии, пока предохранительный выключатель не нажат, нажмите программную клавишу, в окне отобразится P01 --- P15.
	Клавиша «Set»: в остановленном состоянии, когда защитный выключатель не нажат, нажмите клавишу «Set», шесть окон по отдельности замигают и изменятся, нажмите клавишу «Fast» и «Slow», чтобы отрегулировать настройку.
	Быстрая скорость 4 км / ч: Когда беговая дорожка не работает по запущенной программе, нажмите кнопку прямого выбора скорости 4, беговая дорожка будет работать со скоростью 4 км / ч.
	Воспроизведение / Пауза: эта кнопка является кнопкой управления функцией MP3, когда вставляете накопитель с музыкальными файлами, нажмите эту кнопку, и она будет воспроизводить музыку, нажмите еще раз, чтобы приостановить воспроизведение. Когда тренажер находится в состоянии соединения Bluetooth, нажмите эту кнопку для управления Bluetooth (Воспроизведение/Пауза).
	Звук - / Последний: эта клавиша является функциональной комплексной кнопкой управления MP3, при воспроизведении музыки кратковременное нажатие может переключиться на последнюю песню, длительное нажатие может уменьшить громкость. При подключении Bluetooth есть те же функции.
	Звук + / Далее : Эта клавиша является кнопкой управления функциональным комплексом MP3, при воспроизведении музыки кратковременное нажатие может перейти к следующей песне, длительное нажатие может увеличить громкость. При

	подключении Bluetooth есть те же функции.
	Клавиша пуска: нажмите эту кнопку, чтобы запустить беговую дорожку.
	Кнопка Стоп: Нажмите эту кнопку, чтобы остановить беговую дорожку.
	Интерфейс USB: Вы можете вставить накопитель с музыкальными файлами в этот интерфейс для воспроизведения музыки, поддержка версий песен MP1 Layer3, MP2 Layer3, MP3 Layer3.
	Наклон вверх: нажмите эту кнопку, чтобы увеличить наклон.
	Наклон вниз: нажмите эту кнопку, чтобы уменьшить наклон.
	Быстрее: нажмите эту кнопку, чтобы увеличить скорость.
	Медленнее: нажмите эту кнопку, чтобы уменьшить скорость.

Настройка

Перед включением проверьте, в норме ли напряжение и заземление. Прокрутите беговую дорожку рукой и проверьте, есть ли шум или нет.

Включите питание, монитор издаст звуковой сигнал, в окнах отобразится 0, кроме мерцания окна веса, беговой ремень не работает, затем нажмите кнопки быстрого / медленного перемещения, чтобы настроить значение окна веса в соответствии с вашим весом. Нажмите кнопку запуска, беговая дорожка запускается с низкой скоростью 0,3 (км / ч). Проверьте, работают ли корректно беговая дорожка и монитор.

Нажмите кнопки FAST и SLOW, чтобы проверить, функционируют ли они.

Нажмите клавишу STOP и проверьте, функционирует ли она.

Нажмите клавишу SAFETY и проверьте, функционирует ли она.

Переместите музыку в формате MP3 на флэш-накопитель USB, затем вставьте флэш-накопитель USB в гнездо USB, нажмите клавишу «Воспроизведение / пауза», музыка будет воспроизведена. И вы можете снова нажать кнопку «Play / Pause», чтобы приостановить ее.

Вы можете выбрать музыку с помощью быстрого нажатия клавиш «Звук - / Последний» и «Звук + /

Следующий», также вы можете отрегулировать громкость, нажав клавишу «Звук -/ Последний» и «Звук + / Следующий» для долго.

Руководство по использованию Bluetooth: после запуска дорожки начинает работать встроенный Bluetooth, в то время как индикатор продолжает светиться. Затем запустите функцию «Bluetooth» на одном мобильном телефоне, нажмите ПОИСК, чтобы найти «HUIKANG», и подключитесь к этому оборудованию. С помощью звукового сигнала с пульта Bluetooth беговой дорожки успешно соединяется с мобильным телефоном; в то же время, индикатор становится красным. Музыка, которая была выбрана в мобильном телефоне, будет воспроизводиться и звучать из динамиков беговой дорожки. Проигрыватель Bluetooth будет выключен, когда вы вставите накопитель в гнездо USB, индикатор станет ЗЕЛЕНЫМ, а музыка, которая хранится на USB-накопителе, будет воспроизводиться одна за другой. Если ваш Bluetooth не может соединиться с этой беговой дорожкой, пожалуйста, используйте накопитель USB и аудио соединение для воспроизведения музыки.

Руководство по эксплуатации

1. Включите питание

Вставьте трехжильный штекер в розетку (примечание: он должен иметь надежное заземление); и вставьте ключ безопасности в монитор, затем включите питание, монитор издаст звуковой сигнал, и все числа в окне станут равными нулю, кроме мерцания окна веса, затем беговая дорожка будет в режиме ожидания (далее упоминается в режиме ожидания).

2. Запустите беговую дорожку напрямую

Нажмите кнопку START, когда беговая дорожка находится в режиме ожидания, и все числа в окне станут равными нулю, и тогда беговая дорожка будет работать на самой низкой скорости; нажмите клавишу FAST, и тогда она станет быстрее; нажмите клавишу SLOW, она станет медленнее.

3. Настройка для запуска

Нажмите кнопку SET, когда беговая дорожка находится в режиме ожидания, и все цифры в окне LED станут равными нулю. Если вы хотите установить какой-либо параметр, нажмите кнопку SET непрерывно, исправленный номер в окне начнет мигать, затем нажмите кнопку FAST или SLOW, чтобы изменить этот номер; Если нажать кнопку STOP, исправленный процесс будет отменен. После установки нажмите кнопку START, все измененные параметры будут сохранены, и беговая дорожка будет работать в соответствии с заданным параметром; если задано количество времени и расстояния, число будет записываться до нуля после запуска беговой дорожки, а затем добавляться с нуля, сопровождая звуковой сигнал. Примечание: нажмите кнопку установки непрерывно более четырех раз, программа перейдет в меню программы контроля скорости пульса.

4. Импульсное управление скоростью программы

Нажмите клавишу SET пять раз, когда беговая дорожка находится в режиме ожидания, и все цифры в окне LED станут равными нулю, целевой импульс будет показан в окне, нажмите клавишу FAST или SLOW, чтобы изменить этот показатель. Если вы одновременно нажмете клавишу STOP, процесс установки будет прекращен; Нажмите кнопку SET непрерывно, скорость и расстояние могут быть установлены вышеописанным способом. После завершения настройки возьмитесь за датчик ручного импульса и нажмите клавишу START, беговая дорожка будет работать на заданной скорости и автоматически изменяться в соответствии с импульсом пользователя, тем самым сохраняя пульс пользователя равным целевому значению частоты пульса или около того. Внимание: существует множество факторов, которые могут повлиять на точность данных о частоте сердечных сокращений, поэтому данные испытаний приведены только для справки. Максимальная скорость этого режима составляет 6 км / ч. Предполагается, что установленная скорость составляет не более 3 км / ч, а целевой диапазон пульса составляет 50-160 в минуту.

5. Пауза и остановка

Беговая дорожка остановится при первом нажатии клавиши «Стоп» в рабочем режиме, и все данные будут сохранены. Если вы нажмете клавишу «Пуск», и машина будет работать в соответствии с сохраненными данными. Если вы нажмете клавишу STOP во второй раз, все данные станут равными нулю.

6. Расчет метода калорийности: люди с нормальным весом, который используют до 1 калории тепла на пробег 16 метров.

7. Быстрая скорость / Прямой выбор скорости

Всего есть 3 кнопки (4,8,10), которые расположены в области выбора скорости монитора, запускают тренажер и нажимают любую из этих кнопок в не программном режиме, скорость будет быстро изменена на выбранную скорость.

Показать окно калорий

Это окно будет отображать калории и 8 видов программы. Калории будут отображаться при нормальной работе, а номер программы будет отображаться в этом окне при выборе программы.



Special attention: When the program key is in use any other key will not work any more except stop key. Press the stop key continuously till all data become to zero and all data will function well again.
Both children and elders are prohibited to use the program key.

Особое внимание: когда используется программный ключ, любой другой ключ больше не будет работать, кроме клавиши «Стоп». Нажимайте кнопку остановки до тех пор, пока все данные не станут равны нулю, и все данные снова будут работать нормально.

Детям и пожилым людям запрещено использовать программный ключ.

Установка веса

Когда беговая дорожка включена или сброшена защитная клавиша, окно веса будет мерцать; нажмите скорость +/-, чтобы отрегулировать число, соответствующее вашему весу. Нажмите клавишу запуска, сохраните данные и начните работать. Это может уменьшить погрешность сжигаемых калорий и соответствовать реальной ситуации, когда вы тренируетесь.

Обслуживание

1. Беговая лента и полотно

Краткая инструкция

Беговая лента изготовлена из композитного хлопко-териленового волокна и по специальной технологии с более низким коэффициентом трения и более высокой прочностью на растяжение. Подножка имеет двойную амортизирующую систему, поверхность подножки имеет высокую прочность на истирание, что делает тренировку более комфортной и гладкой.

Очистка

Она может продлить срок службы беговой дорожки и содержать ее в чистоте, поэтому обычно необходимо очищать открытое подножку и боковой рельс. Пожалуйста, протрите беговой ремень мягкой тканью, смоченной водой, обратите внимание, чтобы вода не попала в нижнюю часть ремня.

2. Смазка

Подножку / ремень следует смазывать специальной смазкой после определенного периода использования:

Менее 3 часов в неделю - раз в полугодие

3-6 часов в неделю - раз в 3 месяца

Более 6 часов в неделю - раз в месяц

Подходящая смазка продлит срок службы беговой дорожки.

3. Оценка трения

Трение между беговым ремнем и платой может быть увеличено из-за грязной или изношенной смазки, это может нанести вред двигателю и контроллеру. Высокое трение имеет следующие признаки:

После отключения питания беговую дорожку невозможно переместить или ее трудно перемещать ногами;

Вытяните ключ безопасности, когда беговая дорожка работает на средней скорости в режиме нагрузки, беговая лента немедленно останавливается.

Высокое трение может привести к повреждению двигателя или контроллера. Например, когда выключатель или предохранитель изношены.

4. Регулировка ремня

Беговой ремень уже отрегулирован перед тем, как покинуть завод. Но через некоторое время использования ремень ослабнет. И это выходит за рамки гарантии, поэтому пользователь должен настроить его самостоятельно. Слишком слабый ремень будет скользить, а слишком тугий может повредить двигатель и ролик. Обычно расстояние между ремнем и подножкой должно быть 5-6 см. Как оценить расшатанный беговой ремень: работайте на беговой дорожке со скоростью 1,5 км / ч, крепко держите поручень и останавливайте беговой ремень ногами, если беговой ремень перестает двигаться, но передний ролик все еще движется и он снова будет двигаться после опускания это означает, что беговая лента слишком свободна, поэтому пользователь будет чувствовать паузу. В этом случае срок службы ремня двигателя будет сокращен, поэтому пользователь должен

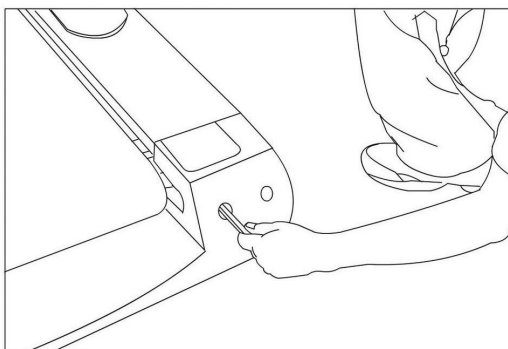

своевременно отрегулировать его.

Свободная регулировка ремня

После использования в течение некоторого времени пользователь может чувствовать паузу во время работы; это связано с ослабленным поясом. Чтобы решить эту проблему, нужно затянуть регулируемый болт, соответствующий левому и правому концу беговой дорожки, до тех пор, пока не возникнет ощущение паузы.

Беговая лента должна быть отрегулирована в соответствии с вашими потребностями. Слишком плотный беговой ремень сократит срок службы бегового ремня.

5. Регулировка отклонения ремня

Все беговые ремни уже отрегулированы до того, как беговая дорожка покидает завод и после сборки, но после определенного периода использования ремень может отклониться. Обычно это вызвано следующими причинами:

Корпус беговой дорожки не размещено хорошо.

Ноги пользователя не находятся в центре бегового ремня.

Для отклонения, сделанного человеком, машина отрегулируется, работая несколько минут без нагрузки. По другим причинам, пожалуйста, отрегулируйте болт с шагом полукруга с помощью прилагаемого инструмента. Если ремень наклоняется влево, отрегулируйте левый болт по часовой стрелке или отрегулируйте правый болт против часовой стрелки; если ремень наклоняется вправо, отрегулируйте его в обратном направлении. Отклоненный беговой ремень не подлежит гарантии; пользователь должен настроить его сам. Отклоненный беговой ремень будет сильно вредить самому себе, поэтому пользователь должен вовремя его отрегулировать.

6. Регулировка ремня двигателя

Все моторные ремни были отрегулированы до того, как беговая дорожка покидает завод. Но после использования в течение некоторого времени он может быть приостановлен в течение короткого времени. Возможно, ремень двигателя слишком ослаблен.

Как оценить: ремень мотора ослаблен или нет

Проверьте работу беговой дорожки на скорости 1,5 км / ч, крепко держите поручни и попытайтесь остановить беговую дорожку в противоположном направлении ногами, если беговая дорожка и передний ролик останавливаются одновременно, но снова двигаются после спуска, это означает, что ремень двигателя двигается слишком свободно, и у пользователя может возникнуть ощущение паузы. Вы должны отрегулировать его немедленно, потому что это может повредить срок службы ремня двигателя.

Решение: отрегулируйте болт двигателя по часовой стрелке на единицу полукруга соответствующим

инструментом, пока пользователь не почувствует паузу.

Особое внимание: более жесткое натяжение ремня не значит лучше для приводного ремня. Слишком тугой или ослабленный ремень сокращает срок службы приводного ремня.

Общие ошибки и обслуживание

1. Неисправность дисплея

После включения питания цифровой транзистор не отображается, и гудок продолжает звонить.

Решение: сменить монитор.

После включения питания машина может быть запущена, и все индикаторы работают нормально, но клавиши FAST и SLOW не работают. Решение: сменить монитор.

После включения питания каждый цифровой транзистор отображает одинаковые штрихи, гудок не слышен, и все клавиши не работают. Решение: сменить монитор.

После включения питания и не нажимать клавишу запуска, беговая дорожка запускается с более низкой скоростью, и клавиши FAST и SLOW не работают. Решение: сменить монитор.

Клавиши START и STOP работают нормально, скорость может увеличиваться, но не может замедлиться, клавиши повреждены или сигнальный кабель не подключен. Решение: сменить монитор.

Цифровой транзистор не отображается или отображает числа некорректно, цифровой транзистор был поврежден, но беговая дорожка может работать нормально. Решение: сменить монитор.

Нажмите кнопку запуска, беговая дорожка работает на начальной скорости, но останавливается через 5 секунд. Решение: сменить монитор.

После запуска беговой дорожки она отображает только неизменную скорость в окне скорости; и клавиши FAST и SLOW не могут изменить скорость. Решение: сменить монитор.

После включения питания цифровой транзистор регулярно мигает. Решение: убедитесь, что ключ безопасности находится в правильном положении. Если цифровой транзистор продолжает регулярно мигать, пожалуйста, замените монитор.

Без защитного ключа и включения питания цифровой транзистор не мигает, нажмите кнопку START, беговая дорожка работает нормально. Решение: сменить монитор.

2. Неисправность контроллера

После включения питания и нажатия кнопки START беговая дорожка работает на высокой скорости и не может остановиться

После включения питания дисплей и гудок работают; нажмите кнопку START, время в окне может быть записано 5 секунд, а затем снова прозвучит гудок, но беговая дорожка не может работать.

Дисплей монитора и гудок работают нормально, но беговой ремень не двигается после запуска.

После включения питания монитор отображается нормально; переключатель не может замыкаться после настройки, и ремень перемещается на небольшое расстояние, а затем быстро останавливается.

После включения питания монитор отображается нормально, переключатель не может закрыться и нажимая кнопку START, беговая дорожка не работает. После включения питания предохранитель вышел из строя.

Решение: для 6 вышеперечисленных неисправностей замените контроллер.

3. Неисправность мотора

После запуска слышен звук столкновения или шум двигателя.

Причина: двигатель был поврежден.

Решение: обслужите или замените приводной двигатель.

После включения питания устройство защиты от утечки размыкает цепь, и приводной двигатель начинает работать.

Решение: замените приводной двигатель.

Инструкции по складыванию

Сложив верхний блок, легким толчком ноги аккуратно опустите ножку. Складная беговая дорожка должна обеспечить блокировку цилиндра, а затем переместить беговую дорожку или оставить.

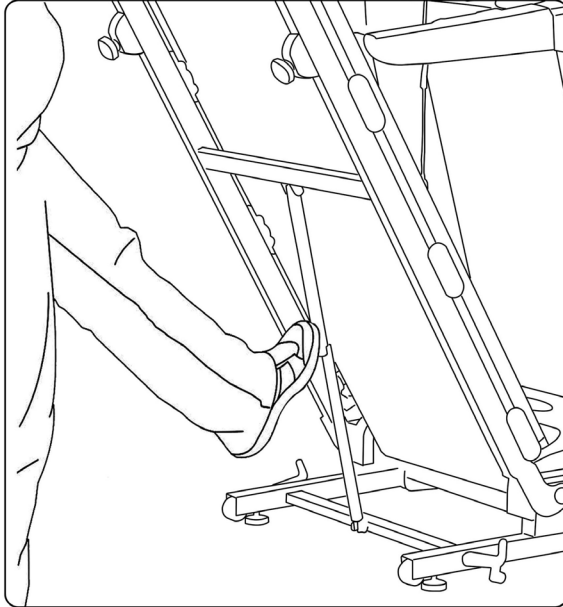

chart of safety area

