

Инструкция

Беговая дорожка Furendo Fukuoka 2.0

Полезные ссылки:

[Беговая дорожка Furendo Fukuoka 2.0 - смотреть на сайте](#)

[Беговая дорожка Furendo Fukuoka 2.0 - читать отзывы](#)

only
1
COLOR



.furendo

Highly recommended fitness
equipment, manufactured
to the highest quality in Japan.

Black

フレ
ンズ

FURE
NDO

БЕГОВАЯ ДОРОЖКА

fukuoka_3.0



РУКОВОДСТВО
ПОЛЬЗОВАТЕЛЯ

ЭЛЕКТРОННАЯ
ИНСТРУКЦИЯ

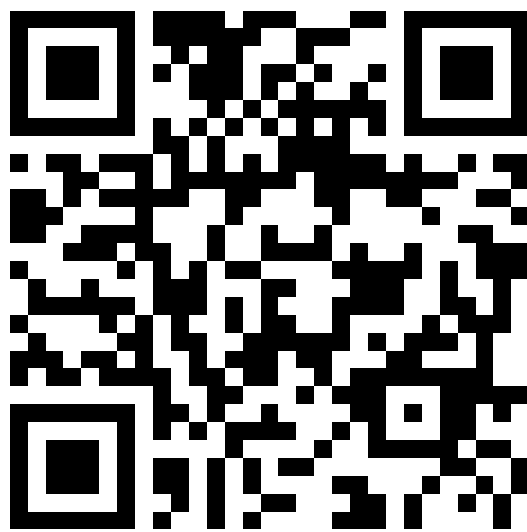

フレ
ンズ

FURE
NDO

Содержание

1. Важные меры предосторожности
2. Приступая к тренировке
3. Сборка
4. Руководство по тренировкам
5. Эксплуатация беговой дорожки
6. Поиск и устранение неисправностей
7. Техническое обслуживание
8. Гарантия

1. Важные меры предосторожности



ОСТОРОЖНО:

Никогда не используйте беговую дорожку, не прикрепив предохранительный ключ к одежде

ПРЕДУПРЕЖДЕНИЕ:

Перед использованием беговой дорожки просим прочесть все важные инструкции по технике безопасности, меры предосторожности и предупреждения, чтобы снизить риск поражения электрическим током и серьезных травм. Владелец несет ответственность за надлежащее информирование всех пользователей беговой дорожки обо всех мерах предосторожности. Сохраните данную инструкцию для использования в будущем.

1. Следуйте инструкциям - необходимо соблюдать все инструкции по эксплуатации и использованию.
2. Не снимайте крышку - внутри устройства не предусмотрено деталей, подлежащих обслуживанию пользователем. Обслуживание должен проводить квалифицированный обслуживающий персонал.
3. Беговую дорожку следует подключать только к правильно заземленной розетке.
4. Не подключайте к данной розетке прочие бытовые приборы

フレ
ンズ

FURE
NDO

высокой мощности, такие как микроволновая печь, кондиционер и др.

5. Этот продукт предназначен для использования в сети с номинальным напряжением 240 вольт и в 10-амперной цепи.

6. Беговая дорожка предназначена исключительно для использования внутри помещений. Не используйте ее в местах с повышенным влажностью и запыленностью.

7. Никогда не размещайте какие-либо предметы на беговой дорожке. Следует избегать попадания любых жидкостей на беговую дорожку.

8. На беговой дорожке должен находиться только один человек.

9. Перед использованием беговой дорожки надевайте соответствующую спортивную одежду и обувь. Не надевайте свободную одежду, которая может попасть в беговую дорожку.

10. Запрещается использование дорожки детьми в возрасте до 12 лет и домашними животными. Дети старше 12 лет должны использовать беговую дорожку только под присмотром взрослых.

11. Беговая дорожка должна располагаться вдали от горячих поверхностей.

12. Очистка и Техническое обслуживание: Перед проведением очистки и технического обслуживания, вытащите шнур электропитания из розетки.

13. Не используйте беговую дорожку в случае повреждения шнура электропитания или в случае неисправной работы дорожки.

14. Беговую дорожку следует размещать исключительно на ровной поверхности.

15. При возникновении каких-либо симптомов, включая боль в спине, тошноту, головокружение или одышку, немедленно прекратите тренировку и проконсультируйтесь с врачом, прежде чем продолжить.

フレ
ンズ

FURE
NDO

16. Если вы страдаете от одного из следующих заболеваний, проконсультируйтесь с вашим лечащим врачом перед бегом:

- Заболевания сердца, гипертония, сахарный диабет, респираторные заболевания, курение и другие хронические заболевания, а также осложнения заболеваний.
- Если вам больше 35 лет и у вас избыточный вес.
- Беременные и кормящие грудью женщины.
- Если вы используете кардиостимулятор или любое другое медицинское оборудование.

17. Отключите шнур питания после работы на беговой дорожке.

18. Беговую дорожку следует поднимать и перемещать только в сложенном вертикальном положении с надежно закрепленной защелкой.

19. Не поднимайте и не перемещайте беговую дорожку в неполностью собранном состоянии.

20. Не используйте беговую дорожку в местах использования аэрозольных продуктов или применения кислорода.

21. Не запускайте беговую дорожку, пока стоите на беговом полотне. Примите комфортное положение. Всегда держитесь за поручни во время быстрой ходьбы и бега.

22. Перед запуском беговой дорожки встаньте на подножки.

23. Не размещайте беговую дорожку на толстом ковре. Ворс может привести к засорению двигателя.

24. Убедитесь, что один конец предохранительного ключа вставлен в соответствующее гнездо на дисплее.

25. Не разрешайте детям играть рядом с беговой дорожкой.

26. Данная беговая дорожка предназначена исключительно для домашнего использования. Не используйте данную беговую дорожку в любых коммерческих целях, для аренды, в школах и прочих учебных заведениях. Несоблюдение данного требования приведет к аннулированию гарантии.



27. Перед использованием беговой дорожки прочтите инструкцию и протестируйте функцию аварийного останова.
28. Датчик пульса не является медицинским прибором. Он отображает исключительно общий сердечный ритм.
29. Никогда не оставляйте беговую дорожку работающей на холостом ходу. Когда беговая дорожка не используется, вытаскивайте из нее предохранительный ключ.
30. Постоянно проверяйте и, при необходимости, выполняйте затяжку болтов всех частей беговой дорожки.
31. Выполняйте распаковку дорожки на ровной поверхности. Для установки дорожки рекомендуем разместить на полу защитное покрытие.



ОСТОРОЖНО:

Никогда не используйте беговую дорожку, не прикрепив предохранительный ключ к одежде

フレ
ンズ

FURE
NDO

2. Приступая к тренировке

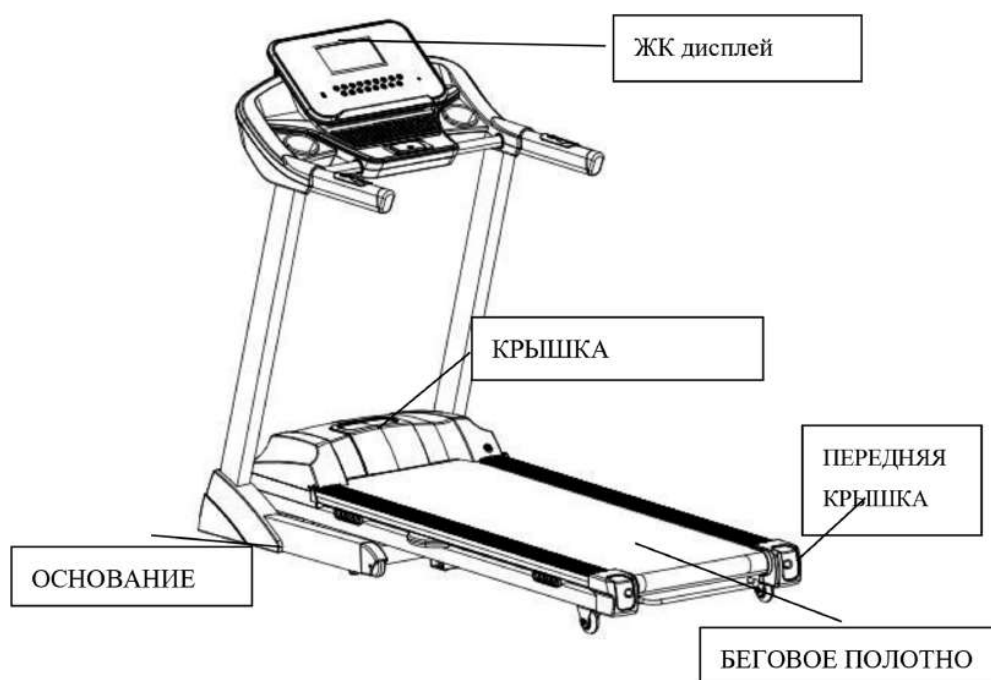

2.1 Основные технические характеристики

Входное напряжение	220В ±10%
Частота	50/60 Гц
Площадь полотна	1400X450 мм
Функции	Время, скорость, расстояние, калории, частота сердцебиения, вход для MP3 и USB
Диапазон скоростей	1,0-16 км/ч
Наклон	0-15 % автоматически
Макс. вес пользователя	130 кг
Мощность	3,0 л.с

フレ
ンズ

FURE
NDO

2.2 Перечень запасных частей



Основная часть	Название	Кол-во	Крепление	Кол-во
	1. Узел	1	5. Функциональный стенд/гантель	1 комплект
	2. Вращающийся диск для талии	1	6. Головка массажера и массажный пояс	1 комплект
	3. Экран	2		
	4. Желобчатая трубка, Опорный кронштейн	1 шт/каждый		



№	Крепления	Стенка	№	Крепления	Стенка
(1)	M8*20	4	(8)	U-образный экран	4
(2)	M8*55	2	(9)	Ключ на 6 мм	1
(3)	M8*65	2	(10)	Ключ на 5 мм	1
(4)	M8*90	4	(11)	Многоцелевой ключ	1
(5)	ST4X15	2	(12)	Силиконовая смазка	1
(6)	Гайка M8	4	(13)	Руководство пользователя/ Гарантийный талон	1
(7)	Плоская шайба	16			

Примечание: наша компания оставляет за собой право изменять продукты без предварительного уведомления.

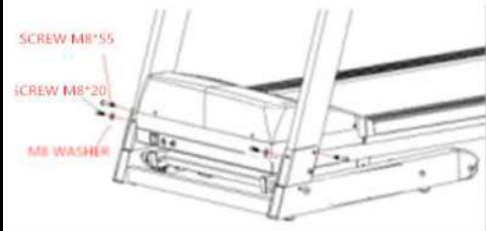
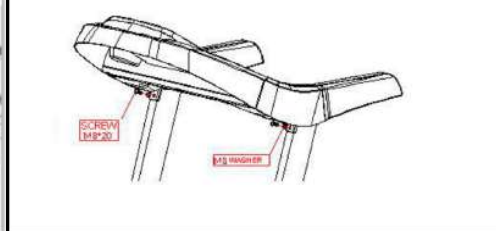
3. Сборка

<p>Шаг 1: Опорная рама: 1. Вытащите основную раму из коробки и поставьте ее на картон. Очистите крепления. 2. Используйте 2 болта M8*20 и 2 болта M8X55, и вставьте их в вертикальную трубку.</p> 	<p>Шаг 2: 1. Поднимите панель компьютера, одновременно проверив сигнальное подключение, и вставьте 2 болта M8 × 20 с шайбами, чтобы</p> 
<p>Шаг 3: Используйте 2 болта 2 ST4X15 для крепления пластиковой крышки в задней части трубки.</p> 	<p>Шаг 4: Вставьте предохранительный ключ, включите питание и запустите дорожку.</p> 

フレ
ンズ

FURE
NDO

4. Руководство по тренировкам

Перед использованием беговой дорожки рекомендуется потратить 5-10 минут на разминку и растяжку. Растяжка перед тренировкой улучшит гибкость и уменьшит вероятность травм, в связи с тренировкой.



1. Наклоны

Слегка согните ноги в коленях и медленно наклоняйте корпус, расслабляя при этом спину и плечи. Старайтесь дотянуться руками до пальцев ног. Удерживайте согнутое положение в течение 10-15 секунд, после чего вернитесь в исходное положение. Сделайте 3 повтора (см. рис. 1)

2. Растяжка ахиллова сухожилия

Сядьте на пол и вытяните вперед одну ногу. Вторую ногу при этом согните в колене и заведите ступней к вытянутой ноге. Старайтесь дотянуться руками до пальцев ног. Удерживайте согнутое положение в течение 10-15 секунд, после чего вернитесь в исходное положение.

Сделайте по 3 повтора для каждой ноги (см. рис. 2)

3. Растяжка задней части голени и ахиллова сухожилия

Обопритесь двумя руками о стену или дерево. Одну ногу слегка заведите назад. Опираясь на руки, выполните наклон к стене, при этом пятки обеих ног должны плотно прилегать к полу. Удерживайте положение в течение 10-15 секунд,

после чего вернитесь в исходное положение. Сделайте по 3 повтора для каждой ноги (см. рис. 3)

4. Растяжка четырехглавой мышцы

Согните ногу в колене и одноименной рукой возьмитесь за щиколотку. Свободной рукой удерживайтесь за стену или стол для поддержания равновесия.

Сгибайте рукой ногу по направлению к бедру до момента, когда почувствуете натяжение. Удерживайте согнутое положение в течение 10-15 секунд, после чего вернитесь в исходное положение.

Сделайте по 3 повтора для каждой ноги (см. рис. 4) Удерживайте согнутое положение в течение 10-15 секунд, после чего вернитесь в исходное положение. Сделайте по 3 повтора для каждой ноги (см. рис. 4)

5. Растяжка портняжной мышцы (внутренней части бедра)

Сядьте на пол. Согните ноги в коленях и сведите ступни ног вместе (бабочка). Возьмитесь двумя руками за ступни и потяните их по направлению к паховой области. Удерживайте положение в течение 10-15 секунд, после чего расслабьте. Сделайте 3 повтора (см. рис. 5)

フレ
ンズ

FURE
NDO

5. Эксплуатация беговой дорожки

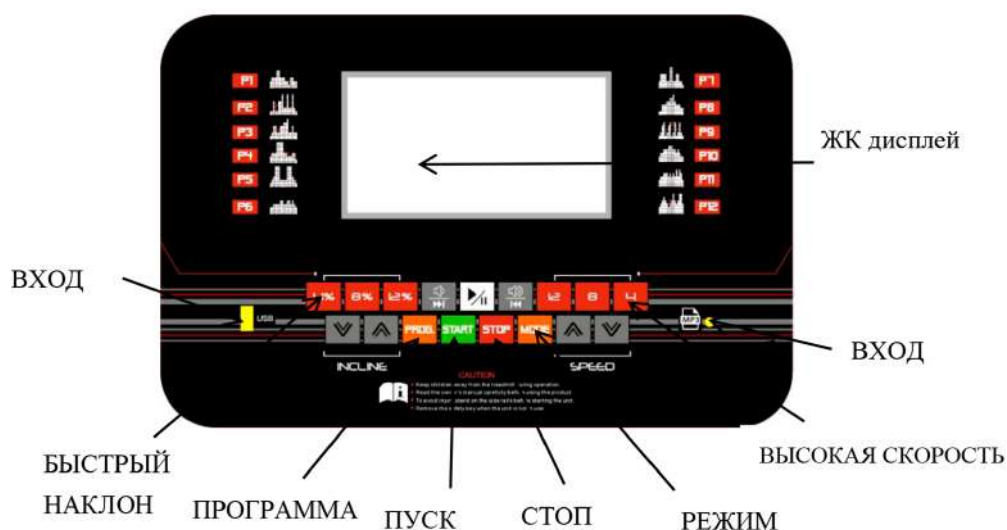

5.1 Краткое введение

Эти электронные часы просты в использовании, но в них предусмотрено меньше параметров.

Термины, используемые в данной инструкции:

Параметры беговой дорожки: значение "скорости"

Параметры тренировки: значение "расстояния", "калорий", "времени" и

"частоты сердцебиений".

Режим тренировки: ручной режим и программа

Ручной режим: Режим тренировки без установки количественных

параметров упражнений.

Типовой режим тренировки: режим тренировки без установки количественных параметров упражнений.

A.: Режим тренировки на время: установка времени тренировки, например, 30 минут.

フレ
ンズ

FURE
NDO

В. Режим тренировки на расстояние: установка расстояния, например, 3 км

С. Режим тренировки на калории: установка количества калорий, потребленных во время тренировки, например, 50 калорий.

Д. Программный режим: на дорожке установлено 12 различных программ тренировки.

5.2 Дисплей

На беговой дорожке установлен большой ЖК дисплей.

Параметры, отображаемые на дисплее:

А. Частота сердечных сокращений

В. Время

С. Расстояние

Д. Калории

Е. Скорость

5.3 Кнопки

На беговой дорожке предусмотрены следующие кнопки:

А. 3 клавиши выбора скорости (4, 8, 12)

В. 1 кнопка запуска

С. 1 кнопка паузы/удаления

Д. 1 кнопка выбора программы

Е. 1 кнопка выбора режима

5.4 Параметры

А. Напряжение питания 220В

В. Минимальная скорость - 1,0 км

С. Макс. скорость - 16 км

Д. Самое длительное время тренировки в режиме выбора времени: 99 минут.

Е. Самое короткое время тренировки в режиме выбора времени: 8 минут.

- F. Самое большое расстояние в режиме установки расстояния:
99 км.
- G. Самое короткое расстояние в режиме установки расстояния:
1 км
- H. Наибольшее количество калорий в режиме выбора калорий:
990 ккал
- I. Наименьшее количество калорий в режиме выбора калорий:
10 ккал
- J. Кратчайшее время программы (P1-P12): 8 минут.
- J. Самое длительное время программы (P1-P12): 99 минут.

5.5 Предохранительный ключ

При любых непредвиденных обстоятельствах срабатывает предохранительный ключ, система отключается, после чего звучит предупредительный сигнал и на дисплее отображается соответствующее предупреждение. (на всех экранах отображается"-")

5.6 Режим тренировки

Для режима тренировки предусмотрено общее предварительное условие:

- A. система включена
- B. предохранительный ключ правильно размещен.
 - 1). Руководство
 - A. Вход
- Нажмите кнопку "Start", «скорость» отсчитывается от 3 до 1, зуммер издает предупреждающий сигнал, и система запускается.
- B. Регулировка беговой дорожки
- Нажимайте кнопки "speed+", "speed-" для регулировки скорости.
- C. Система считывает параметр тренировки и соответствующим образом обновляет содержимое окна.
- D. Настройте ярлык скорости, чтобы регулировать скорость напрямую.
- E. При нажатии кнопки "pause" система отключается.

F. Когда время тренировки превышает 99:59, система не выключается, а отсчитывает время от 0.

2). Режим

A. Вход

В режиме ожидания нажмите клавишу «mode», на определенном экране начнут мигать и отобразятся «время», «расстояние» и «калории». Отрегулируйте скорость, нажимая кнопки «speed +» и «speed-», затем нажмите старт до определенного режима, после чего система запустится.

B. Регулировка беговой дорожки

Нажмите кнопки "speed+", "speed-" для регулировки скорости.

Нажмите ярлык скорости, чтобы настроить скорость напрямую.

C. Система считывает параметр тренировки и соответствующим образом обновляет содержимое окна.

D. При нажатии кнопки "STOP", система отключится.

E. Когда количество упражнений превысит установленное значение, система остановится, затем нажмите кнопку "pause/clear", система вернется в режим ожидания.

(3). Программа

Согласно научному соглашению, в системе предусмотрено 12 программ упражнений (см. Приложение 1).

A. Вход

Нажмите кнопку "PROGRAM", выберите любую программу, от P1-P12, в окне времени отобразится 30:00. Вы можете отрегулировать значение, нажимая кнопки «speed +» и «speed-» или нажимая на ярлык скорости, чтобы настроить его. Затем нажмите кнопку "Start", беговая дорожка начнет работать на первой скорости и наклонится через три секунды. Программа разделена на 16 секций, время работы каждой секции составляет/ 16 от времени установки. После завершения одной секции, происходит автоматический переход в другую, пока не будут пройдены все секции, после чего беговая дорожка остановится.

B. Регулировка беговой дорожки

Нажимайте кнопки "speed+", "speed-" для регулировки скорости.

Нажмите ярлык скорости, чтобы настроить скорость напрямую.

フレ
ンズ FURE
NDO

С. Система считывает параметр тренировки и соответствующим образом обновляет содержимое окна.

D. При нажатии кнопки "STOP", система отключится.

E. Когда количество упражнений превысит установленное значение, система остановится, затем нажмите кнопку "pause/clear", система вернется в режим ожидания.

(3). Программа

Согласно научному соглашению, в системе предусмотрено 12 программ упражнений (см. Приложение 1).

A. Вход

Нажмите кнопку "PROGRAM", выберите любую программу, от P1-P12, в окне времени отобразится 30:00. Вы можете отрегулировать значение, нажимая кнопки «speed +» и «speed-» или нажимая на ярлык скорости, чтобы настроить его. Затем нажмите кнопку "Start", беговая дорожка начнет работать на первой скорости и наклонится через три секунды. Программа разделена на 16 секций, время работы каждой секции составляет/ 16 от времени установки. После завершения одной секции, происходит автоматический переход в другую, пока не будут пройдены все секции, после чего беговая дорожка остановится.

B. Регулировка беговой дорожки

Нажимайте кнопки "speed+", "speed-" для регулировки скорости.

Нажмите ярлык скорости, чтобы настроить скорость напрямую.

С. Система считывает параметр тренировки и соответствующим образом обновляет содержимое окна.

D. При нажатии кнопки "STOP", система отключится.

E. Когда программа будет завершена, система остановится, затем нажмите кнопку "pause/clear", система вернется в режим ожидания.

5.7 Функция MP3,USB

При подключении MP3,USB, электронные часы могут воспроизводить музыку, клавиша управления находится на звуковой панели. Громкость следует отрегулировать так, чтобы не пострадало качество звука.

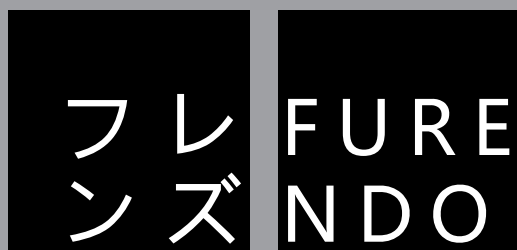

Программа \ Время		Время установки / 16 = время работы каждой секции															
		1	2	3	4	5	6	7	8	9	10	11	12	13	14	15	16
P1	SPEED	4	6	6	6	10	10	6	6	6	4	4	2	6	6	4	4
P2	SPEED	2	2	8	2	2	8	8	12	4	4	12	4	4	12	4	2
P3	SPEED	2	4	8	8	4	4	8	8	10	10	12	4	4	8	4	4
P4	SPEED	4	6	6	6	12	12	12	12	6	6	4	4	4	6	6	2
P5	SPEED	2	4	6	12	12	12	4	4	4	4	12	12	12	6	4	2
P6	SPEED	4	4	6	6	6	6	8	8	6	6	8	8	6	8	6	4
P7	SPEED	4	8	8	8	8	4	4	12	12	4	4	8	8	4	4	2
P8	SPEED	2	2	6	6	6	8	8	10	10	12	8	6	6	6	4	4
P9	SPEED	2	4	8	10	2	4	8	10	2	4	10	2	4	10	4	2
P10	SPEED	4	6	6	8	8	8	10	10	10	8	8	6	8	6	4	4
P11	SPEED	4	6	6	8	8	8	6	8	6	8	6	10	6	10	8	4
P12	SPEED	4	6	8	10	8	6	4	6	8	12	8	6	8	12	12	6

Приложение 1: Программа тренировки P1-P12

5.8 Определение комплекции

В режиме ожидания нажмите кнопку «PROGRAM» несколько раз, чтобы войти в режим FAT-теста, затем нажмите кнопку «mode», чтобы войти в интерфейс F-1, F-2, F-3, F-4, F-5 (F-1 - пол, F-2 - возраст, F-3 - рост, F-5 - FAT-тест), нажмите кнопки «speed +» и «speed-», чтобы установить параметры от 01 до 04 (см. следующую таблицу); затем нажмите кнопку «MODE», чтобы войти в интерфейс F-5 -FAT-тест, в это время удерживайте пульсометр в течение 4-5 секунд, после чего отобразится FAT, будет выполнена проверка вашего веса и роста, а также их соотношения. FAT - это показатель измерения соотношения роста к весу, он не показывает пропорции тела. Показатель FAT используется применительно к мужчинам и женщинам, и служит

основой для коррекции их роста и веса. Идеальный показатель FAT составляет 20 - 25. Если он ниже 19, это означает, что вы слишком худы, если выше 25 -29, это означает, что у вас есть избыточный вес, а если выше 30 - значит вы близки к ожирению. (эти данные приведены только для справки и не являются медицинскими данными.)

F-1	Пол	01 M	02 F
F-2	Возраст	10-----99	
F-3	Рост	100----240	
F-4	Вес	20-----150	
F-5	FAT	≤19	Слишком малый вес
	FAT	=(20---25)	Нормальный вес
	FAT	=(25---29)	Избыточный вес
	FAT	≥30	Ожирение

5.9 Предохранительная блокировка:

В любом рабочем состоянии вытащите предохранительный ключ, после чего произойдёт аварийный останов беговой дорожки, на ЖК-дисплее отобразится «---», а также будет издан звуковой сигнал аварийной сигнализации. Двигатель остановится. При вставке предохранительного ключа в соответствующее гнездо, беговая дорожка перейдет в режим ожидания, после чего можно будет установить соответствующие настройки.

- 1). Проверьте силу нагрузки перед тренировкой; убедитесь в работоспособности предохранительного ключа.
- 2). Если в ходе выполнения упражнений возникает нештатная ситуация, потяните за предохранитель, чтобы остановить беговую дорожку. Снова установите предохранительный ключ и дождитесь появления меню для ввода команды.
- 3). Во избежание повреждения беговой дорожки, разборку или ремонт должны осуществлять только специально обученные лица.

6. Поиск и устранение неисправностей

Код ошибки	Причина	Способ устранения
Дисплей не работает	A) питание отсутствует	Подключите питание
	B) выключатель питания не включен	Включите выключатель питания
	C) отсутствует питание или поломка блока управления	Нажмите на устройство защиты от перегрузки или замените блок управления
	D) сигнальный провод не подключен	Снова подключите сигнальный провод или замените на новый
	E) Неисправность компьютера	Установите новый компьютер
F) задняя подсветка не работает	Проверьте провод задней подсветки или замените на новый	
На дисплее не отображается вся информация	A) ИС привода дисплея плохо вставлена	Повторно вставьте ИС, выполните повторную спайку или замените на новую
	B) Прокладка ЭМП не закреплена	Снова установите экран
Прерывистые движения беговой дорожки	A) сопротивление положения привода	Отрегулируйте положение привода или добавьте немного силиконовой смазки
	B) беговое полотно натянуто слишком сильно или слишком слабо	Отрегулируйте натяжение полотна
	C) слишком большой или слишком малый крутящий момент блока управления	Отрегулируйте крутящий момент
---OR--- (OR E00/E07)	A) предохранительный ключ не вставлен	Вставьте предохранительный ключ
	B) магнитный ключ плохо закреплен	Отрегулируйте магнитный ключ
E01/E13	A) сигнальный провод не подключен	Снова подключите сигнальный провод
	B) сигнальный провод сломан	Замените на новый сигнальный провод
	C) сигнальный провод сломан	Установите новый компьютер
	D) Поломка блока управления	Установите новый блок управления
E02	A) провод двигателя плохо подключен или разомкнут	Снова подключите провод двигателя или установите новый двигатель
	B) Поломка БТИЗ на блоке управления	Установите новый блок управления
	C) слишком низкое входное напряжение	Прекратите использование, обратитесь к электрику
E03	A) сигнальный провод скорости плохо подключен или датчик сломан	Снова подключите сигнальный провод или замените на новый
	B) Поломка блока управления	Установите новый блок управления
E04	A) провод двигателя наклона плохо подключен	Снова подключите провод двигателя наклона
	B) поломка двигателя наклона	Установите новый двигатель наклона
	C) Поломка блока управления	Установите новый блок управления
E05	A) Перегрузка	Выключите и перезапустите дорожку
	B) Помеха движения привода	Отрегулируйте положение привода или добавьте немного смазки
	C) Короткое замыкание двигателя	Установите новый двигатель
	D) Блок управления перегорел	Установите новый блок управления
E10	A) Слишком большой крутящий момент блока управления	Отрегулируйте крутящий момент
	B) Короткое замыкание двигателя	Установите новый двигатель
	C) Помеха движения привода	Отрегулируйте положение привода или добавьте немного смазки

7. Техническое обслуживание

7.1 Смазка

После определенного периода работы, беговую дорожку необходимо смазать специальной силиконовой смазкой.

Рекомендация:

При использовании менее 3 часов в неделю смазку следует выполнять один раз в 5 месяцев. При использовании в течении 4-7 часов в неделю, смазку следует выполнять один раз в 2 месяца. При использовании более 8 часов в неделю, смазку следует выполнять один раз в месяц. Не злоупотребляйте смазкой. Следует помнить, что регулярное смазывание способствует продлению срока службы беговой дорожки.

7.2 Способ смазки

Когда возникает необходимость смазки, убедитесь, что дорожка работает на высокой скорости, затем залейте немного масла в отверстие в крышке двигателя.



7.3 Регулировка натяжения бегового полотна

Вам следует выполнить регулировку беговой дорожки в зависимости от ваших собственных потребностей. В любом случае, после эксплуатации в течение определенного периода времени, из-за нагрузки, натяжение полотна может измениться. Если вам кажется, что натяжение полотна слишком слабое, вам следует выполнить регулировку самого полотна и ролика.

Не натягивайте полотно слишком сильно, так как это может привести к слишком большому давлению на двигатель, что, в свою очередь, может привести к повреждению двигателя, бегового полотна и ролика.

7.4 Смещение бегового полотна вправо

В рабочем состоянии нажатие кнопок «+» и «-» или «SHORTCUT» позволит отрегулировать уклон беговой дорожки.

1. Основная рама не размещена на плоской поверхности.
2. Пользователи бегают не в середине бегового полотна.
3. Принудительное отклонение. Спустя несколько минут вращения без нагрузки отклонение не восстанавливается автоматически. Если отклонение не будет устранено, вы можете выполнить регулировку с помощью 6-миллиметрового шестигранного ключа, входящего в комплект поставки, повернув его по часовой стрелке на 90 градусов. См. рисунок ниже.



В случае смещения влево, поверните болт, расположенный слева, по часовой стрелке или болт, расположенный справа - против часовой стрелки. В случае смещения вправо, поверните болт, расположенный справа, по часовой стрелке или болт, расположенный слева - против часовой стрелки. Гарантия производителя не распространяется на случаи неисправности в виде смещения бегового полотна. Владелец несет ответственность за техническое обслуживание и регулировку в соответствии с инструкциями, приведенными в данном руководстве. В случае смещения бегового полотна необходимо незамедлительно выполнить регулировку, чтобы избежать серьезного повреждения полотна.

フレ
ンズ

FURE
NDO

7.5 Регулировка приводного ремня

В случае ослабления приводного ремня после определенного периода использования, вам необходимо выполнить следующее: С помощью гаечного ключа поверните регулировочный болт по часовой стрелке до достижения необходимого натяжения приводного ремня.

Примечание: следует выполнять регулярную очистку пространства между приводным ремнем и корпусом. Эти действия обязательны к выполнению.

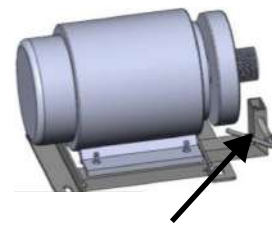

Регулировочный болт

Гарантия

Гарантийное и послегарантийное обслуживание

При отсутствии повреждений, вызванных вмешательством пользователя, обслуживание тренажера и замена комплектующих осуществляется нами бесплатно. Даже после окончания гарантийного срока вы получаете определенные преимущества в обслуживании. Так, вы сможете заказывать комплектующие со скидкой. Для получения более подробной информации обратитесь к гарантийному талону.

Важная информация

Гарантийный талон прилагается к каждому тренажеру. Он заполняется продавцом. Вам гарантирована бесплатная замена комплектующих в течении гарантийного срока. При этом мы не несем гарантийных обязательств в случае неправильной установки, ненадлежащей эксплуатации и самовольного вмешательства пользователя. Кроме того, действие гарантии не распространяется на случай, не признанные производителем гарантийными. Ремонт таких неполадок пользователь осуществляет за свой счет. При этом ему выставляется счет за проведение ремонта. Гарантия считается недействительной без предъявления счета или гарантийного талона. Тренажер предназначен сугубо для домашнего использования. Мы не несем ответственность за любые неполадки, вызванные коммерческим использованием. При возникновении любых вопросов обратитесь к нашему дилеру или в нашу службу поддержки.



Гарантия теряет силу в случаях:

1. истечения гарантийного срока, указанного в гарантийном талоне;
2. отсутствия или неправильного заполнения гарантийного талона;
3. при неправильной эксплуатации тренажера и не соблюдении рекомендаций по техническому обслуживанию;
4. на все части тренажера подверженные естественному износу и относящиеся к расходным материалам;
5. ненадлежащего ремонта, переделки или механических повреждений нанесенных изделию во время транспортировки, хранения и использования изделия покупателем или третьими лицами;
6. при появлении дефектов на поверхностях и в их структуре, вызванных внешними воздействиями (такими как: перепады напряжения в сети электропитания, повышенной влажности и сухости воздуха в помещении, нарушения температурного режима и т.д.).

Важно

Обслуживание кардиотренажеров (регулировка бегового полотна, смазка подвижных элементов и т.д. производится покупателем самостоятельно, согласно руководству пользователя, прилагаемому к изделию.

Сдвиг (смещение) бегового полотна дорожки в сторону, равно как и повреждение бегового полотна следствии сдвига не является гарантийным случаем.

フレ
ンズ

FURE
NDO

ГАРАНТИЙНЫЙ
ТАЛОН



フレ
ンズ

FURE
NDO

Контактная информация

ООО "КОРИКО"

Адрес: г. Москва, Угрешская ул., д. 12 стр. 1, этаж/офис 2/234

Телефон: +7 (499) 963-81-80

Электронная почта: info@furendo.ru

Сайт: www.furendo.ru

Произведено:

Китай, ZRT Co, LTD

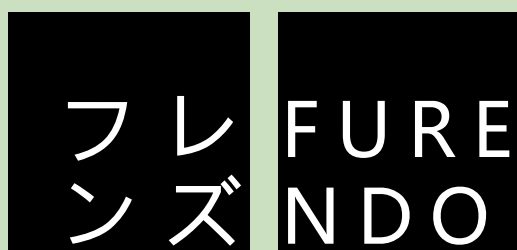

! ВНИМАНИЕ



ТРЕНАЖЕР ПРЕДНАЗНАЧЕН ДЛЯ ДОМАШНЕГО
ИСПОЛЬЗОВАНИЯ

フレ
ンズ

FURE
NDO

フレ
ンズ

FURE
NDO