

# **Инструкция**

## **Беговая дорожка Furendo Tokyo 2.0**

Полезные ссылки:

[Беговая дорожка Furendo Tokyo 2.0 - смотреть на сайте](#)

[Беговая дорожка Furendo Tokyo 2.0 - читать отзывы](#)

only  
1  
COLOR



**.furendo**

Highly recommended fitness equipment, manufactured to the highest quality in Japan.

**Black**

フレ  
ンズ

FURE  
NDO

БЕГОВАЯ ДОРОЖКА

tokyo\_2.0



РУКОВОДСТВО  
ПОЛЬЗОВАТЕЛЯ

ЭЛЕКТРОННАЯ  
ИНСТРУКЦИЯ

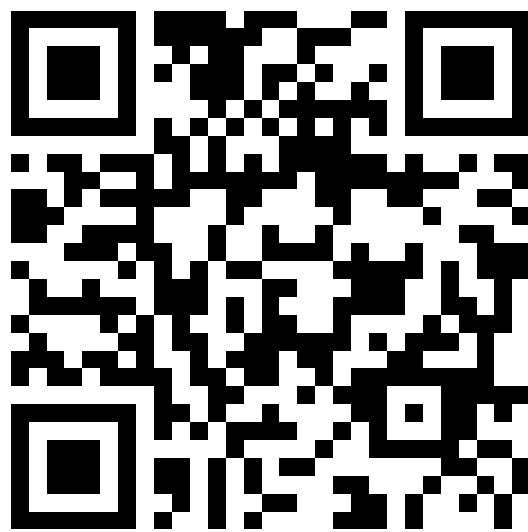

フレ  
ンズ

FURE  
NDO

## Содержание

1. Предостережения и инструкции по технике безопасности
2. Схема в разборе
3. Перечень комплектующих
4. Установка
5. Замена предохранителя
6. Регулировка рукоятки для складывания
7. Спортивные рекомендации
8. Инструкция по использованию
9. Основные неисправности и способы их устранения
10. Техобслуживание
11. Гарантийное и послегарантийное обслуживание
12. Условия возврата

# 1. Предостережения и инструкции по технике безопасности

## ВНИМАНИЕ

Пожалуйста, внимательно ознакомьтесь с руководством перед началом эксплуатации, обратив особое внимание на меры предосторожности.

- Тренажер предназначен для использования внутри помещения. Избегайте попадания влаги и капель воды, а также не размещайте на нем посторонние предметы.
- Пожалуйста, надевайте для тренировки подходящую спортивную одежду и обувь. Не становитесь на беговое полотно голыми ногами и обязательно разминайтесь перед нагрузкой.
- Розетка должна быть надежно заземлена. Крайне желательно, чтобы подключение тренажера производилось в отдельную линию во избежание одновременной нагрузки со стороны других электроприборов. • Для предотвращения несчастных случаев храните тренажер вне досягаемости детей.
- Это необходимо для предотвращения перегрузок в долгосрочной перспективе. В противном случае мотор и контроллер могут повредиться. Кроме того, беговое полотно, дека и подшипники быстрее подвергнутся износу. Регулярно проводите осмотр и техобслуживание тренажера.
- Принимайте меры по снижению запыленности помещения, поддерживайте в нем надлежащую влажность, избегайте воздействия статического электричества. В противном случае это может привести к поражению электронного счетчика. Следите за тем, нормально ли работает контроллер.
- После завершения тренировки отключайте тренажер от питания.
- Во время использования наполняйте помещение свежим

フレ  
ンズ

FURE  
NDO

и чистым воздухом.

- Перед началом тренировки обязательно закрепите клипсу ключа безопасности на одежде. Если в процессе тренировки вы почувствуете недомогание или дискомфорт, незамедлительно прекратите тренировку и обратитесь к врачу.
- Во избежание серьезных последствий, вызванных случайным проглатыванием силиконового масла, храните его вне досягаемости детей.

## **ВНИМАНИЕ**

Соблюдайте следующие правила для снижения риска несчастного случая или нанесения травм себе и окружающим.

- Пожалуйста, убедитесь в том, что вы застегнули все молнии на тренировочной одежде. Избегайте ношения одежды, которая может попасть внутрь подвижных частей тренажера.
- Не оставляйте шнур питания вблизи источников тепла. Избегайте контакта детей с тренажером.
- Не используйте тренажер вне помещения.
- Перед перемещением тренажера обязательно отключайте его от питания.
- Лицам, не являющимся профессиональными мастерами, запрещается самовольно открывать верхнюю крышку блока управления, а также левый и правый кожух нижней блока.
- Тренажер можно подключать сугубо к источнику питания с силой тока 20А.
- На тренажере может одновременно находиться только один человек.
- Пожалуйста, незамедлительно прекратите тренировку и обратитесь к инструктору или врачу, если почувствуете головокружение, боль в груди, тошноту или одышку.

フレ  
ンズ

FURE  
NDO

- Не используйте поврежденную, засоренную или влажную вилку. В противном случае это может привести к поражению электрическим током, пожару или короткому замыканию. Короткое замыкание и пожар
- Не извлекайте вилку из розетки и не нажимайте кнопку выключения во время тренировки, не остановив предварительно тренажер. В противном случае это может привести к травмам. Никогда не пользуйтесь тренажером влажными руками.
- Не вставляйте и не извлекайте вилку влажными руками. В противном случае это может привести к поражению электрическим током или травмам. Извлечение вилки.
- Когда вы не используете тренажер, извлекайте вилку из розетки. Пыль и влага накапливаются на стыке розетки и вилки, приводя к утечке электричества и риску пожара.
- Обязательно извлекайте вилку из розетки во время проведения техобслуживания. В противном случае это может привести к поражению электрическим током или травмам.
- Если тренажер включается или работает с нарушениями, незамедлительно прекратите его использование. Извлеките вилку из розетки и доверьте осмотр и ремонт специалистам. В противном случае это может привести к поражению электрическим током или травмам.
- В случае каких-либо нарушений питания незамедлительно извлеките вилку из розетки. В противном случае включение тренажера может привести к несчастным случаям или травмам.
- Извлекая вилку из розетки, не держитесь за шнур питания. Держитесь непосредственно за вилку. В противном случае это может привести к короткому замыканию, поражению электрическим током и пожару. Поражение электрическим током и пожар Инструкции по заземлению
- Тренажер должен быть заземлен. Заземление позволяет свести к минимуму риск поражения электрическим током



в случае неполадок в работе тренажера.

- Тренажер оснащен шнуром питания с заземленным проводом и вилкой, вставлять которую необходимо в исправную розетку с заземлением, установленную согласно местным нормативам и законодательству. Опасность • Если тренажер заземлен ненадлежащим образом, существует риск поражения электрическим током. Пожалуйста, обратитесь к квалифицированному электрику для проверки корректности заземления и замены розетки в том случае, если она несовместима с вилкой.
- Тренажер оснащен вилкой с заземлением. Убедитесь, что подключаетесь к розетке соответствующего типа. Запрещается подключать тренажер через адаптер или удлинитель.

フレ  
ンズ

FURE  
NDO

## 2. Схема в разборе

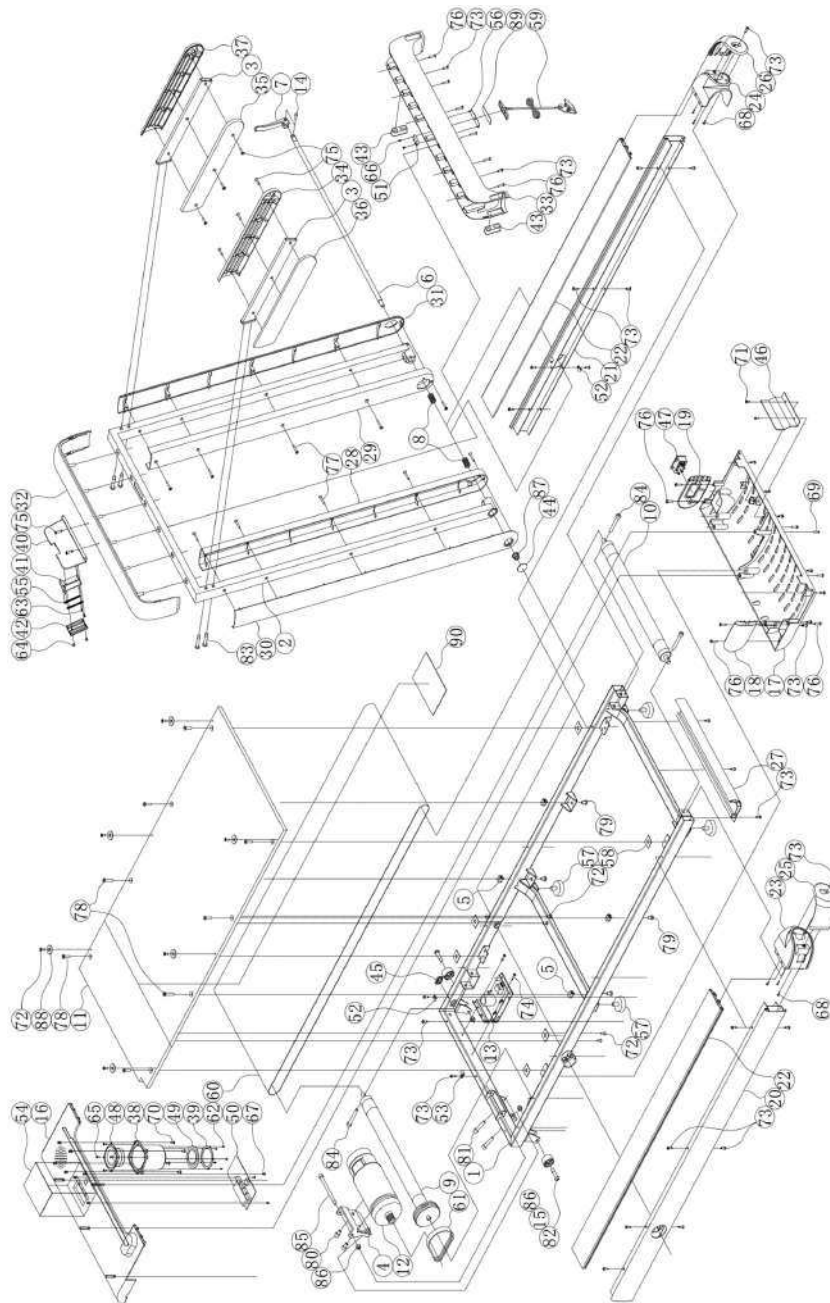

フレ  
ンズ

FURE  
NDO

### 3. Перечень комплектующих

№	Название	Кол-во	№	Название	Кол-во
1	Сварные части рамы	1	47	Переключатель питания 2,0	1
2	Сварная рама подъемника	1	48	Микрофон	1
3	Сварная рама поручней	2	49	Басовая мембрана	1
4	Фиксированный кожух мотора	1	50	Панель управления	1
5	буфер	4	51	Шайба	1
6	Тяговый стержень	1	52	клеммный зажим 3,2	2
7	Рукоятка для сборки	1	53	клеммный зажим 6,4	1
8	Нажимная пружина	2	54	наклейка на дисплей	1
9	Передний ролик	1	55	Пружина телефонного крепления	2
10	Задний ролик	1	56	предохранительный замок	1
11	Беговая дека	1	57	Регулируемые опорные ножки	4
12	Мотор	1	58	Уплотнение беговой деки	4
13	Контроллер	1	59	предохранительный замок в сборе	1
14	Заклепка	1	60	Беговое полотно	1
15	Колесо для перемещений	2	61	Приводной ремень	1
16	Верхний защитный кожух	1	62	Винты STF 2.2*4.5	5
17	Нижний защитный кожух	1	63	Винты STF 2.2*8	2
18	Левый защитный кожух	1	64	Винты STF2 .6*8	2
19	Правый защитный кожух	1	65	Винты STF2.6*9.5	4
20	Левая накладка рамы	1	66	Винты STF2.9*4.5	2
21	Правая накладка рамы	1	67	Винты STF2.9*6.5	3
22	Рейка	2	68	Винты STF2 .9*9,5	6
23	Левая торцевая заглушка	1	69	Винты ST2.9*19	1
24	Правая торцевая заглушка	1	70	Винты STF3.3*9.5	4
25	Крышка левой торцевой заглушки	1	71	Винты ST3.5*13	2
26	Крышка правой торцевой заглушки	1	72	Винты ST4.2*16	6
27	Торцевая планка деки	1	73	Винты ST4 .2*16	31
28	Внутренняя накладка левого подъемника	1	74	Винты ST4.2**19	2
29	Внутренняя накладка правого подъемника	1	75	Винты ST4.2*22	8
30	Внешняя накладка левого подъемника	1	76	Винты ST4 .2*22	13
31	Внешняя накладка правого подъемника	1	77	Винты ST4.2*30	10
32	Верхний кожух дисплея	1	78	Винты M8*25	8
33	Нижний кожух дисплея	1	79	Винты M8*35	4

フレ  
ンズ

FURE  
NDO

34	Внутренняя накладка левого поручня	1
35	Внутренняя накладка правого поручня	1
36	Внутренняя накладка левого поручня	1
37	Внутренняя накладка правого поручня	1
38	Втулка микрофона	1
39	Фиксатор басовой мембраны	1
40	Панель крепления для телефона	1
41	Пластина крепления для телефона	1
42	Задняя панель крепления для телефона	1
43	Квадратная шайба подъемника	4
44	Круглая шайба подъемника	1
45	Квадратная шайба	1
46	Противопыльная заслонка	1

80	Винты M8*12	2
81	Винты M8*35	2
82	Винты M8*35-10	2
83	Винты M8*45-10	4
84	Винты M8*55	3
85	Винты M8*105-10	1
86	Винты M8	3
87	Винты M10	1
88	Стопор	6
89	Наклейка на предохранительный замок	1
90	ЭВА односторонняя липкая лента 30*435*1	1



フレ  
ンズ

FURE  
NDO

## Комплектация

№	Наименование	Кол-во	Примечание
1	Основной корпус	1	
2	Левая рукоятка	1	
3	Правая рукоятка	1	
4	Комплект запасных частей	1	См. таблицу

## Основные технические характеристики

Рабочее напряжение:	230В, 50Гц постоянного тока
Максимальная масса пользователя	100 кг
Габариты	В разобранном виде: 1425×685×112 мм
	В собранном виде: 1335×685×1065 мм
Площадь бегового полотна:	1100×400 мм
Максимальная мощность мотора	1.5 лс
Диапазон скоростей	1.0 —12.0 км/ч
Управление	Пульт управления
Масса:	3.5 кг
Функции	ходьба/бег

## Перечень запасных частей

№	Название	Кол-во	Примечание
1	Винты ST4.2*22	2	Фиксатор крепления для телефона
2	Винты M8*45	4	левое и правое крепление
3	5 мм шестигранный торцевой ключ	1	Иное
4	6 мм шестигранный торцевой ключ	1	для регулирования натяжки полотна
5	13-16 гаечный ключ	1	Иное
6	15 мм накидной ключ	1	Регулировка рукоятки для складывания
7	шнур питания	1	
8	предохранительный замок	1	
9	метилсиликоновое масло	1	
10	Крепление для телефона	1	
11	Пульт управления	1	
12	руководство пользователя, гарантийный талон, сертификат качества	1	

フレ  
ンズ

FURE  
NDO

## 4. Установка

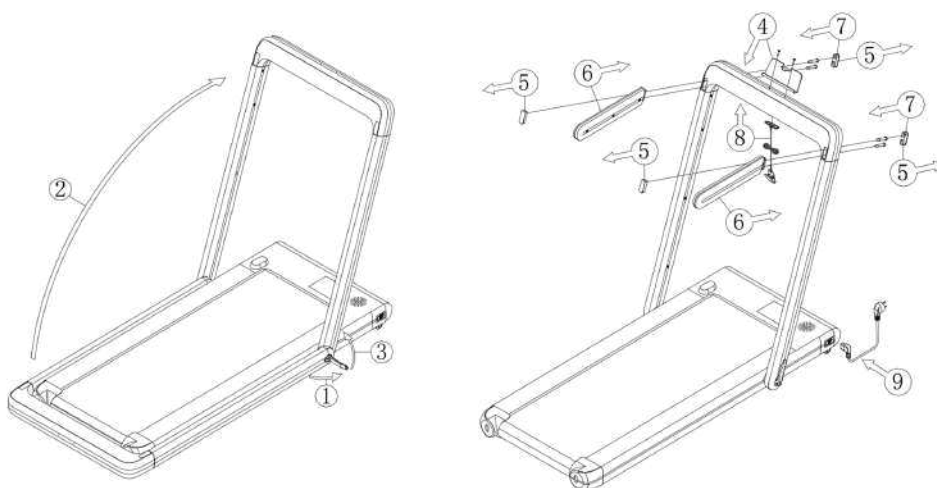

После извлечения из картонной коробки поставьте раму на ковер или мат, как показано на рисунке. Раскройте тренажер, потянув за рукоятку, как показано на рисунке. При этом нижняя часть тренажера разъезжается в обе стороны. Поднимите рамку в верхнее положение в соответствии с шагом 2 на рисунке. Нажмите на рукоятку для складывания и подъемники в соответствии с шагом 3 на рисунке. Прикрепите держатель для телефона при помощи винтов ST4.2\*22 в соответствии с шагом 4 на рисунке.

Вырежьте 4 квадратных резиновых уплотнения в соответствии с шагом 5 на рисунке. Вставьте левый и правый поручни в соответствующие отверстия и закрепите винтами M8\*45. Проложите отверстия под винты 2 квадратными резиновыми уплотнениями в соответствии с шагом 7 на рисунке. Оставшиеся 2 уплотнения положите с обратной стороны.

Вставьте замок безопасности так, как это показано в шаге 8 на рисунке. Вставьте шнур питания в разъем питания.

Обратите внимание: Обязательно проверьте затяжку всех резьбовых соединений перед началом эксплуатации.



## 5. Замена предохранителя



Извлеките вилку из розетки, как показано в шаге 1 левого рисунка. Извлеките предохранительную коробку при помощи отвертки, как показано в шаге 2 левого рисунка. Извлеките предохранитель так, как показано на рисунке, и замените его.

Внимание: следует использовать предохранители 5x20мм 250В 1 ОА.

## 6. Регулировка рукоятки для складывания

Мы устанавливаем оптимальный уровень тугости рукоятки перед отправкой, однако в зависимости от индивидуальной силы запястья каждого пользователя этот параметр можно регулировать. Избегайте слишком низкого уровня тугости. Это приводит к слишком большому зазору между подъемником и ответной частью, приводя к расшатыванию.

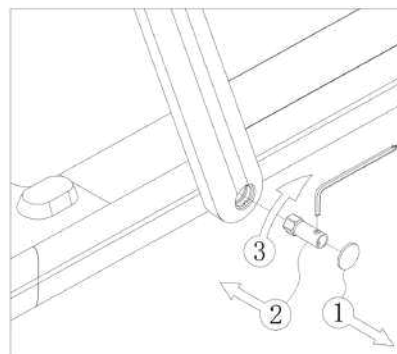

フレ  
ンズ FURE  
NDO

Установите резиновый упор, как показано на рисунке 1. Совместите торцевой и накидной ключи для получения удобного рычага. Вставьте торцевой ключ в последнее нижнее отверстие левого подъемника и затяните гайку. Вращение производите по часовой стрелке.

## 7. Спортивные рекомендации

Перед использованием беговой дорожки рекомендуется потратить 5-10 минут на разминку и растяжку. Растяжка перед тренировкой улучшит гибкость и уменьшит вероятность травм, в связи с тренировкой.



### 1. Наклоны

Слегка согните ноги в коленях и медленно наклоняйте корпус, расслабляя при этом спину и плечи. Старайтесь дотянуться руками до пальцев ног. Удерживайте согнутое положение в течение 10-15 секунд, после чего вернитесь в исходное положение. Сделайте 3 повтора (см. рис. 1)

### 2. Растяжка ахиллова сухожилия

Сядьте на пол и вытяните вперед одну ногу. Вторую ногу при этом согните в колене и заведите ступней к вытянутой ноге. Старайтесь дотянуться руками до пальцев ног. Удерживайте согнутое положение в течение 10-15 секунд, после чего вернитесь в исходное положение.

フレ  
ンズ

FURE  
NDO



Сделайте по 3 повтора для каждой ноги (см. рис. 2)

### 3. Растяжка задней части голени и ахиллова сухожилия

Обопритесь двумя руками о стену или дерево. Одну ногу слегка заведите назад. Опираясь на руки, выполните наклон к стене, при этом пятки обеих ног должны плотно прилегать к полу. Удерживайте положение в течение 10-15 секунд, после чего вернитесь в исходное положение. Сделайте по 3 повтора для каждой ноги (см. рис. 3)

### 4. Растяжка четырехглавой мышцы

Согните ногу в колене и одноименной рукой возьмитесь за щиколотку. Свободной рукой удерживайтесь за стену или стол для поддержания равновесия.

Сгибайте рукой ногу по направлению к бедру до момента, когда почувствуете натяжение. Удерживайте согнутое положение в течение 10-15 секунд, после чего вернитесь в исходное положение.

Сделайте по 3 повтора для каждой ноги (см. рис. 4) Удерживайте согнутое положение в течение 10-15 секунд, после чего вернитесь в исходное положение. Сделайте по 3 повтора для каждой ноги (см. рис. 4)

### 5. Растяжка портняжной мышцы (внутренней части бедра)

Сядьте на пол. Согните ноги в коленях и сведите ступни ног вместе (бабочка). Возьмитесь двумя руками за ступни и потяните их по направлению к паховой области. Удерживайте положение в течение 10-15 секунд, после чего расслабьте. Сделайте 3 повтора (см. рис. 5)

## 8. Инструкция по использованию

### Инструкция по использованию тренажера и пульта управления

1. Перед включением питания убедитесь в том, что тренажер находится в рабочем состоянии.



2. Извлеките ключ безопасности из тренажера (см. рис. 1 ). Возьмите пульт управления и направляйте его на дисплей беговой дорожки в течение 10 секунд (рис. 2). В то же время, нажмите кнопку Start/Stop на пульте и удерживайте ее около 3 секунд, в течение которых система будет издавать звуковые сигналы. Теперь пульт управления готов к использованию.



figure 1



Display window

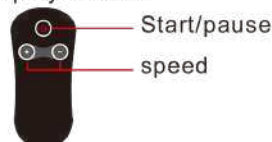

figure 2

### Как пользоваться тренажером

1. Включите питание и удостоверьтесь, что тренажер работает.
2. Данная беговая дорожка предусматривает два режима функционального использования: бег и ходьба. Когда подъемник сложен (он параллелен беговой деке), тренажер предназначен для ходьбы. В этом режиме скорость полотна составляет 1-4 км/ч. В режиме ходьбы следует снять левый и правый поручни и вставить в соответствующие отверстия резиновые заглушки. Когда подъемник разложен, тренажер находится в режиме бега. В этом режиме скорость полотна составляет 1- 12 км/ч.
3. Ключ безопасности должен быть прикреплен клипсой на груди пользователя.
4. Очень важно проверить устойчивость и основные функции до начала тренировки. Запрещается включать тренажер, стоя на беговом полотне. В момент включения ваши ступни должны находиться на боковых рейках. В руках при этом должен быть пульт управления. Включите тренажер. Одной рукой удерживайтесь на поручень, в другой держите пульт управления и нажмите кнопку включения ●. С задержкой в 3 секунды

フレ  
ンズ

FURE  
NDO

тренажер запустится на скорости 1 км/ч. При помощи нажатия кнопки + скорость можно увеличить до 2,5-3,5 км/ч (что является оптимальной скоростью для начинающих). Последовательно переставьте ступни с реек на беговое полотно.

5. Спустя несколько минут бега можно увеличить скорость. Постепенно увеличивайте скорость бега кнопкой+. Для замедления нажимайте кнопку -.

6. В процессе бега нажатие кнопки ● на пульте управления остановит мотор.

Обратите внимание: При извлечении ключа безопасности тренажер мгновенно останавливается. На дисплее при этом отображается код E07.

## Описание дисплея и кнопки дистанционного управления

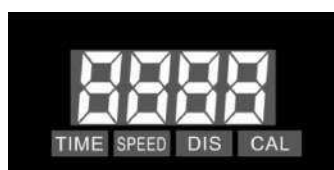

### Дисплей

1. ЖК-окно дисплея отображает следующие параметры:

Время / скорость / дистанция / калории интервал переключения между параметрами составляет 5 секунд

Диапазон индикации времени: 0:00-99:59

диапазон значений дистанции: 0,00-99,99

диапазон значений скорости: 1-12

диапазон значений калорий: 0,00-999,9.

2. Кнопки пульта управления: start/stop, + и -

A. Start/stop: Нажатие этой кнопки в состоянии покоя приведет к запуску бегового полотна. Нажатие этой кнопки в состоянии бега приведет к остановке бегового полотна.

Б. Нажатие кнопки - во время тренировки приведет к замедлению бегового полотна.

В. Нажатие кнопки + во время тренировки приведет к ускорению бегового полотна.

### **Инструкции по началу эксплуатации**

1. Вставьте ключ безопасности в замок под дисплеем. Включите кнопку питания. При этом тренажер издаст звуковой сигнал и включится ручной режим.
2. Нажмите кнопку Start, при этом в окне времени произойдет отсчет 3 секунд. Каждая секунда будет сопровождаться звуковым сигналом. После этого запустится мотор.
3. Начальная скорость: 1 км/ч. Для регулировки скорости нажимайте + и -.
4. При необходимости скорость регулируется вручную.

### **Предохранительный замок**

В любом режиме извлеките ключ безопасности. На дисплее отобразится код E07, и система издаст три звуковых сигнала. При этом мотор немедленно остановится.

Если ключ не вставлен обратно в замок, запустить тренажер невозможно.

### **Энергосберегающий режим**

Тренажер оснащен функцией энергосбережения. Если в режиме ожидания в течение 10 минут не будет произведено ни одного нажатия на кнопки, дисплей автоматически выключится. Для возобновления работы достаточно нажать любую кнопку.

## **9. Основные неисправности и способы их устранения**

При возникновении любых вопросов обратитесь к вашему продавцу или в нашу службу поддержки.



Вопросы	Возможные причины	Способы устранения
Тренажер не работает	Он не подключен	Вставьте вилку в розетку
	Не нажата кнопка питания	Переведите кнопку питания в положение ON
	Ключ безопасности не вставлен	Вставьте ключ безопасности в замок
	Разрыв системы передачи сигналов	Проверьте входной блок контроллера и сигнальную цепь
	Повреждение предохранителя	Замените предохранитель
Помехи движения бегового полотна	Недостаточная смазка	Обработайте деку силиконовым маслом
	Ремень натянут слишком туго	Отрегулируйте натяжку ремня
Беговое полотно соскальзывает	Полотно натянуто недостаточно туго	Отрегулируйте натяжку полотна
	Полотно натянуто слишком туго	Отрегулируйте натяжку полотна

## Коды неисправностей на дисплее и способы их устранения

Код	Возможные причины	Способы устранения
E01	Неполадки связи	Сигнальный провод не подключен, подключите провод повторно
E02	Сбой напряжения	замените электронный контроллер
E03	Отсутствует сигнал с сигнального провода	Сигнальный провод подключен ненадлежащим образом. Подключите его корректно
E04	Сбой мотора или контроллера	Замените контроллер или мотор
E05	Сбой защиты от перегрузки	Замените контроллер
E06	Сбой системы автоматической диагностики	Замените контроллер
E07	Ключ безопасности не вставлен	Вставьте ключ безопасности в замок
Сбой отображения	Внешнее вмешательство	Выключите тренажер кнопкой питания, включите его повторно спустя одну минуту.

## 10. Техобслуживание

### 1. Смазка

Тренажер необходимо регулярно смазывать специальным метилсиликоновым маслом. Если нарушение было вызвано человеческим фактором, спустя несколько минут работы без

フレ  
ンズ

FURE  
NDO

нагрузки тренажер вернется в нормальное состояние. Если неполадка не исчезает автоматически, регулировку тренажера следует осуществлять 6 мм ключом.

Если вы занимаетесь 1 час или менее в неделю, смазывать тренажер следует 1 раз в 6 месяцев.

Если вы занимаетесь 3 часа или менее в неделю, смазывать тренажер следует 1 раз в 3 месяца.

Если вы занимаетесь 3-6 часов в неделю, смазывать тренажер следует 1 раз в 2 месяца.

Если вы занимаетесь более 6 часов в неделю, смазывать тренажер следует 1 раз в месяц.

Избегайте избыточного смазывания. Принцип «чем больше, тем лучше» в данном случае не применим.

Запомните: Регулярное смазывание рабочих частей тренажера является важным фактором увеличения срока его службы.

## **2. Как проверить, пора ли проводить смазывание?**

Возьмитесь за полотно вблизи ролика и просуньте под него руку. Также необходимо смазывать беговую деку (как показано на рисунке). Выключите тренажер и поднимите деку. Приподнимите полотно и нанесите смазку как можно дальше. Повторите процедуру с обеих сторон. Для лучшего распределения смазки можно включить тренажер на скорости 1 км/ч.

## **3. Отрегулируйте натяжку бегового полотна.**

Следует отметить, что мы проводим натяжку полотна перед отправкой, однако она может ослабнуть в процессе эксплуатации. К примеру, беговая дорожка начала останавливаться и проскальзывать во время работы. Синхронно затяните правый и левый винты натяжения бегового полотна по часовой стрелке на пол-оборота. Если полотно натянуто слишком свободно, ступни будут проскальзывать по его поверхности во время бега. В то же время, слишком сильная натяжка также нежелательна, поскольку повышается нагрузка на мотор, что в итоге может привести к повреждению мотора, полотна, роликов и т.д.

フレ  
ンズ

FURE  
NDO

#### 4. Регулировка полотна по ширине

Мы проводим регулировку всех тренажеров перед отправкой, но в процессе эксплуатации полотно может сместиться по следующим причинам.

Корпус тренажера расположен неровно.

Пользователь ставит ступни не посередине полотна.

Пользователь ставит ступни с разной силой.

Если нарушение было вызвано человеческим фактором, спустя несколько минут работы без нагрузки тренажер вернется в нормальное состояние. Если неполадка не исчезает автоматически, регулировку тренажера следует осуществлять 6мм ключом.

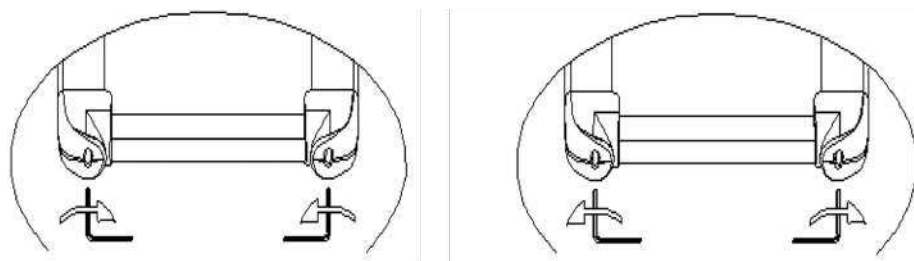

Пожалуйста, затяните левый винт по часовой стрелке, а правый - против часовой стрелки. Гарантия не распространяется на регулировку полотна по ширине. Эта процедура проводится пользователем самостоятельно в соответствии с инструкцией по эксплуатации.

Обратите внимание, что эксплуатация тренажера со смещенным беговым полотном наносит серьезный ущерб полотну. Это нарушение следует выявлять своевременно и сразу же исправлять.

#### 5. Регулировка приводного ремня

Мы проводим регулировку приводного ремня всех тренажеров перед отправкой, однако она может сбиться в процессе эксплуатации. При возникновении проскальзывания

пользователю следует самостоятельно отрегулировать ремень.

Этапы регулировки:

Для регулирования параллельности прокрутите винт на пол-оборота против часовой стрелки.

Затяните винты натяжения ремня на пол-оборота по часовой стрелке.

**ВНИМАНИЕ:** регулярно проводите чистку ремня и желоба.

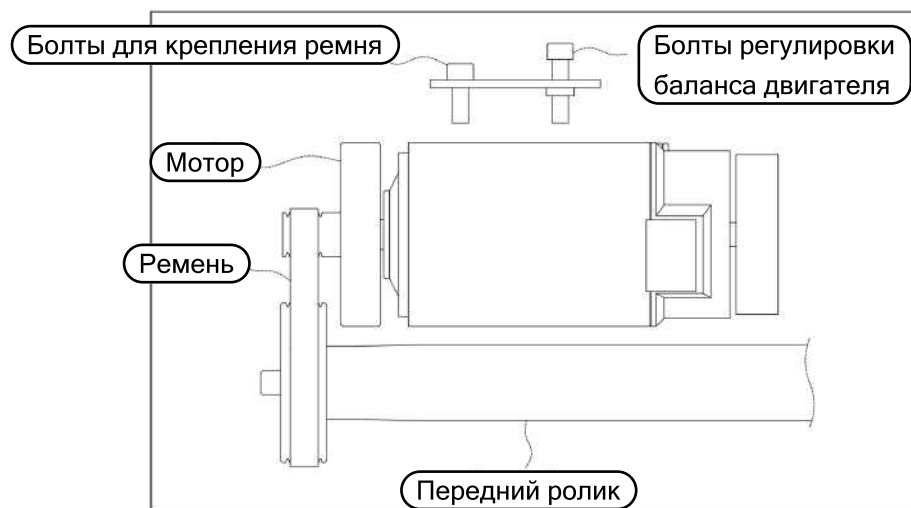

フレ  
ンズ

FURE  
NDO



## Гарантия

### Гарантийное и послегарантийное обслуживание

При отсутствии повреждений, вызванных вмешательством пользователя, обслуживание тренажера и замена комплектующих осуществляется нами бесплатно. Даже после окончания гарантийного срока вы получаете определенные преимущества в обслуживании. Так, вы сможете заказывать комплектующие со скидкой. Для получения более подробной информации обратитесь к гарантийному талону.

### Важная информация

Гарантийный талон прилагается к каждому тренажеру. Он заполняется продавцом. Вам гарантирована бесплатная замена комплектующих в течении гарантийного срока. При этом мы не несем гарантийных обязательств в случае неправильной установки, ненадлежащей эксплуатации и самовольного вмешательства пользователя. Кроме того, действие гарантии не распространяется на случай, не признанные производителем гарантийными. Ремонт таких неполадок пользователь осуществляет за свой счет. При этом ему выставляется счет за проведение ремонта. Гарантия считается недействительной без предъявления счета или гарантийного талона. Тренажер предназначен сугубо для домашнего использования. Мы не несем ответственность за любые неполадки, вызванные коммерческим использованием. При возникновении любых вопросов обратитесь к нашему дилеру или в нашу службу поддержки.

フレ  
ンズ

FURE  
NDO

## Гарантия теряет силу в случаях:

1. истечения гарантийного срока, указанного в гарантийном талоне;
2. отсутствия или неправильного заполнения гарантийного талона;
3. при неправильной эксплуатации тренажера и не соблюдении рекомендаций по техническому обслуживанию;
4. на все части тренажера подверженные естественному износу и относящиеся к расходным материалам;
5. ненадлежащего ремонта, переделки или механических повреждений нанесенных изделию во время транспортировки, хранения и использования изделия покупателем или третьими лицами;
6. при появлении дефектов на поверхностях и в их структуре, вызванных внешними воздействиями (такими как: перепады напряжения в сети электропитания, повышенной влажности и сухости воздуха в помещении, нарушения температурного режима и т.д.).

### Важно

Обслуживание кардиотренажеров (регулировка бегового полотна, смазка подвижных элементов и т.д. производится покупателем самостоятельно, согласно руководству пользователя, прилагаемому к изделию.

Сдвиг (смещение) бегового полотна дорожки в сторону, равно как и повреждение бегового полотна следствии сдвига не является гарантийным случаем.



ГАРАНТИЙНЫЙ  
ТАЛОН



フレ  
ンズ

FURE  
NDO

## Контактная информация

### ООО "КОРИКО"

Адрес: г. Москва, Угрешская ул., д. 12 стр. 1, этаж/офис 2/234

Телефон: +7 (499) 963-81-80

Электронная почта: [info@furendo.ru](mailto:info@furendo.ru)

Сайт: [www.furendo.ru](http://www.furendo.ru)

### Произведено:

Китай, ZRT Co, LTD

フレ  
ンズ

FURE  
NDO

**!** ВНИМАНИЕ



ТРЕНАЖЕР ПРЕДНАЗНАЧЕН ДЛЯ ДОМАШНЕГО  
ИСПОЛЬЗОВАНИЯ



フレ  
ンズ

FURE  
NDO