

# **Инструкция**

## **Детский комплекс DFC MSG-01**

Полезные ссылки:

[Детский комплекс DFC MSG-01 - смотреть на сайте](#)



# Детский комплекс

Артикул: MSG-01

## Инструкция по сборке



## **ОБЩИЕ ПРАВИЛА ТЕХНИКИ БЕЗОПАСНОСТИ**

В целях предотвращения травмирования людей и/или повреждения имущества необходимо следовать приведённым ниже инструкциям и рекомендациям:

1. Перед началом использования внимательно прочитайте все разделы данного руководства.
2. Не используйте другие запасные части, кроме тех, которые имеются в комплекте и/или одобрены производителем.
3. Не подходит для детей младше 3 лет.
4. Данное оборудование может собирать и проверять только взрослый человек.
5. Сохраните данную инструкцию для дальнейшего использования.
6. Предназначен только для домашнего использования на открытом воздухе.
7. Убедитесь, что все болты и гайки плотно затянуты, если нужно, затяните их.
8. Проверьте все покрытия и болты на наличие острых краев и замените их при необходимости.
9. Установите данное оборудование на ровную поверхность как минимум в 2 метрах от любой постройки или преграды, таких как: забор, гараж, дом, свисающие ветки, верёвки для сушки белья или электрические провода.
10. Не допускайте других людей в пределы действия оборудования при использовании.
11. Не устанавливайте качели на бетоне, асфальте или любой другой твердой поверхности.
12. Не затягивайте полностью все гайки и болты до полной сборки, это облегчит процесс и позволит исправить любые допущенные ошибки.
13. Всегда присматривайте за детьми во время их игры.
14. Данное изделие не предназначено для взрослых. **МАКСИМАЛЬНО ДОПУСТИМЫЙ** вес одного ребёнка, играющего на качелях, не должен превышать 35 кг (одновременно на качелях могут находиться не более 4 человек).
15. **НЕ РАЗРЕШАЙТЕ** детям стоять на сиденьях качелей, чтобы не перегружать эту часть в процессе игры.
16. **НЕ РАЗРЕШАЙТЕ** детям слезать с сидений до полной остановки качелей.
17. **НЕ ДОПУСКАЙТЕ**, чтобы во время игры дети носили слишком свободную, мешковатую (а также капюшоны). Дети могут запутаться в такой одежде и не освободятся самостоятельно.
18. **НЕ ПОЗВОЛЯЙТЕ** детям забираться на данное оборудование там, где не положено.
19. Постоянно проверяйте изделие на износ и отсутствие повреждений. Прекратите пользоваться изделием, пока неисправные детали не будут заменены.
20. Прежде, чем начать использование, удалите все упаковочные материалы, включая плёнку, полиэтилен, картон, подкладку и т.д.
21. Данный продукт предназначен для домашнего использования и не может применяться в коммерческих целях в игровых фитнес-центрах, детских садах и т.п.
22. Несоблюдение при сборке требований данной инструкции может привести к серьёзным травмам пользователя.
23. Храните данную инструкцию в надёжном месте на случай, если понадобится обратиться к ней впоследствии.
24. Подходит для детей в возрасте 3 – 10 лет.
25. Не кладите руки вблизи движущихся частей.

# Инструкции по сборке

## СПЕЦИФИКАЦИЯ



0 10 20 30 40 50 60 70 80 90 100 110mm

**(A)** Болт М6 50мм (x 2)

**(B)** Болт М6 55мм

**(C)** Болт М6 35мм (x 10)

**(II)** Болт М6 65мм (x 4)

**(E)** Болт М8 88мм (x 2)

**(F)** Болт М8 60мм (x 9)

**(G)** Болт М8 45мм (x 2)

**(HH)** Болт М8 65мм (x 4)

**(H)** Шайба М6 (x 22)

**(I)** Шайба М8 (x 35)

**(J)** Пружинная шайба М6 (x 20)

**(K)** Пружинная шайба М8 (x 25)

**(L)** Изогнутая шайба (x 4)

**(M)** Глухая гайка М6 (x 20)

**(N)** Глухая гайка М8 (x 25)

**(O)** Гаечный ключ (x 1)

**(P)** Гаечный ключ (x 1)

**(Q)** Гайка М8 для U-образного болта (x 8)

**(R)** Земляной анкер (x 4)

**(S)** Верхняя перекладина (x 2)

**(T)** Верхняя часть стойки (x 4)

**(U)** Нижняя часть стойки (x 4)

**(V)** Поручень (x 2)

**(W)** Боковая перекладина (x 2)

**(X)** Нижняя стойка (x 2)

**(Y)** Держатель сиденья (x 2)

**(Z)** Кронштейн (x 1)

**(AA)** Glider seat (x 2)

**(BB)** Подставка для ног (x 2)

**(CC)** Сиденье качели (x 1)

**(DD)** Пластиковый подшипник (x 8)

**(EE)** U-образный болт (x 4)

**(FF)** Выпуклый болт (x 2)

**(GG)** Жажим (x 2)

**(JJ)** Изогнутая трубка (x 4)

**(KK)** Круглое сиденье (x 1)

**(LL)** Трос для круглых качелей (x 4)

**(MM)** Крепёж для троса (рым-болт с шестигранной гайкой) (x 4)

**(NN)** Пластиковая заглушка 50,8мм (x2)

**(OO)** Пластиковая заглушка 45mm (x 4)

### НЕОБХОДИМЫЕ ИНСТРУМЕНТЫ

1. Стремянка
2. Отвёртка
3. Комбинированный ключ на 10
4. Комбинированный ключ на 13

## Этапы сборки:

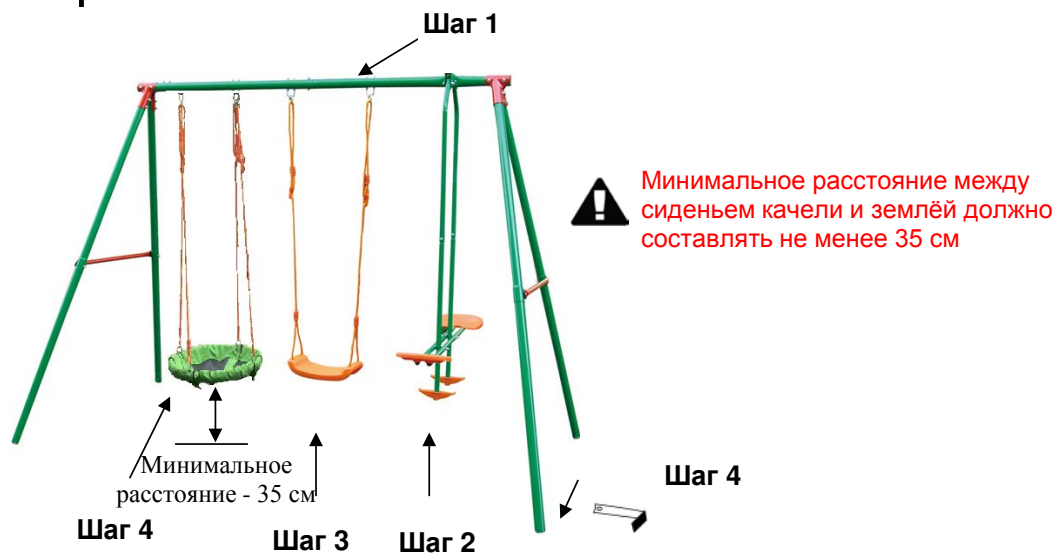

## Шаг 1 Сборка рамы

- 1.-1 Вставьте пластиковую заглушку (OO) в 4 штуки верхней части стойки (Т) на стороне с двумя отверстиями. Соедините две части верхней перекладины (S) с помощью болта (F), шайбы (I), пружинной шайбы (K) и глухой гайки (N). Установите пластиковые заглушки (NN) с обеих сторон перекладины.
- 1.-2 Соедините верхнюю перекладину (S), верхние части стоек (Т) и зажимы (GG) с помощью 2-х комплектов деталей: болтов (HH), шайб (I), пружинных шайб (K) и глухих гаек (N) для верхней перекладины и 4-х комплектов деталей: болтов (F), шайб (I), пружинных шайб (K) и глухих гаек (N) для стоек.
- 1.-3 Соедините нижнюю (U) и верхнюю (Т) части стоек, затем подсоедините к конструкции боковую перекладину (W) и закрепите её с помощью 2-х комплектов деталей: болтов (II), шайб (H), шайб (L), пружинных шайб (J) и глухих гаек (M).

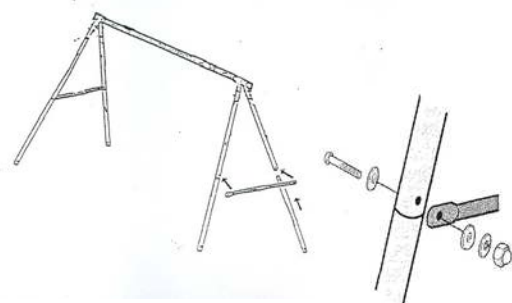

## Шаг 2 Сборка двухместных качелей

2.-1 Прикрепите кронштейн (Z) к верхней перекладине (S) с помощью болта (A), 2-х шайб (H), пружинной шайбы (J) и глухой гайки (M).

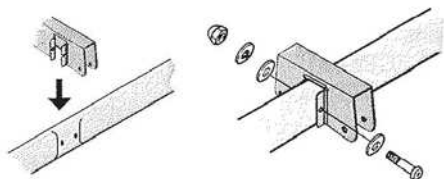

2.-2 Установите пластиковые подшипники (DD) с обеих сторон поручня качелей (V), затем прикрепите поручни к кронштейну (Z) с помощью болта (G), шайбы (I), пружинной шайбы (K) и глухой гайки (M)

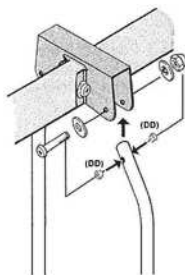

2.-3 Прикрепите нижнюю стойку качелей (X) к поручню (V) с помощью болта (C), шайбы (H), пружинной шайбы (J) и глухой гайки (M).

2.-4 Установите пластиковые подшипники (DD) с обеих сторон нижней стойки (X), затем прикрепите нижнюю стойку к соединительной перекладине качелей (Y), используя крепёж: болт (E), две шайбы (I), пружинную шайбу (K) и глухую гайку (N). Убедитесь, что выемки на перекладине расположены снизу, как показано на рисунке

2.-5 Установите сиденья (AA) на перекладину (Y) и закрепите их с помощью болтов (C), шайб (H), пружинных шайб (J) и глухих гаек (M).

2.-6 Прикрепите подставки для ног (BB) к соответствующим нижним стойкам (X) с помощью болтов (FF) - по одному для каждой подставки.

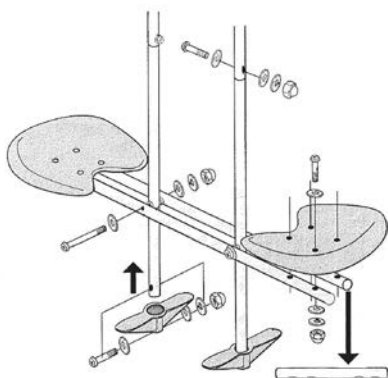

Выемки на перекладине (Y) должны находиться снизу.

## Шаг 3 Сборка качелей

- 3.-1 Прикрепите сиденье (CC) к верхней перекладине (S) с помощью U-образного болта (EE), 4-х шайб (I), 2-х пружинных шайб (K), 2-х гаек (Q) и 2-х глухих гаек (N).

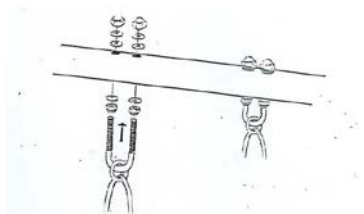

## Шаг 4 Сборка круглых качелей

- 4.-1 Вставьте изогнутые трубки (JJ) в круглое сиденье (KK) и соедините все трубки вместе. Данные трубки являются каркасом для сиденья.
- 4.-2 Прикрепите трос (LL) к сиденью (KK) с помощью крепежа (MM), расположенного в нижней части троса.
- 4.-3 Прикрепите свободный конец троса (LL) к верхней перекладине (S) с помощью U-образного болта (EE), 4-х шайб (I), 2-х пружинных шайб (K), 2-х гаек (Q) и 2-х глухих гаек (N).

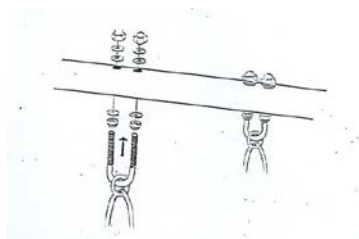

## Шаг 5 Установка земляных анкеров

- 5.-1 Вставьте земляные анкера (R) в отверстия внизу каждой из 4-х стоек и закрепите их с помощью болта (B), шайбы (H), пружинной шайбы (J) и глухой гайки (M) - по одному комплекту крепежей для каждого анкера.
- 5.-2 Под каждый анкер выкопайте яму глубиной 60 см и залейте бетонным раствором 30х30х50 см (ДхШхВ). Воткните анкера (R) в раствор, пока он не остыл.
- 5.-3 Убедитесь, что земляные анкеры (R) хорошо зафиксированы в растворе и не упадут. Когда раствор застынет, засыпьте яму землёй.
- 5.-4 При выборе места для установки оборудования учитывайте свободное пространство необходимое для перемещения вокруг качелей (как минимум 2 метра) Поэтому не следует располагать оборудование вблизи выступающих элементов, стен, деревьев и т.д.

5.-5 Когда оборудование будет полностью собрано, убедитесь, что оно устойчиво и безопасно. Ни в коем случае не ставьте его на ковёр (оно должно быть абсолютно устойчиво, не только из соображений максимальной нагрузки).

5.-6 Не устанавливайте оборудование в сауну или любое другое влажное пространство так как оно может заржаветь.



## Уход и техническое обслуживание

1. Данное оборудование может собирать и проверять только взрослый человек.
2. Перед каждым использованием проверяйте, надёжно ли затянуты все гайки и болты; все изношенные, повреждённые или утерянные детали следует заменить. НЕ ПЫТАЙТЕСЬ чинить сломанные детали.
3. Регулярно проверяйте, надёжно ли закреплены сиденья, стальные трубки, земляные анкеры и другие детали; замените детали, если это необходимо. Если не выполнять данную проверку, оборудование может опрокинуться и стать причиной травмы.
4. При необходимости удалите изношенные/повреждённые детали. Не используйте до тех пор, пока не будет найдена замена.
5. Заменяйте повреждённые детали в соответствии с инструкциями производителя.
6. Перед началом работы с оборудованием смажьте все металлические подвижные части. Регулярно выполняйте смазку деталей непосредственно во время использования изделия.
7. Расположение качелей:
  - (a) Устанавливайте данное оборудование на ровную поверхность как минимум в 2 метрах от любой постройки или преграды, таких как: забор, гараж, дом, свисающие ветки, верёвки для сушки белья или электрические провода.
  - (б) Не устанавливайте качели на бетоне, асфальте или любой другой твёрдой поверхности.
  - (в) Располагайте оборудование в хорошо освещённом месте.
  - (г) Не используйте его в помещении.
8. Погодные условия:
  - (a) Сиденья качелей и подставки для ног должны оставаться сухими; не пускайте детей на качели, если эти на этих элементах присутствует влага.
  - (б) Не используйте оборудование при сильном ветре.
  - (в) Не используйте оборудование, когда солнце светит в лицо, и видимость ухудшается или разверните оборудование так, чтобы солнце светило в спину.



9. Данное изделие не предназначено для взрослых. МАКСИМАЛЬНО ДОПУСТИМЫЙ вес одного ребёнка, играющего на качелях, не должен превышать 35 кг (одновременно на качелях могут находиться не более 4 человек).
10. Храните данную инструкцию в надёжном месте на случай, если понадобится обратиться к ней впоследствии.
11. Содержите данное оборудование в чистоте