

# **Инструкция**

## **Эллиптический тренажер AppleGate E32 A**

Полезные ссылки:

[Эллиптический тренажер AppleGate E32 A - смотреть на сайте](#)

[Эллиптический тренажер AppleGate E32 A - читать отзывы](#)

## APPLEGATE E32 A Эллиптический тренажер



Цена: 38 590 руб.

Склад: Москва - Ожидается, 26.03.2021

---

APPLEGATE E32 A с электромагнитной системой нагружения относится к классу тяжелых крупногабаритных эллиптических тренажеров для домашнего применения. Его отличает мощная рамная конструкция из усиленного профиля, выдерживающая вес пользователя до 130 кг. Система нагружения построена на базе классического заднего привода. Электромагнитная система нагружения по технологии bio-Flow+ обеспечивает биомеханически правильное педалирование и корректное распределение нагрузки по всей траектории движения. За высокое качество кручения отвечает трехкомпонентный педальный узел и мощный сбалансированный маховик с инерционным весом 24 кг. Длина шага составляет внушительные для домашнего эллипсоида 46 см. Расстояние между педалями (так называемый "малый Q-Фактор S.Q.F. ") составляет всего 18 см - это одно из самых минимальных значений для эллипсоидов с задним приводом. Чем меньше такое значение, тем больше тренировка на тренажере приближена к естественным движениям во время бега.

Тренировочный компьютер представлен голубым LCD-дисплеем диагональю 14 см. В программный пакет входят 7 предустановленных программ, направленных на тренировку скоростных качеств, выносливости, укрепления сердечно-сосудистой системы и похудения. Помимо этого, можно воспользоваться самостоятельно регулируемым ручным режимом, а также создать собственную программу. Для тренировок с контролем пульса существуют 4 пульсозависимые программы. 3 из них имеют предустановленные значения 60%, 75%, 85% от максимального пульса (точная цифра частоты сердечного ритма определяется исходя из возраста пользователя). 4 программа позволяет установить любой целевой пульс. Еще одна функция - жиросанализатор Body Fat - даст оценку параметрам, связанным с весом (в том числе BMI (Индекс массы тела) и BMR (Базовый индекс метаболизма)). По завершении тренировки функция Recovery оценит способность сердечно-сосудистой системы к восстановлению. К числу дополнительных характеристик эллипсоида относятся такие опции как транспортировочные ролики и компенсаторы неровностей пола. Таким образом, переместить изделие из одного места в другое не составит большого труда даже для хрупкой девушки, а компенсаторы позволят отрегулировать положение ножек на неровной поверхности.

---

|                                    |                                                                                                                                                    |
|------------------------------------|----------------------------------------------------------------------------------------------------------------------------------------------------|
| Назначение                         | домашнее                                                                                                                                           |
| Тип рамы                           | усиленная                                                                                                                                          |
| Профиль рамы                       | антикоррозийная обработка, покраска в один слой                                                                                                    |
| Тип пластика                       | АБС-пластик из исходного сырья                                                                                                                     |
| Регулировка угла наклона           | нет                                                                                                                                                |
| Система амортизации                | нет                                                                                                                                                |
| Система нагружения                 | электромагнитная bio-Flow™+                                                                                                                        |
| Кол-во уровней нагрузки            | 16                                                                                                                                                 |
| Маховик                            | 24 кг (инерционный вес)                                                                                                                            |
| Тип сочленений                     | втулки и подшипники                                                                                                                                |
| Педальный узел                     | трехкомпонентный                                                                                                                                   |
| Педали                             | антискользящие, увеличенного размера                                                                                                               |
| Расстояние между педалями          | 18 см (малый Q-Фактор S.Q.F.™)                                                                                                                     |
| Длина шага                         | 46 см                                                                                                                                              |
| Измерение пульса                   | сенсорные датчики                                                                                                                                  |
| Консоль                            | голубой LCD-дисплей диагональю 14 см с профилем тренировки                                                                                         |
| Показания консоли                  | профиль программ, время, дистанция (за тренировку/общая), скорость, калории, фитнес-тест (Recovery), жиранализатор (Body Fat(%)/Body Type/BMR/BMI) |
| Общее количество программ          | 13                                                                                                                                                 |
| Тренировочные программы            | долина, холм, гора, выносливость, снижение веса, интервалы                                                                                         |
| Пульсозависимые программы          | 4 (60%, 75%, 85% от целевого пульса, целевая)                                                                                                      |
| Пользовательские программы         | 1                                                                                                                                                  |
| Ватт-программы                     | нет                                                                                                                                                |
| Ручной режим                       | есть                                                                                                                                               |
| Мультимедиа                        | нет                                                                                                                                                |
| Разъемы                            | нет                                                                                                                                                |
| Интеграционные технологии          | нет                                                                                                                                                |
| Интернет                           | нет                                                                                                                                                |
| Язык(и) интерфейса                 | английский                                                                                                                                         |
| Вентилятор                         | нет                                                                                                                                                |
| Транспортировочные ролики          | есть                                                                                                                                               |
| Компенсаторы неровностей пола      | есть                                                                                                                                               |
| Складывание                        | нет                                                                                                                                                |
| Размер в сложенном виде (Д*Ш*В)    | нет                                                                                                                                                |
| Размер в рабочем состоянии (Д*Ш*В) | 151*69*158 см                                                                                                                                      |
| Упаковка                           | 1 коробка (прочный прессованный картон и пенопластовые формы)                                                                                      |
| Габариты                           | 124*32*64,5 см                                                                                                                                     |
| Объем                              | 0,26 куб. м                                                                                                                                        |
| Вес нетто                          | 48 кг                                                                                                                                              |
| Вес брутто                         | 55 кг                                                                                                                                              |
| Макс. вес пользователя             | 130 кг                                                                                                                                             |
| Питание                            | сеть 220 вольт                                                                                                                                     |
| Энергосбережение                   | есть                                                                                                                                               |
| Производитель                      | Jörgen Svensson, Швеция                                                                                                                            |
| Страна изготовления                | КНР                                                                                                                                                |

Теги: [Домашние эллиптические тренажеры](#), [Эллиптические тренажеры AppleGate](#)



ГОЛУБОЙ LCD-ДИСПЛЕЙ 14 CM



ТРЕХКОМПОНЕНТНЫЙ ПЕДАЛЬНЫЙ УЗЕЛ

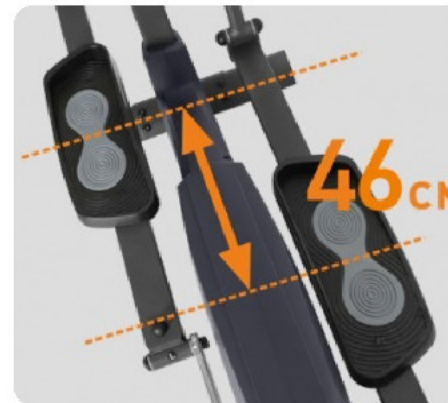

ДЛИНА ШАГА 46 CM



ЗАУЖЕННОЕ РАССТОЯНИЕ МЕЖДУ ПЕДАЛЯМИ (18 CM)

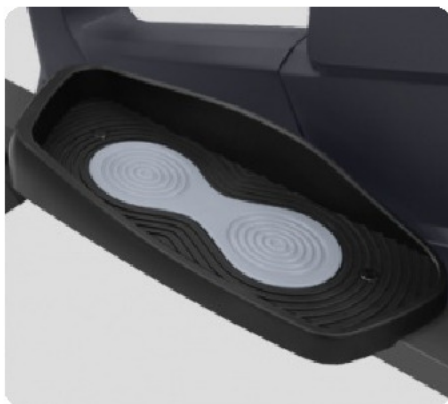

АНТИСКОЛЬЗЯЩИЕ ПЕДАЛИ УВЕЛИЧЕННОГО РАЗМЕРА



КОМПЕНСАТОРЫ НЕРОВНОСТЕЙ ПОЛА



ТРАНСПОРТИРОВОЧНЫЕ РОЛИКИ



СЕНСОРНЫЕ ДАТЧИКИ ПУЛЬСА



ПОДСТАВКА ПОД ПЛАНШЕТ ИЛИ СМАРТФОН