

## **Инструкция**

### **Гиперэкстензия 45 гр. Iron King IK 302 (1230\*800\*700)**

Полезные ссылки:

[Гиперэкстензия 45 гр. Iron King IK 302 \(1230\\*800\\*700\) - смотреть на сайте](#)

# IK 302

## Гиперэкстензия 45°

(инструкция по сборке)



## Комплект поставки

1.	Рама основная	1 шт.
2.	Рама упора тела	1 шт.
3.	Упор тела	2 шт.
4.	Валик	2 шт.
5.	Пластина упора ног, левая	1 шт.
6.	Пластина упора ног, правая	1 шт.
7.	Болт M10x20	6 шт.
8.	Болт M10x60	4 шт.
9.	Гайка M10	4 шт.
10.	Шайба D10	8 шт.
11.	Шайба D10 увеличенная	2 шт.
12.	Шарообразная ручка M8	1 шт.

1. Оттяните шарообразную ручку(12) на основной раме(1) и установите раму упора тела (2) до нужной вам высоты, затем отпустите ручку (12). (Рис. 1) Прикрепите упоры тела (3) к раме упора тела (2) с помощью крепежного комплекта: болт M10x20 (7), шайба D10 (10) (Рис.1). Прикрутите пластины упора ног: правую (6) и левую (5) с помощью крепежного комплекта: болт M10x60 (8), гайка M10 (9), шайба D10 (10). Установите валики (4) на основной раме (1) с помощью крепежного комплекта: болт M10x20 (7), шайба D10 увеличенная (11). (Рис.1)

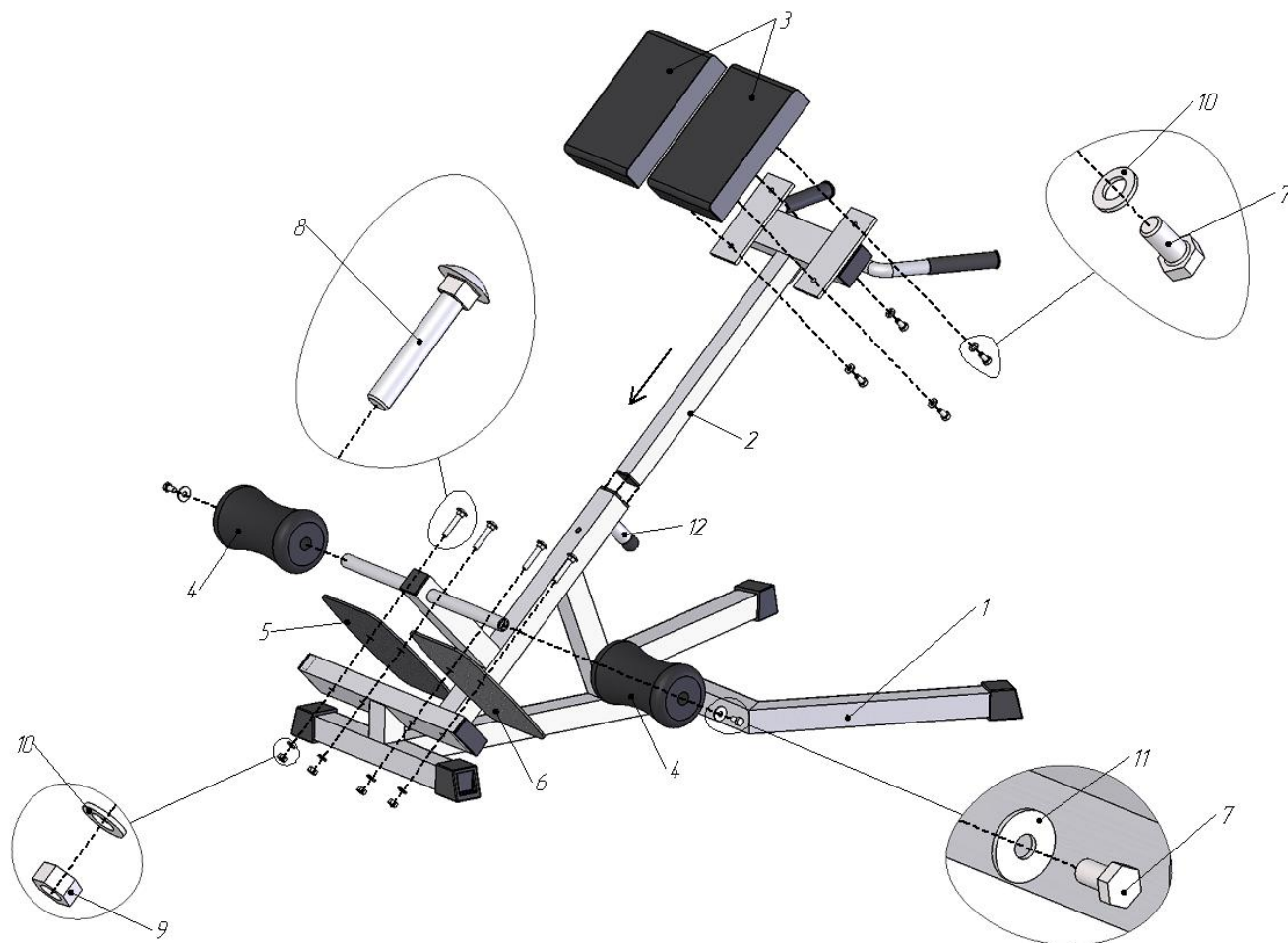

Рис.1