

Инструкция

Гиперэкстензия DFC SUB025

Полезные ссылки:

[Гиперэкстензия DFC SUB025 - смотреть на сайте](#)



ГИПЕРЭКСТЕНЗИЯ

Артикул: SUB025

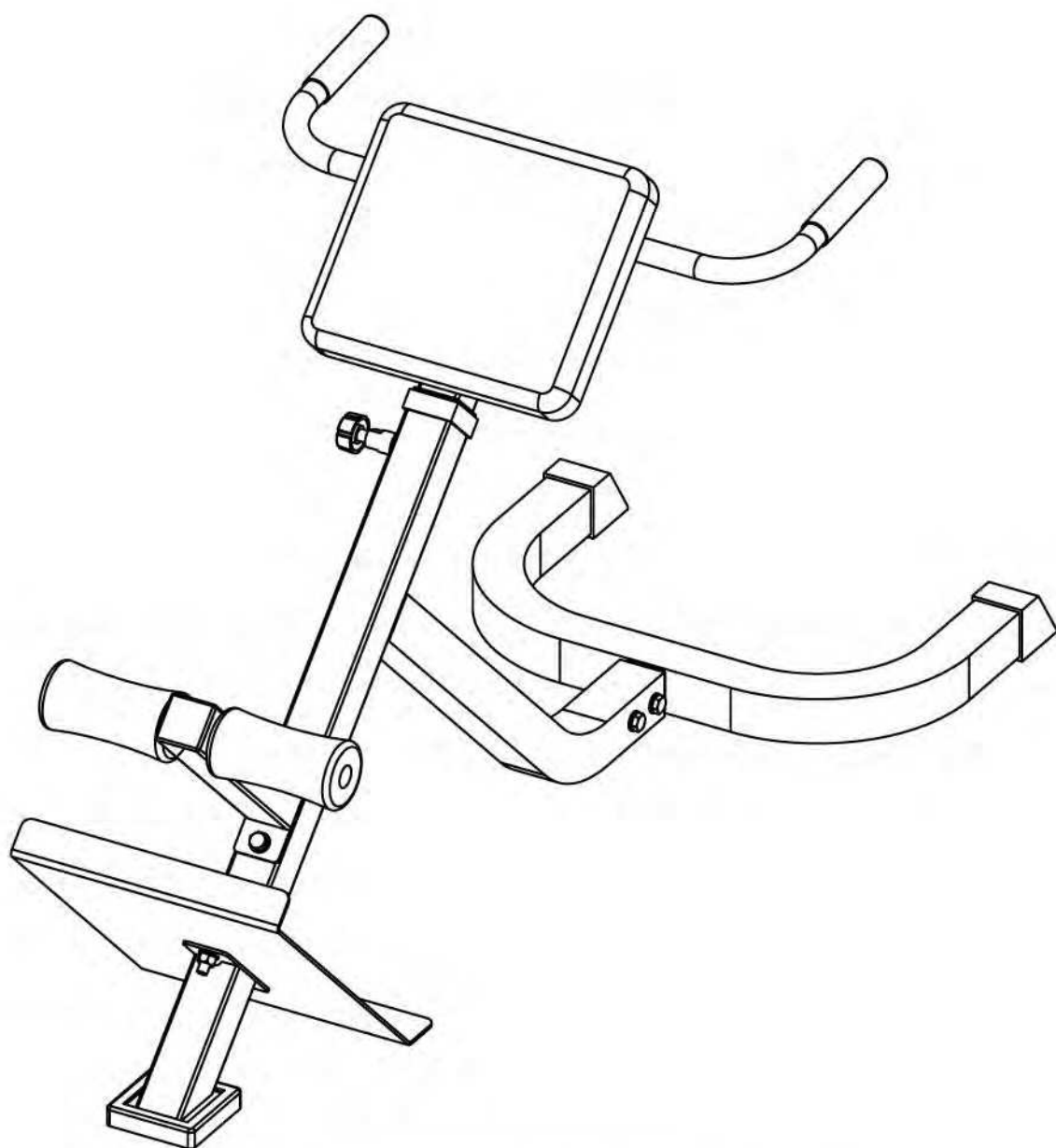

Инструкция по сборке



1 Винт М10*67 - 6 шт.

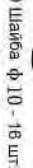

2 Шайба φ10 - 18 шт.



3 Винт М10*25 - 2 шт.



4 Гайка М10 - 8 шт.



5 Штифт - 1 шт.



6 Поролоновая накладка - 2 шт.

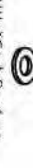

7 Винт М8*20



8 Шайба φ 8 - 4 шт.



9 Смягчающая накладка - 1 шт.



10 Ремень - 2 шт.

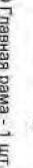

11 Главная рама - 1 шт.



12 Опорная трубка - 1 шт.

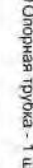

13 Подставка для ног - 1 шт.

Шаг 1.

Соедините опорную ножку (D), подставку для ног (C) и главную раму (A) таким образом, чтобы отверстия в деталях совпадали, после чего закрепите конструкцию с помощью винтов М10*25 (3), гаек М10 (4) и шайб φ10 (2).

Затем прикрепите трубку (B) к главной раме (A) с помощью винтов М10*67 (1), гаек М10 (4) и шайб φ10 (2).

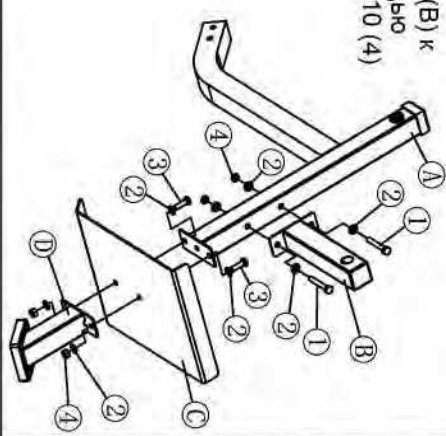

Шаг 2.

Подсоедините переднюю опорную трубку (F) к главной раме (A) и закрепите её с помощью винтов М10*67 (1), гаек М10 (4) и шайб φ10 (2).

Вставьте в главную раму (A) стойку (E), после чего установите штифт (5) в одно из отверстий стойки, отрегулировав её предварительно по высоте.

Вставьте трубку (G) в опорную трубку (B), затем установите с двух сторон от трубки (G) поролоновые накладки (6).

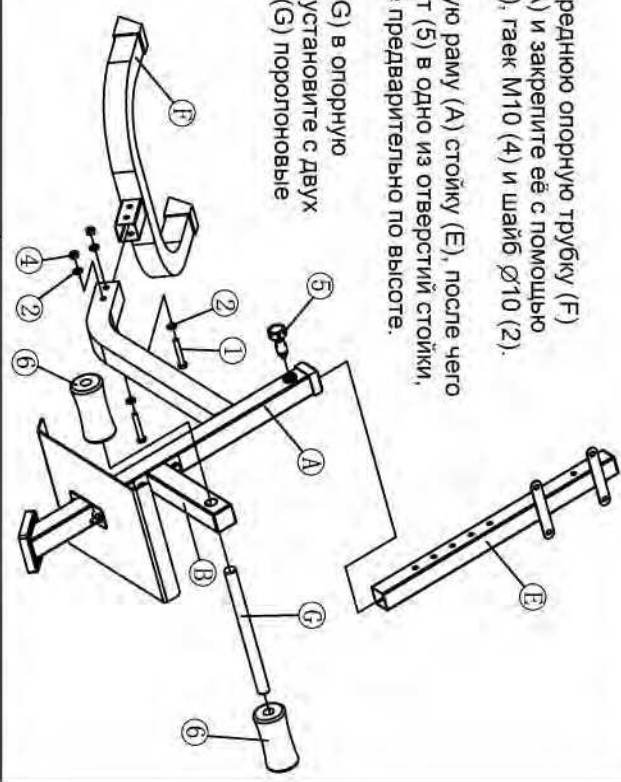

Шаг 3.

Установите смягчающую накладку (9) на опорную конструкцию тренажёра, после чего закрепите её с помощью винтов М8*20 (7) и шайб φ8 (8).

Подсоедините левый (H) и правый (I) поручни к стойке (E), затем закрепите конструкцию с помощью винтов М10*67, гаек (4) и шайб φ10 (2).

Затяните все крепежи. Сборка завершена!

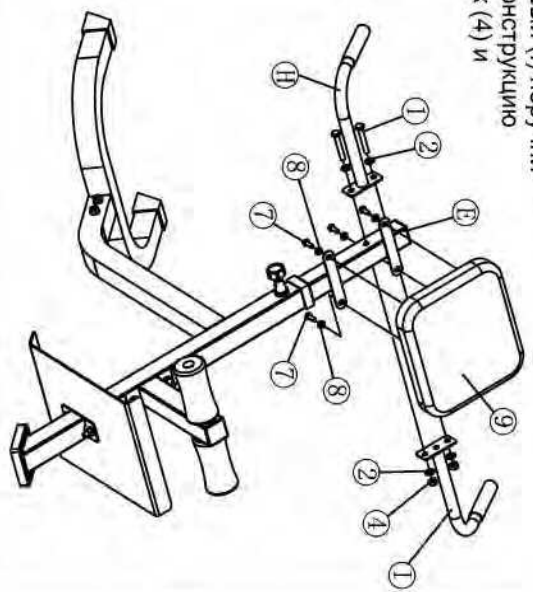

Тренажёр в собранном виде

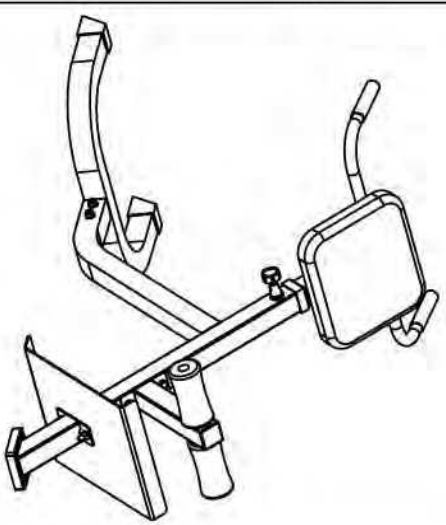

Шайба (ø8)

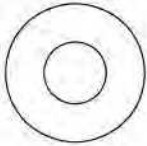

4 шт.

Гайка (M10)

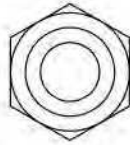

8 шт.

Шайба (ø10)

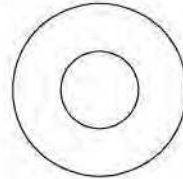

16 шт.

Болт M10x67

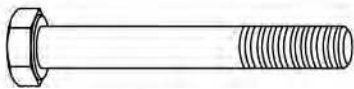

6 шт.

Болт M10x25

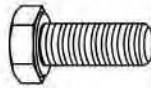

2 шт.

Болт M8*20

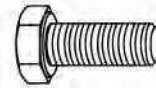

4 шт.

Штифт

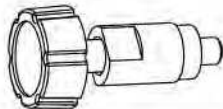

1 шт.

Поролоновая накладка

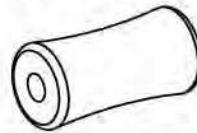

2 шт.

Гаечный ключ

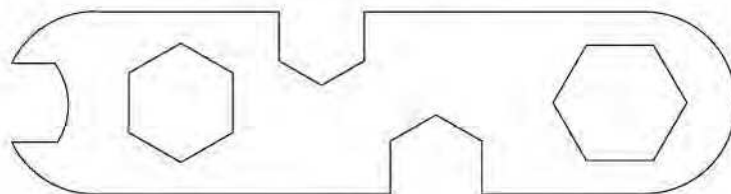

2 шт.

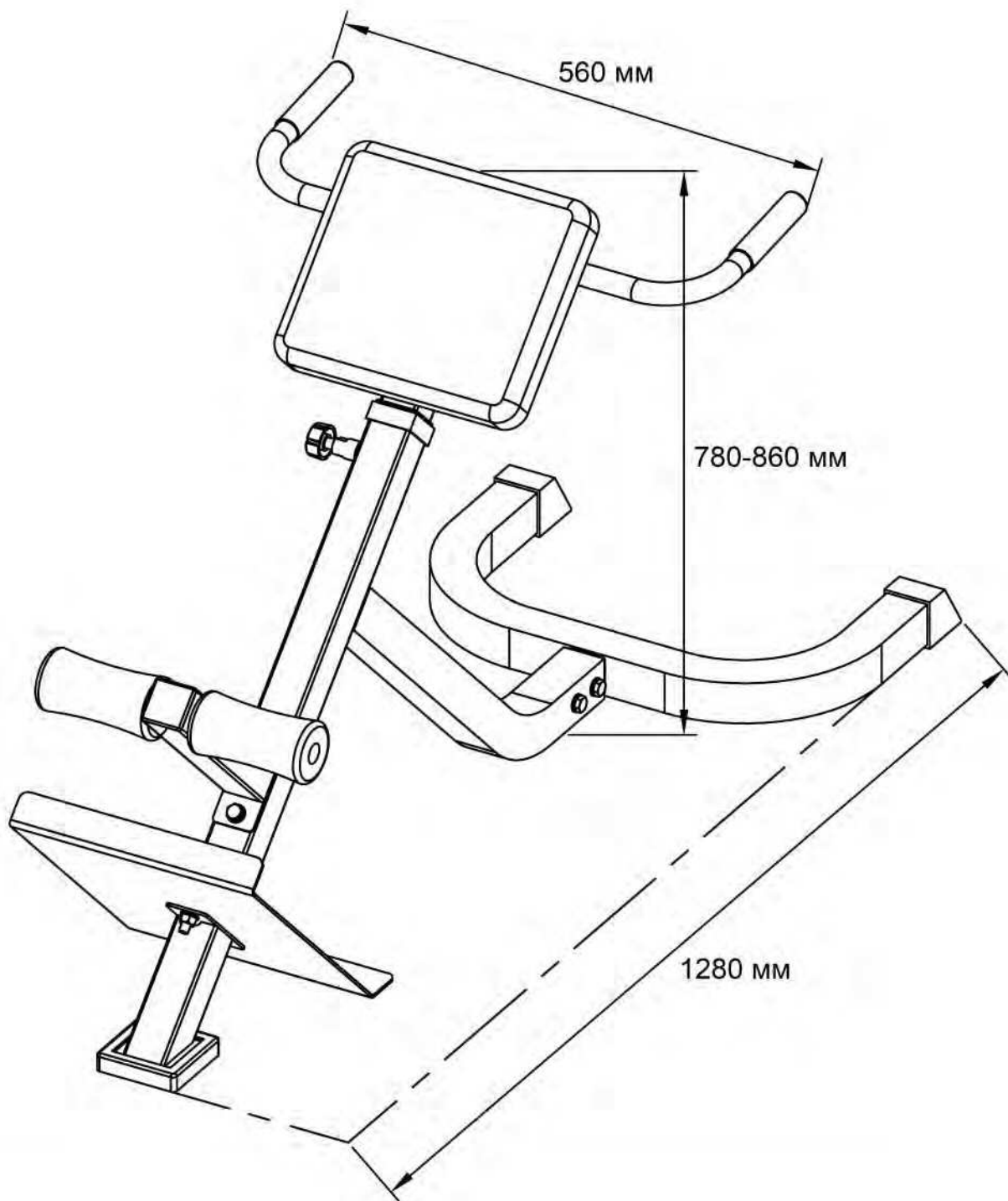

МАКСИМАЛЬНО ДОПУСТИМАЯ НАГРУЗКА - 180 КГ

1

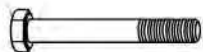

Болт М10х67 - 2 ШТ.



Гайка М10 - 4 ШТ.



Болт М10х25 - 2 ШТ.



Шайба $\varnothing 10$ - 8 ШТ.

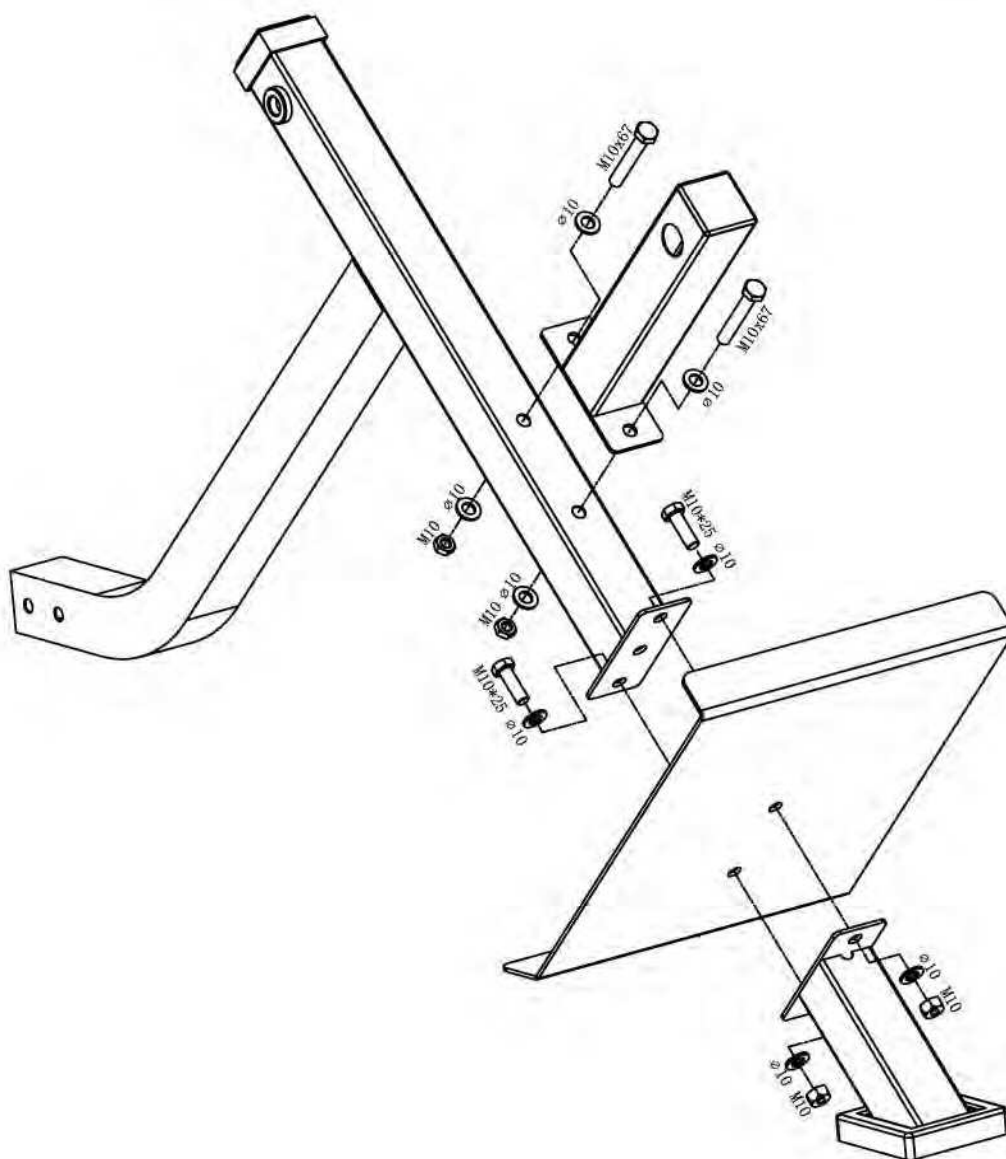

2

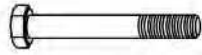

Болт М10х67 - 2 ШТ.



Гайка М10 - 2 ШТ.



Шайба $\varnothing 10$ - 4 ШТ.

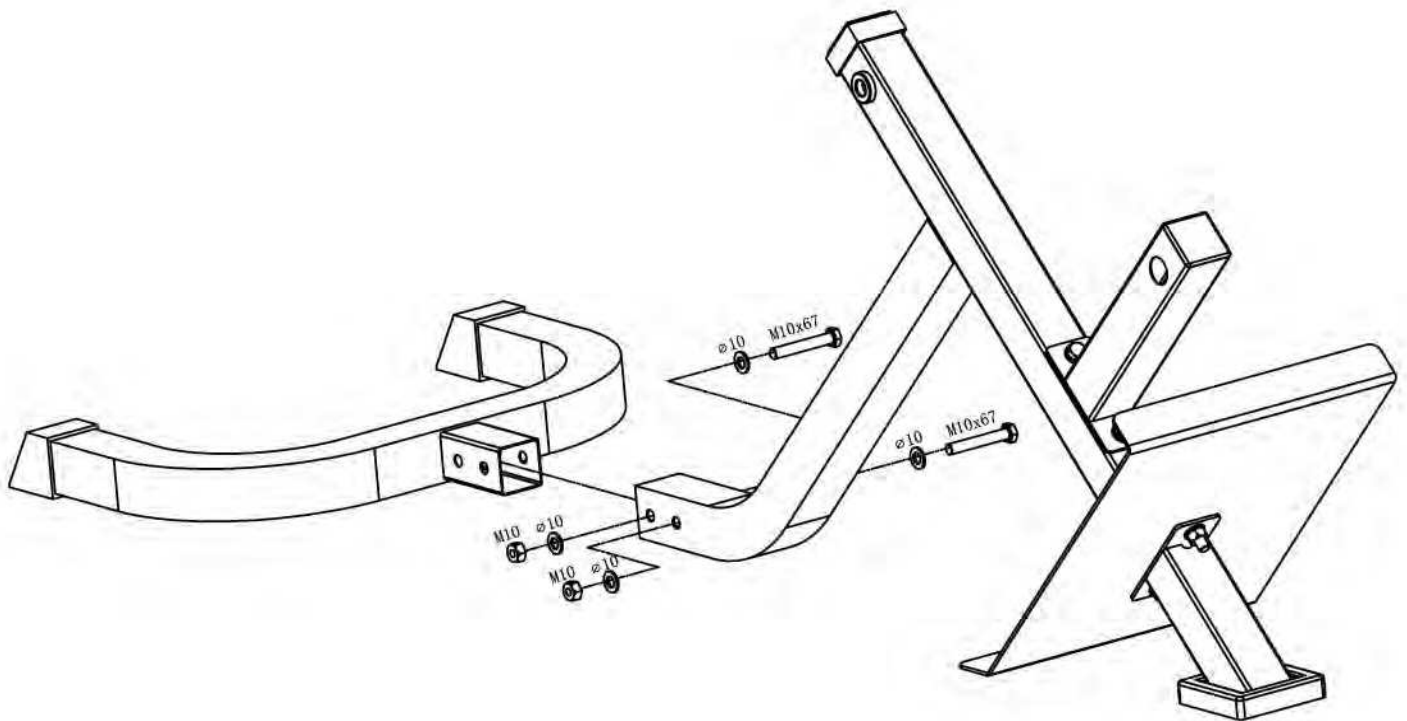

3

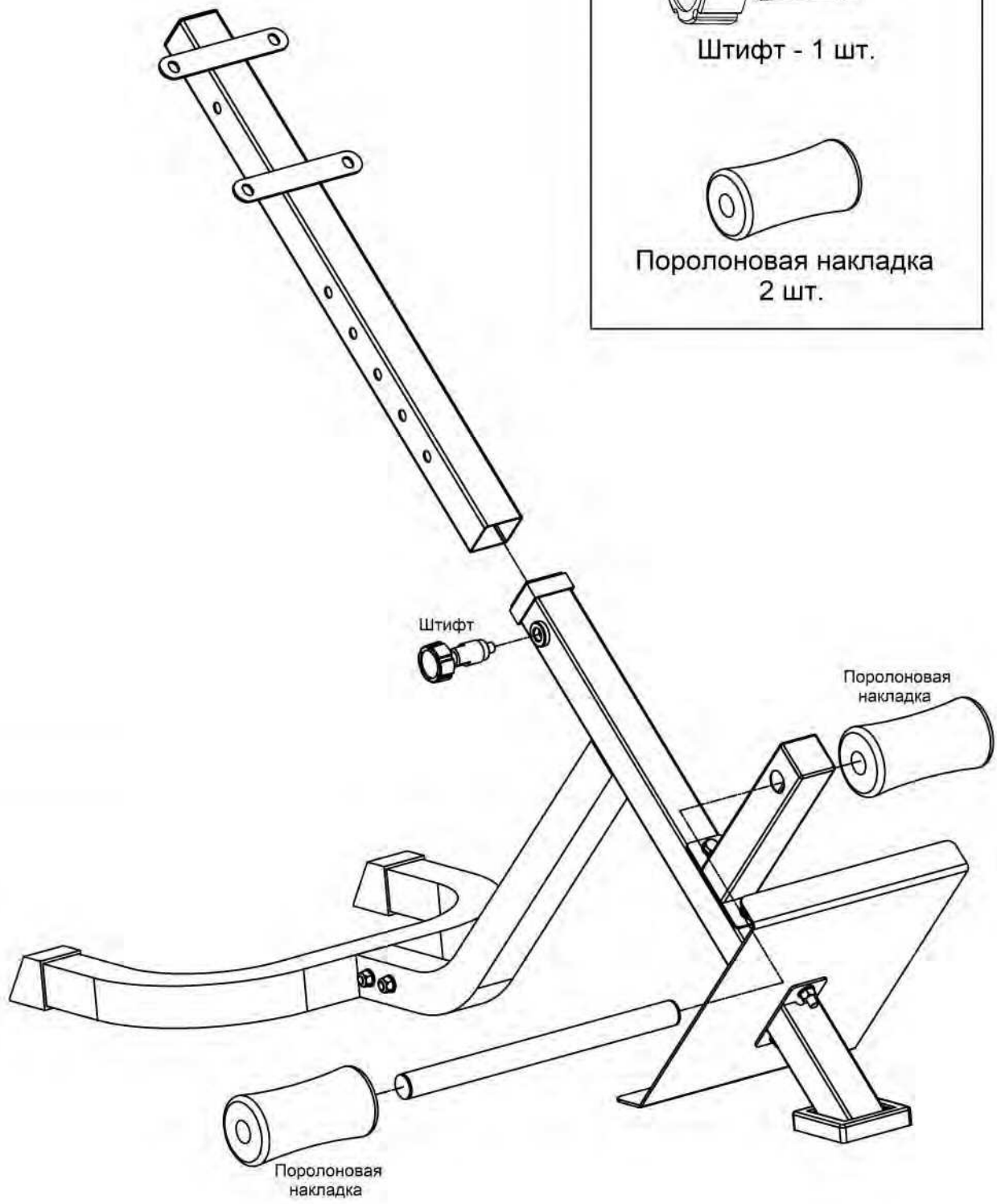

4

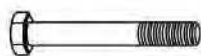

Болт М10х67 - 2 шт.



Гайка М10 - 2 шт.



Шайба $\varnothing 10$ - 4 шт.



Болт М8х20 - 4 шт.



Шайба $\varnothing 8$ - 4 шт.

