

Инструкция

Игровой стол - аэрохоккей DFC Baltica 48

Полезные ссылки:

[Игровой стол - аэрохоккей DFC Baltica 48 - смотреть на сайте](#)

[Игровой стол - аэрохоккей DFC Baltica 48 - читать отзывы](#)



ИГРОВОЙ СТОЛ

Артикул: JG-AT-14801

Модель: BALTICA

Серия: JG











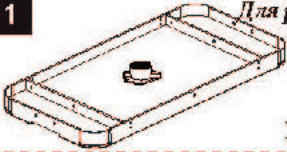

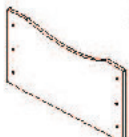

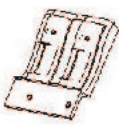
ВАЖНО!

Перед началом эксплуатации устройства, ознакомьтесь со всеми инструкциями.

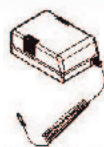
Сохраните данное руководство для дальнейшего использования.

Спецификация данного продукта может отличаться от фото и может изменяться без предварительного уведомления.

Сборочные единицы

1  x1 Игровое поле <i>Для рис.1</i>	2  x2 Правая ножка <i>Для рис.1</i>	3  x2 Левая ножка <i>Для рис.1</i>	4  x2 Боковая панель <i>Для рис.2</i>
5  x4 Регулировочная ножка <i>Для рис.1</i>	6  x1 Электронный счетчик <i>Для рис.3</i>	7  x2 Хоккейная шайба <i>Для рис.3</i>	8  x2 Толкатель <i>Для рис.3</i>
9  x2 Войлочная наклейка <i>Для рис.3</i>	10  x2 Ворота <i>Для рис.3</i>	11  x1 Адаптер <i>Для рис.3</i>	A1  x1 Шестигранный ключ
A2  x12 Болт <i>Для рис.1</i>	A3  x12 Шайба <i>Для рис.1</i>	A4  x16 Винт 4x12мм <i>Для рис.2,3</i>	A5  x2 Винт 3x15мм <i>Для рис.3</i>

Предустановленные детали

P1  x1 Мотор <i>Для рис.1</i>	P2  x4 Угловой козырёк <i>Для рис.1</i>	P3  x16 Т-Гайка <i>Для рис.1</i>
--	--	--

ИНСТРУКЦИЯ ПО СБОРКЕ:

1. Найдите чистую, ровную поверхность, чтобы начать сборку вашего настольного хоккея.
2. Вытащите все детали из упаковки и убедитесь, что у вас в наличии все сборочные единицы, которые показаны в списке на странице с деталями. Аккуратно отрежьте или разорвите углы упаковочной коробки, чтобы ее нижняя часть могла использоваться в качестве рабочей поверхности.

1		X 1
2		X 2
3		X 2
5		X 4
A2		X 12
A3		X 12
P1		X 1
P2		X 4
P3		X 16

A1		X 1
----	--	-----

РИС. 1

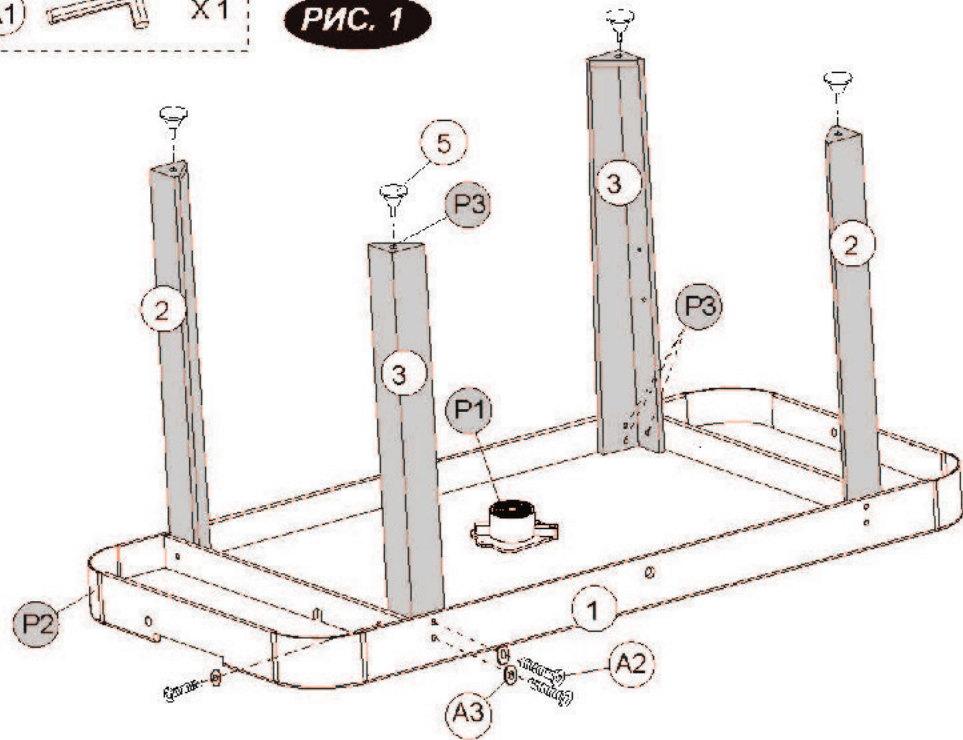

4		X 2
A4		X 12

РИС. 2

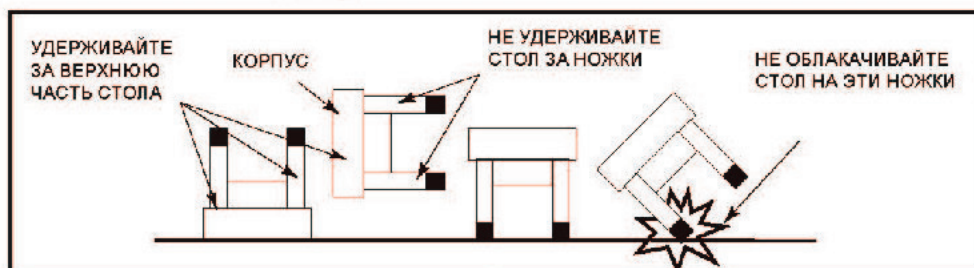
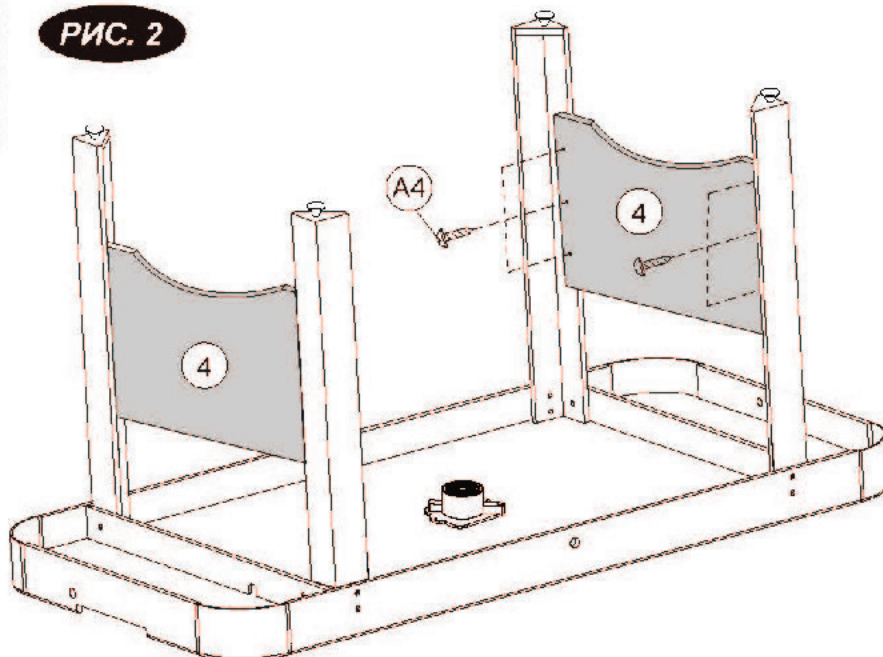

ВНИМАНИЕ: переворачивать стол рекомендуется двум сильным взрослым, как показано выше.

1. Поднимите стол с земли.

2. Переверните стол.

3. Поставьте все четыре ноги одновременно на пол.

6		X 1
8		X 2
9		X 2
10		X 2
11		X 1
A4		X 4
A5		X 2

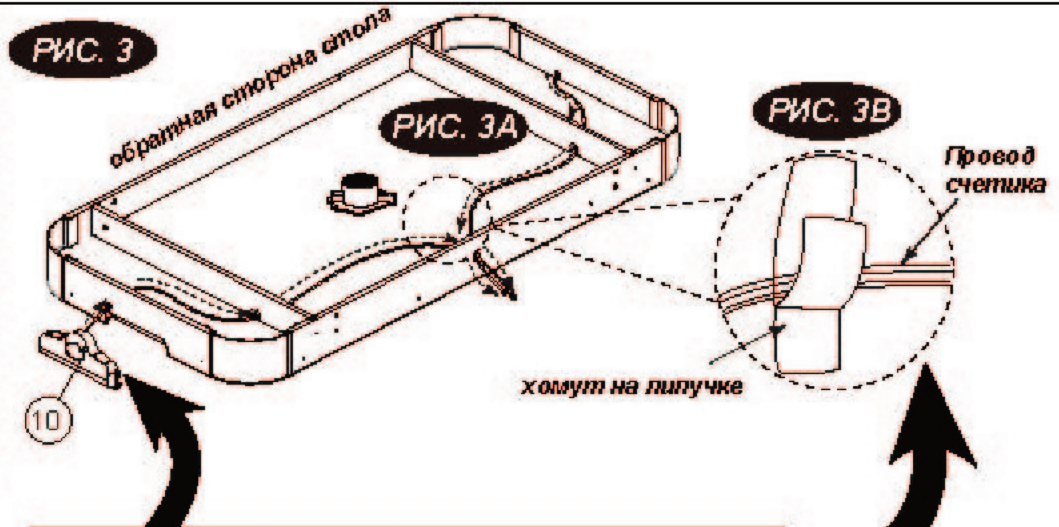

Замечание: Проденьте провода от вент (#10-1) через торцевые отверстия и опоры и грового поля к открытому боковому желобу панели и используйте хомуты для фиксации проводов счетчика.



РИС. 3D



Замечание: Оторвите защитную булавку от войлочной наклейки (#9) и приклейте эту наклейку к нижней поверхности толкателя (#8).

РИС. 3Е

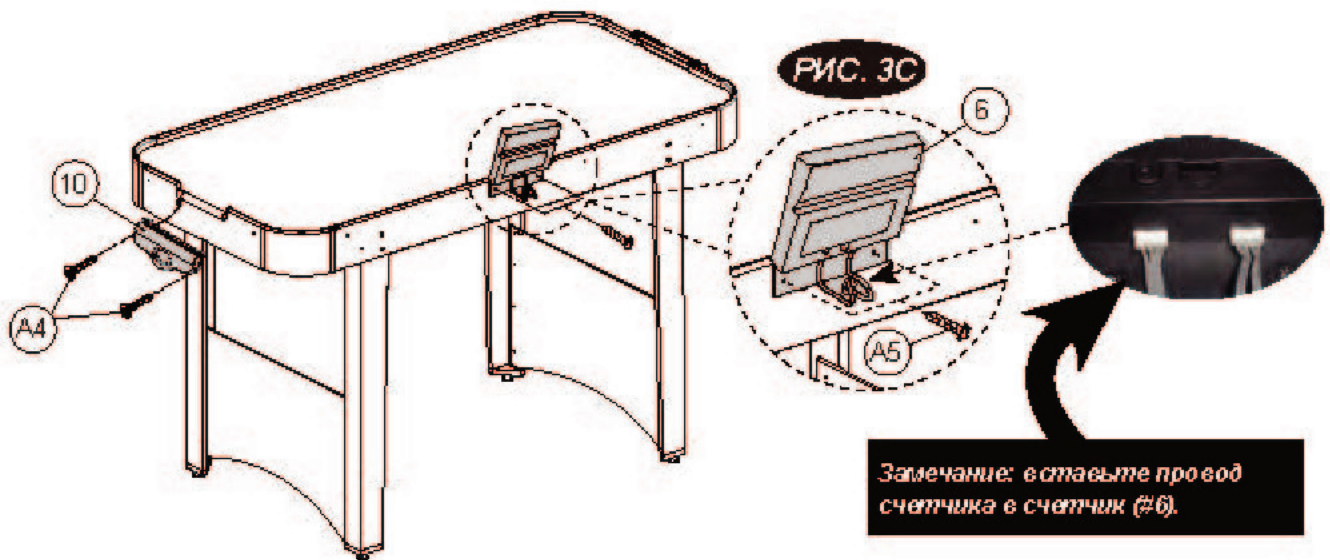
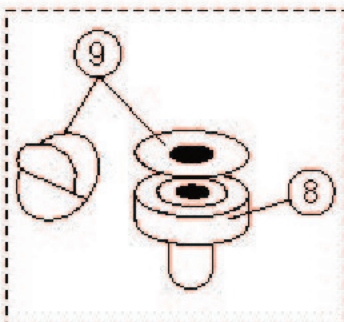
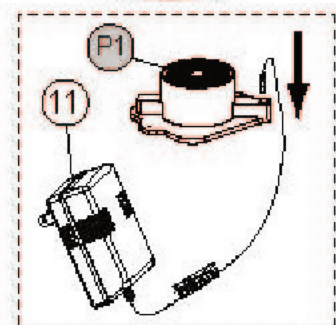



⚠ ВНИМАНИЕ:

- 1) Требуется 2 батарейки типа "AAA" (не включены).
- 2) Не используйте вместе старые и новые батарейки.
- 3) Не используйте одновременно щелочные, стандартные (углерод-цинк) или перезаряжаемые (никель-кадмиевые) батарейки.

ЭКСПЛУАТАЦИЯ ЭЛЕКТРОННОГО СЧЕТЧИКА

1. Вставьте батарейки

Батарейный отсек: снимите крышку отсека и вставьте 2 батарейки типа "AAA" в отсек. (2 батарейки типа "AAA" в комплект не входит). Когда табло Хозяева/Гости загорится "0", игру можно начинать.

2. Напоминания:

- a. Батарейки должны быть вставлены в соответствии с поляризацией (+ и -).
- b. Перед установкой батареек очистите контакты батареек, а также устройства.
- c. Если вы долго не используете игровой стол, мы рекомендуем вам вынуть батарейки.

3. Когда забивают гол игроки команды "ХОЗЯЕВА", индикатор "ХОЗЯЕВА" показывает 1; когда забивают игроки команды "ГОСТИ", индикатор "ГОСТИ" покажет 1.

4. Первая команда, которая забьет 10 голов, побеждает в игре, индикатор победителя останется на цифре 9 и начнет мигать в течение нескольких секунд.

5. После игры вы можете нажать кнопку "ПЕРЕЗАГРУЗКА", чтобы начать новую игру и обнулить индикаторы ХОЗЯЕВА/ГОСТИ.

Замечание:

1. Вы можете нажать кнопку "ПЕРЕЗАГРУЗКА" в любой момент, чтобы сбросить счетчик на первоначальный уровень.
2. Вы можете нажать "ON/OFF" в любое время, чтобы выключить счетчик. Нажмите снова "ON/OFF", чтобы включить счетчик.