

Инструкция

Игровой стол - аэрохоккей DFC Lion Pro

Полезные ссылки:

[Игровой стол - аэрохоккей DFC Lion Pro - смотреть на сайте](#)

[Игровой стол - аэрохоккей DFC Lion Pro - читать отзывы](#)



ИГРОВОЙ СТОЛ ДЛЯ АЭРОХОККЕЯ

Артикул: НМ-АТ-36004

Модель: LION PRO

Серия: НМ











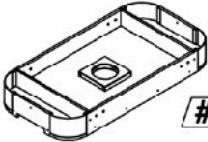

ВАЖНО!

Перед началом эксплуатации устройства, ознакомьтесь со всеми инструкциями.

Сохраните данное руководство для дальнейшего использования.

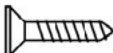
Спецификация данного продукта может отличаться от фото и может изменяться без предварительного уведомления.

СПЕЦИФИКАЦИЯ

НАИМЕНОВАНИЕ	КОЛ-ВО	НАИМЕНОВАНИЕ	КОЛ-ВО
 #1	Корпус стола – 1 шт.	 #9	Вентилятор – 1 шт.
 #2	Ножка – 4 шт.	 #10	Бита – 2 шт.
 #3	Шайба – 8 шт.	 #11	Игровая шайба – 2 шт.
 #4	Болт 1/4"*27мм – 8 шт.	 #12	Шестигранник – 1 шт.
 #5	Винт с плоской головкой 12мм - 9 шт.	 #13	Винт с плоской головкой 16мм – 2 шт.
 #6	Ворота – 2 шт.	 #14	Счётчик – 1 шт.
 #8	Винт с плоской головкой 20мм – 4 шт.		

Инструкции по сборке

1. Прикрепите ножки (2) к корпусу стола (1), используя болты (4) и шайбы (3). Снизу игровой части корпуса (1) установите вентилятор (9) и закрепите его с помощью винта (9). В завершение данного этапа зафиксируйте провода датчиков игрового стола с помощью винта (5) – см. рисунок ниже.

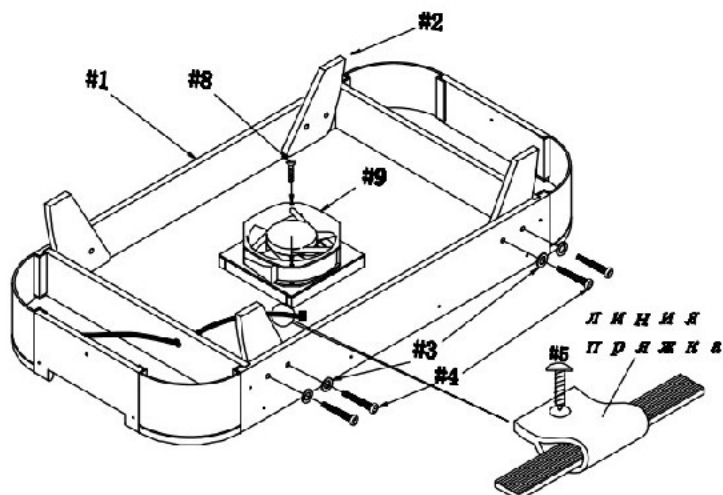

2. Осторожно переверните игровой стол. С помощью винтов (5) прикрепите ворота (6) к боковым стенкам корпуса (1). Затем установите счётчик (14) и закрепите его с помощью винтов (13). Счётчик (14) работает от двух батареек (AA). Приобретаются отдельно.

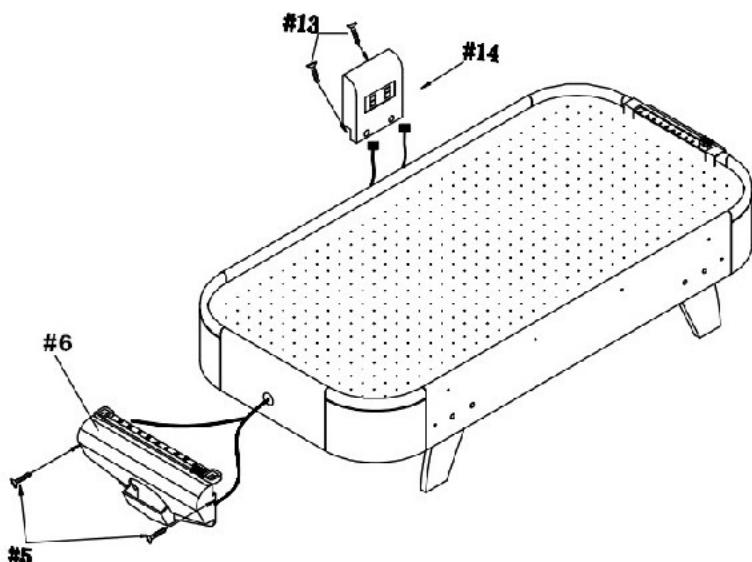

Сборка завершена!