

# **Инструкция**

## **Кинезотренажер Iron King KINEO 51**

Полезные ссылки:

[Кинезотренажер Iron King KINEO 51 - смотреть на сайте](#)

[Кинезотренажер Iron King KINEO 51 - читать отзывы](#)

# IK 51

## Эффект норма

(инструкция по сборке)

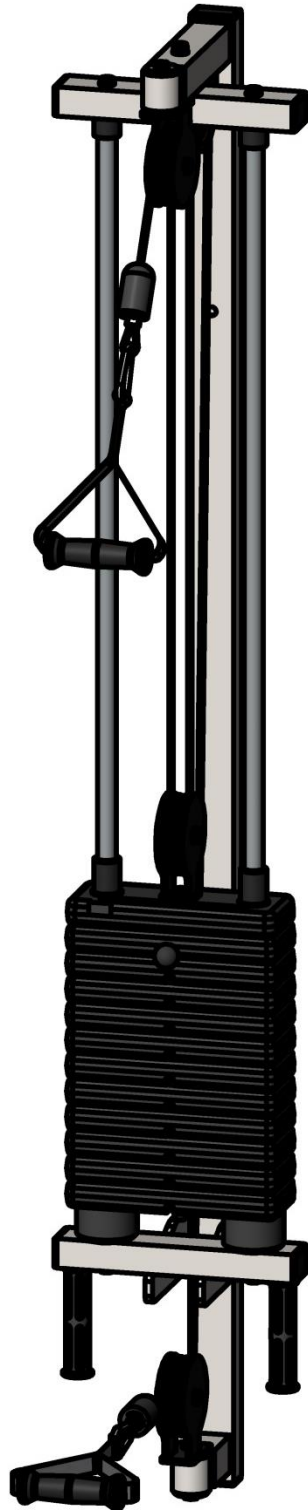

## Комплект поставки

ПОЗ.	ОБОЗНАЧЕНИЕ	К-ВО
1	Рама грузоблоков	1
2	Блок	1
3	Блок	1
4	Блок	1
5	Поперечина верхняя	1
6	Болт М10х20	2
7	Болт М10х50	8
8	Болт М10х95	1
9	Гайка М10 самостопорящаяся	5
10	Шайба D10 плоская	10
11	Шайба D10 плоская	1
12	Шайба D20 плоская	1
13	Страховочная шайба	2
14	Заглушка 60х40х2	6
15	Ролик	4
16	Подшипник	4
17	Втулка	2
18	Направляющая грузоблоков	2
19	Демпфер с гайкой	2
20	Грузоблок 5 кг	11
21	Грузоблок 5 кг - верхний груз	1
22	Флейта	1
23	Игла на флейту	1
24	Ручка D27 резиновая	2
25	Шарообразная ручка	1
26	Трос полимерный черный	1
27	Зажим Duplex 4..6 мм	2
28	Коуш стальной для троса	2
29	Карабин	2
30	Стопор для троса	2
31	Ручка тяги	2

1. К раме грузоблоков (1) прикручивается поперечина верхняя (5) болтом М10х95 (8), гайкой М10 (9) и шайбами D10 (10) (Рис.1).



Рис.1

2. К раме грузоблоков (1) прикрутите демпфера (19) комплектом крепежа: болт М10х50 (7), шайба D10 (10); в демпфера (19) вставьте направляющие (18), наклонив направляющие, поочередно наденьте грузоблоки 5 кг – 11 шт. (20); следом наденьте верхний груз (21) предварительно собрав его с флейтой (22) через шайбу D20 (12) и блоком (4) через шайбу D10 усиленную (11); сверху на направляющие (18) наденьте центрирующие втулки (17). Затем через отверстия в раме (1) вкрутите во втулки (17) комплект крепежа: болт М10х50 (7); шайба D10 (10). При помощи иглы флейты (23) с накрученной ручкой (25) установите необходимую Вам нагрузку. (рис.2).

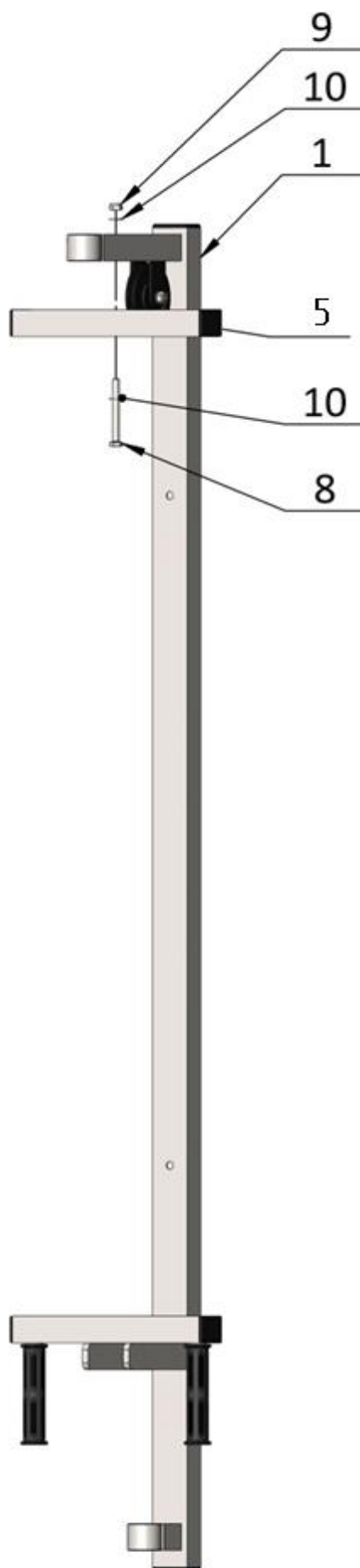

Рис.2

3. К раме грузоблоков (1) через пару подшипников (16) прикручивается блок (3 и 2) с помощью страховочной шайбы (13) и болта М10х20 (6). (Рис.3).

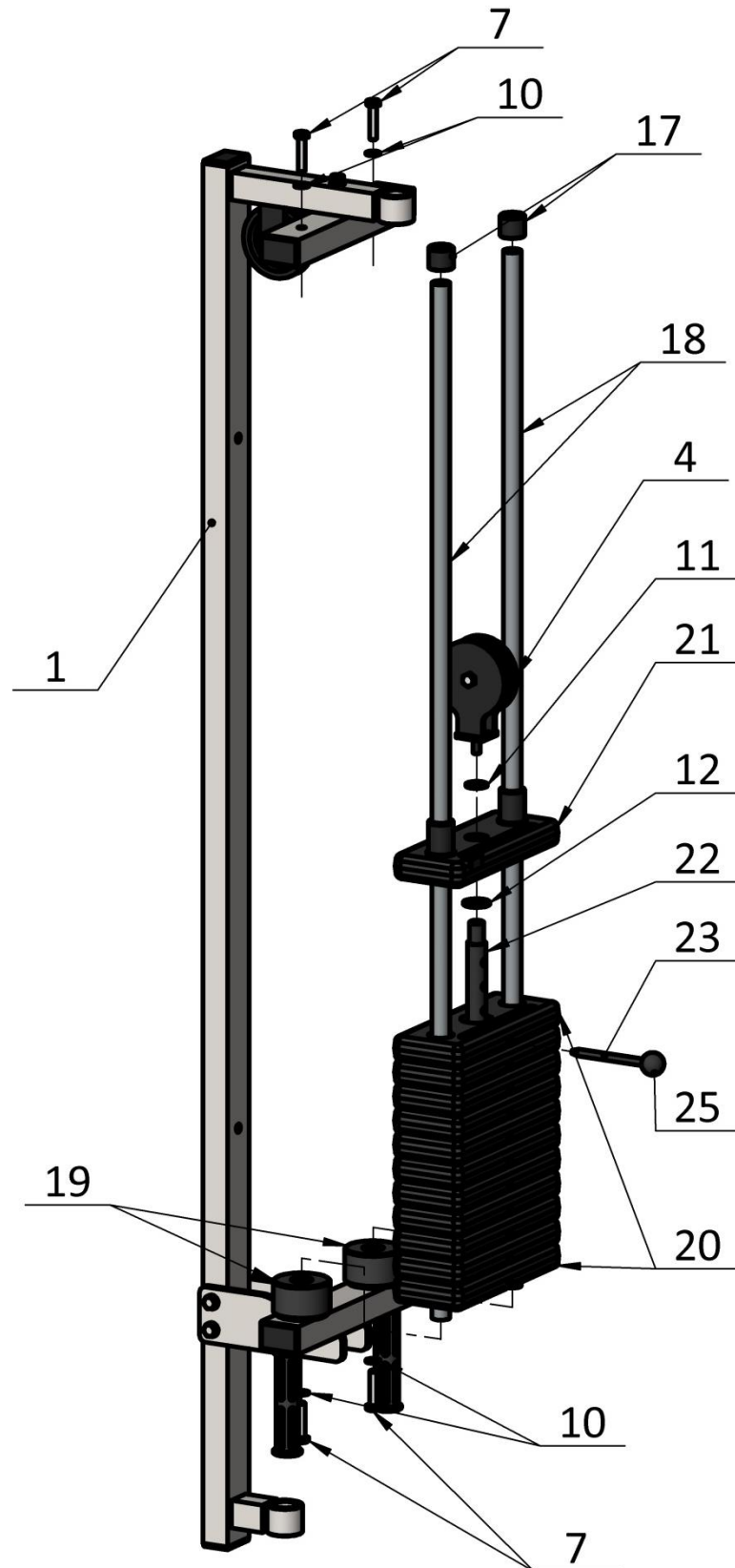

Рис.3

4. Установите трос (26) согласно схеме:

а) свободный конец троса (26), проденьте в отверстие ограничителя троса (30); затем вложите трос в зажим Duplex (27), обогнув два болта с одной стороны; далее оберните трос вокруг коуша (28) и вернитесь в зажим (27), снова обогнув болты, но с другой стороны. Затяните как можно сильнее планку зажима (27). Зафиксированный конец троса скрепите с ручкой тяги (31) при помощи карабина (29) (рис.4).

б) далее трос (26) протягивается через ролик блока (3), по схеме в блок (4), далее в верхний направляющий ролик и на нижний блок ролика (2).

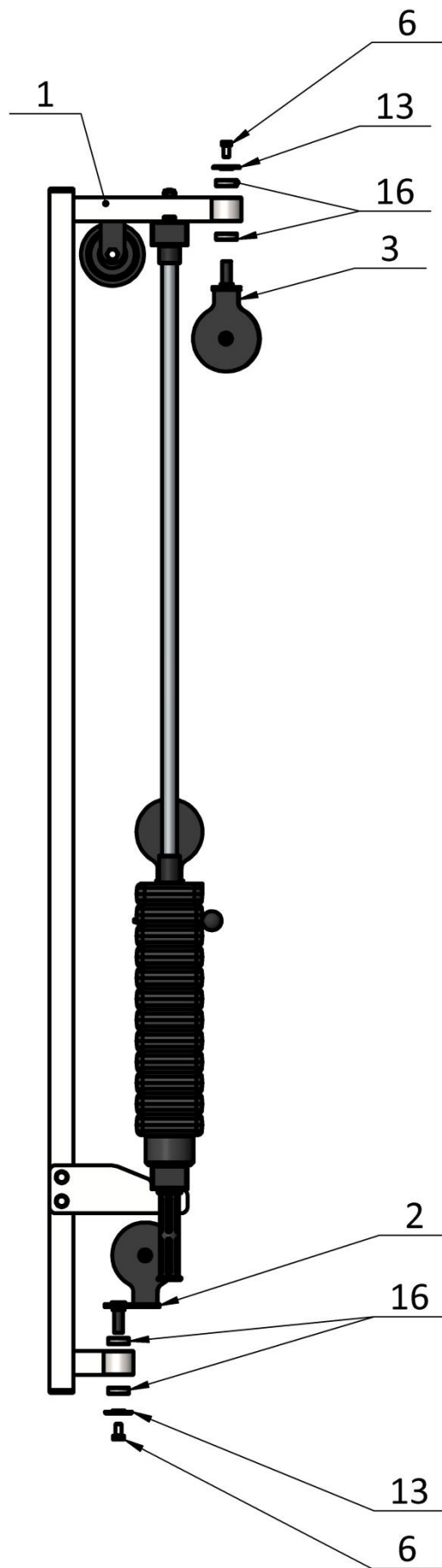
в) второй свободный конец зажимается в зажим Duplex (27) и крепится к ручке тяги (31) аналогично порядку (а). (Рис. 4).

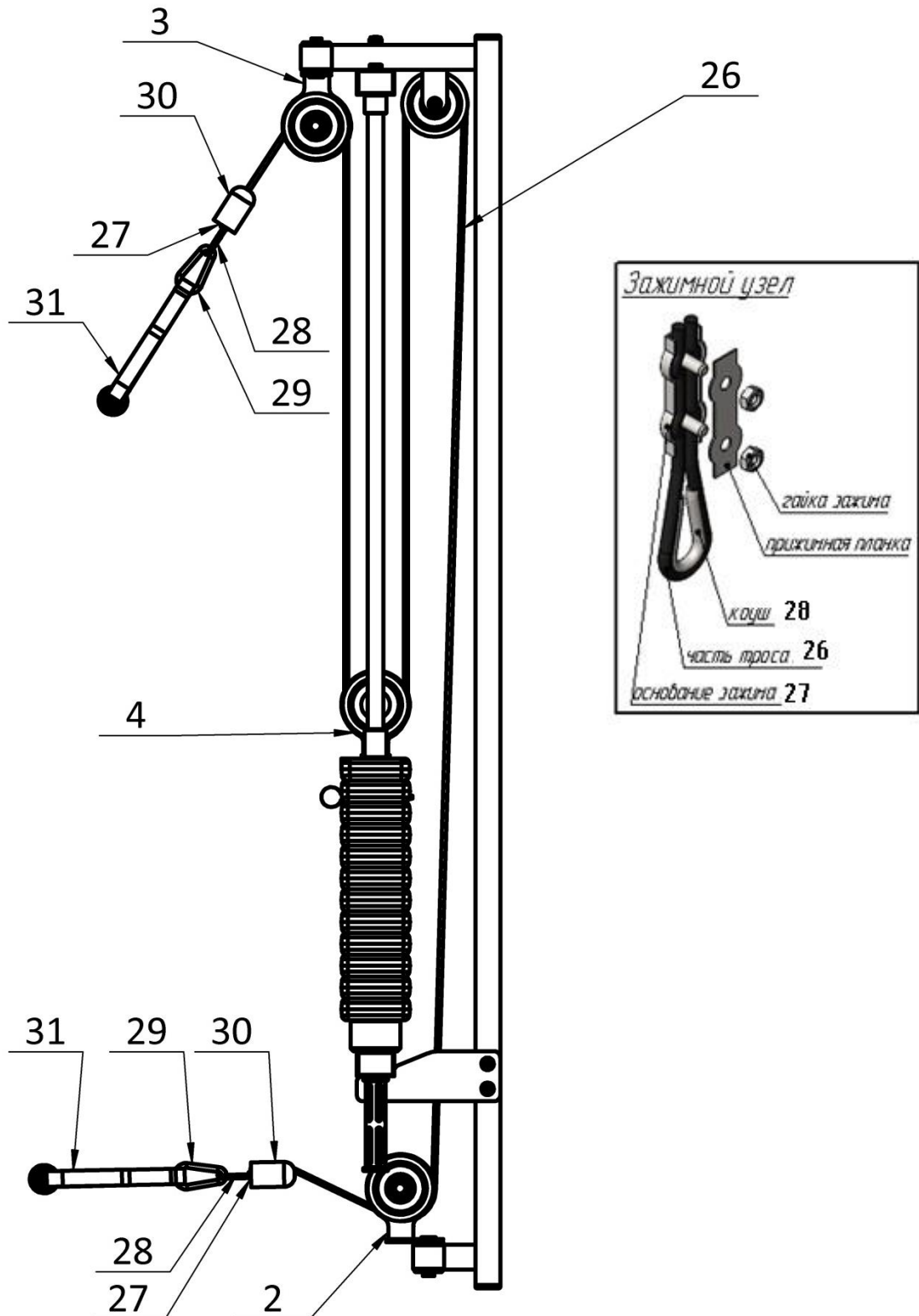

Рис.4