

## **Инструкция**

### **Лестница-эскалатор Svensson Industrial Zone Up**

Полезные ссылки:

[Лестница-эскалатор Svensson Industrial Zone Up - смотреть на сайте](#)

**SVENSSON**  
INDUSTRIAL

# ZONE UP

Лестница эскалатор



Руководство пользователя

## **Уважаемый покупатель!**

Поздравляем с удачным приобретением! Вы приобрели современный тренажер, SVENSSON INDUSTRIAL ZONE UP, который, как мы надеемся, станет Вашим лучшим помощником. Он сочетает в себе передовые технологии и современный дизайн.

Постоянно используя этот тренажер, Вы сможете укрепить сердечно-сосудистую систему и приобрести хорошую физическую форму. Надеемся, что данная модель удовлетворит все Ваши требования.

Прежде чем приступить к использованию тренажера, внимательно изучите настоящее руководство и сохраните его для дальнейшего использования. В случае возникших дополнительных вопросов обратитесь к продавцу или дилеру, который проконсультирует Вас и поможет устранить возникшую проблему.

Обязательно сохраняйте инструкцию по эксплуатации, это поможет Вам по прошествии времени вспомнить о функциях тренажера и правилах его использования. Если у Вас возникли какие-либо вопросы по эксплуатации данного тренажера, свяжитесь со службой технической поддержки или уполномоченным дилером, у которого Вы приобрели тренажер.

## Меры безопасности

### Внимание!

Перед тем как приступить к тренировкам настоятельно рекомендуем пройти полное медицинское обследование, особенно если у Вас есть наследственная предрасположенность к повышенному давлению или сердечно-сосудистым заболеваниям. Неправильное или чрезмерно интенсивное выполнение упражнений может повредить Вашему здоровью.

Тренажер предназначен для коммерческого использования. В целях обеспечения безопасности и надежной работы оборудования перед использованием тренажера ознакомьтесь с инструкцией.

При использовании тренажера следует соблюдать следующие базовые меры предосторожности:

- **ОСТОРОЖНО!** Во избежание удара током отключайте тренажер от сети после окончания использования и перед чисткой;
- **ВНИМАНИЕ!** Не следует оставлять включенный тренажер без присмотра во избежание удара током. Если тренажер не используется или производится его ремонт, установка или снятие комплектующих, отключите его от сети;
- Используйте тренажер только по назначению, описанному в данном руководстве. Во избежание получения травм используйте только те аксессуары, которые рекомендованы производителем;
- Во избежание травм и удара током не вставляйте какие-либо предметы в отверстия на тренажере;
- Не снимайте кожухи консоли. Ремонт тренажера должен производиться только сотрудниками сервисного центра;
- Не используйте тренажер, если заблокированы вентиляционные отверстия. Поддерживайте их в чистоте, удаляйте скапливающуюся пыль, волосы и т.д.;
- Не используйте тренажер, если у него повреждены шнур питания или вилка, если он работает некорректно, был поврежден или побывал в воде. Доставьте тренажер в сервисный центр для осмотра и ремонта;
- Не перемещайте тренажер за шнур питания и не используйте шнур как ручку;
- Шнуры питания не должны соприкасаться с нагревающимися поверхностями;
- Дети и лица с ограниченными возможностями могут находиться рядом с включенным тренажером или использовать его только под наблюдением;
- Тренажер не предназначен для использования вне помещения;
- Не пользуйтесь тренажером в местах, где распыляются аэрозоли или осуществляется подача кислорода;
- Для отключения переведите тумблеры включения/выключения в положение «выкл.(OFF)», а затем отключите шнур питания из розетки;
- Подключайте тренажер только к заземленной розетке;
- Не подставляйте руки под движущиеся части тренажера, следите, чтобы ваша одежда не попала в движущиеся части тренажера;

- Будьте осторожны при подходе к тренажеру и спуске с него.

**ОСТОРОЖНО!** Если вы почувствовали боль в груди, тошноту, головокружение или одышку, немедленно ПРЕКРАТИТЕ занятия на тренажере. Прежде чем возобновлять тренировки обратитесь за консультацией к врачу.

# Транспортировка/Хранение/Ввод в эксплуатацию

## Транспортировка и эксплуатация тренажера:

1. Тренажер должен транспортироваться только в заводской упаковке;
2. Заводская упаковка не должна быть нарушена;
3. При транспортировке тренажер должен быть надежно защищен от дождя, влаги, атмосферных осадков, механических перегрузок.

## Хранение тренажера:

Тренажер рекомендуется хранить и использовать только в сухих отапливаемых помещениях со следующими значениями:

1. температура + 10 - + 35 C;
2. влажность: 50 -75%;
3. Если Ваш тренажер хранился при низкой температуре или в условиях высокой влажности (имеет следы конденсации влаги), необходимо перед эксплуатацией выдержать его в нормальных условиях не менее 2 – 4 часов и только после этого можно приступить к эксплуатации.

## Настройка оборудования

### ВЫБОР МЕСТА ДЛЯ ТРЕНАЖЕРА

Место, где установлен тренажер, должно быть хорошо освещенным и проветриваемым. Установите тренажер на твердой, ровной поверхности, так, чтобы расстояние от стены или других предметов было достаточным (свободное пространство должно быть не менее 60 см по бокам, не менее 30 см перед оборудованием, не менее 60 см позади него).

Свободное пространство сзади тренажера обеспечит вам комфортный подход к тренажеру и спуск с него

Если вы ставите тренажер на ковер, необходимо подложить под него коврик из твердого пластика, чтобы предохранить ковер и оборудование от возможных повреждений.

Не размещайте тренажер в помещениях с высокой влажностью, например, рядом с парной, сауной или закрытым бассейном. Водяные пары или хлор могут отрицательно повлиять на электронные и другие компоненты тренажера. Рекомендуется устанавливать тренажер в комфортном помещении.

### РЕКОМЕНДАЦИИ ПО СБОРКЕ

Перед сборкой тренажера тщательно изучите ее последовательность и выполняйте все рекомендации. Используйте для сборки приложенный или рекомендуемый инструмент. Убедитесь, что в наличии имеются все детали и они не повреждены. Не прикладывайте чрезмерных усилий к инструменту во избежание травм и повреждения

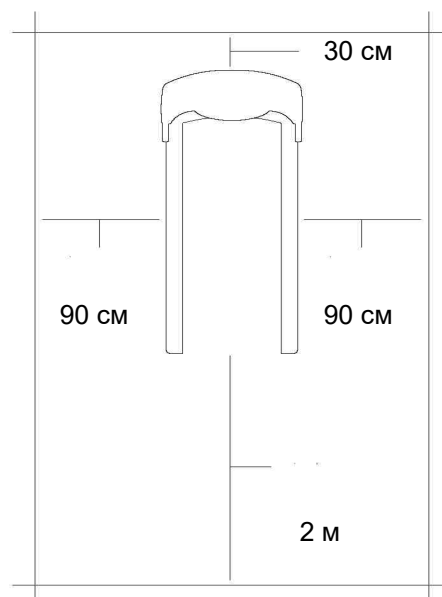

элементов конструкции тренажера. Сначала соберите все детали тренажёра, не до конца затянув гайки и болты, и, убедившись, что конструкция собрана правильно, затяните их до конца.

## **Техническое обслуживание/ Гарантия/ Ремонт**

### **ЧИСТКА СТЕППЕРА**

Профилактическое обслуживание и ежедневная чистка оборудования продлят срок его эксплуатации и помогут сохранить его внешний вид.

При этом важно соблюдать следующие рекомендации:

- Перед любым обслуживанием обязательно отключайте тренажер от электрической сети. К обслуживанию можно приступать примерно через минуту, после полного обесточивания внутренних электрических цепей тренажера;
- Защищайте тренажер от попадания прямого солнечного света, в противном случае возможно выцветание пластиковых деталей;
- Тренажер необходимо устанавливать в сухом месте;
- Для чистки используйте мягкую хлопчатобумажную ткань;
- Не применяйте абразивные препараты, агрессивные жидкости для чистки рабочих поверхностей тренажера, такие как ацетон, бензин, уайт-спириты, бензол и их производные во избежание повреждения лакокрасочных покрытий и пластиковых деталей. Для ухода рекомендуется применять слегка смоченную нейтральным раствором моющей жидкости (мыльный раствор) ткань с последующей протиркой сухой тканью;
- После каждого использования тренажера протирайте педали, рукоятки, датчики пульса и поручни;
- Не допускайте попадания жидкости на тренажер. Это может привести к его повреждению или возникновению угрозы поражения электротоком;
- Проверяйте ход и надежность крепления педалей;
- Если тренажер неустойчив и «качается», выровняйте его с помощью регулировочных ножек;
- Регулярно выполняйте уборку территории вокруг тренажера.

### **ПРОВЕРКА ТРЕНАЖЕРА НА ПРЕДМЕТ ПОВРЕЖДЕНИЯ ДЕТАЛЕЙ**

**НЕ ИСПОЛЬЗУЙТЕ** тренажер, если он поврежден или имеет сломанные или изношенные детали. Используйте только те запасные части, которые поставляются заводом-изготовителем оборудования.

### **РЕГУЛЯРНО ПРОВОДИТЕ ТЕХНИЧЕСКОЕ ОБСЛУЖИВАНИЕ ТРЕНАЖЕРА.**

Оно является залогом бесперебойной работы оборудования и сохранения гарантийных обязательств. Необходимо проводить регулярный осмотр тренажера. Дефектные детали следует немедленно заменять. Не следует использовать некорректно работающее оборудование до проведения ремонта

Обслуживание и ремонт должны проводиться только лицами, обладающими необходимой квалификацией.

## **ПРАВИЛА УХОДА И ТЕХНИЧЕСКОГО ОБСЛУЖИВАНИЯ**

### **ЕЖЕДНЕВНОЕ ОБСЛУЖИВАНИЕ**

- Рекомендуем вам ежедневно протирать тренажер влажной тканью с мягким чистящим средством (мыльный раствор), не содержащим этилового или нашатырного спирта.

### **ЕЖЕНЕДЕЛЬНОЕ ОБСЛУЖИВАНИЕ**

- Проверить горизонтальное положение тренажёра. В случае необходимости выровняйте его с помощью регулируемых ножек по уровню пола.
- Протереть детали тренажёра: консоль, поручни, направляющие роликов от пыли, грязи и пота.

### **ЕЖЕМЕСЯЧНОЕ ОБСЛУЖИВАНИЕ**

- Проверьте затяжку винтов на всех соединениях.
- Убедитесь в отсутствии люфта после затяжки винтов.
- Пропылесосьте пространство под и вокруг тренажёра.
- Удалите грязь из-под резиновых накладок в педалях.

### **ЕЖЕКВАРТАЛЬНОЕ ОБСЛУЖИВАНИЕ**

- Снимите пластиковые кожухи и смажьте шарнирные соединения рычагов педалей (рекомендуется использовать тефлоновую смазку).
- Снимите боковой защитный кожух. Проверьте состояние и натяжение приводного ремня. В случае необходимости замените ремень или отрегулируйте натяжение ремня.

**Тренажёр предназначен для коммерческого использования.**





## Инструкции по сборке и эксплуатации

### ШАГ 1

1. Откройте упаковку, достаньте все детали и установите основную раму тренажера (1) на ровную поверхность.
2. Прикрепите деталь А ступени (40) (как показано на рисунке P1) к детали В основной рамы и убедитесь, что две детали расположены ровно по центру.

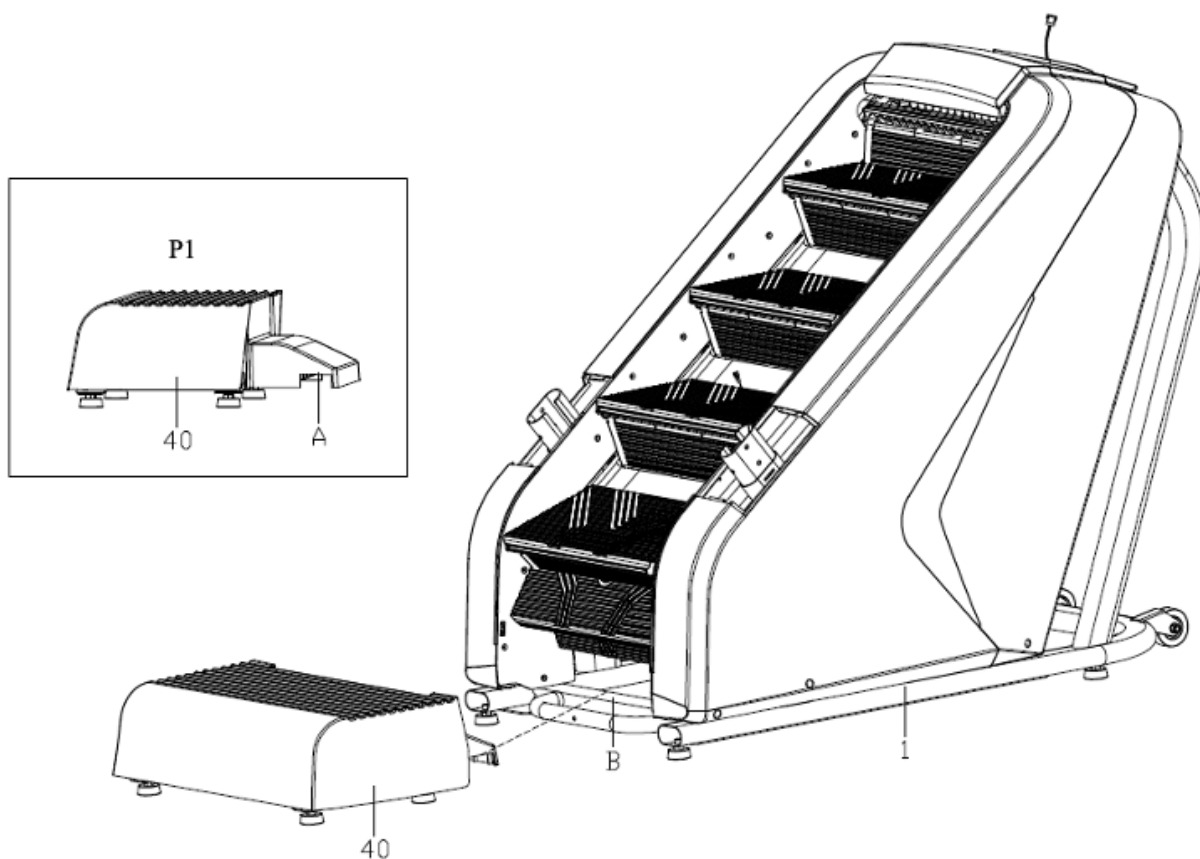

## ШАГ 2

1. Подсоедините кабель консоли (104) к нижнему кабелю (105).
2. Установите стойку консоли (5) на основную раму (1) с помощью винта (68) и шайбы (95).

Не затягивайте сейчас детали.

3. Установите кожух (58) на стойку консоли (5), затем закрепите детали на основной раме (1).

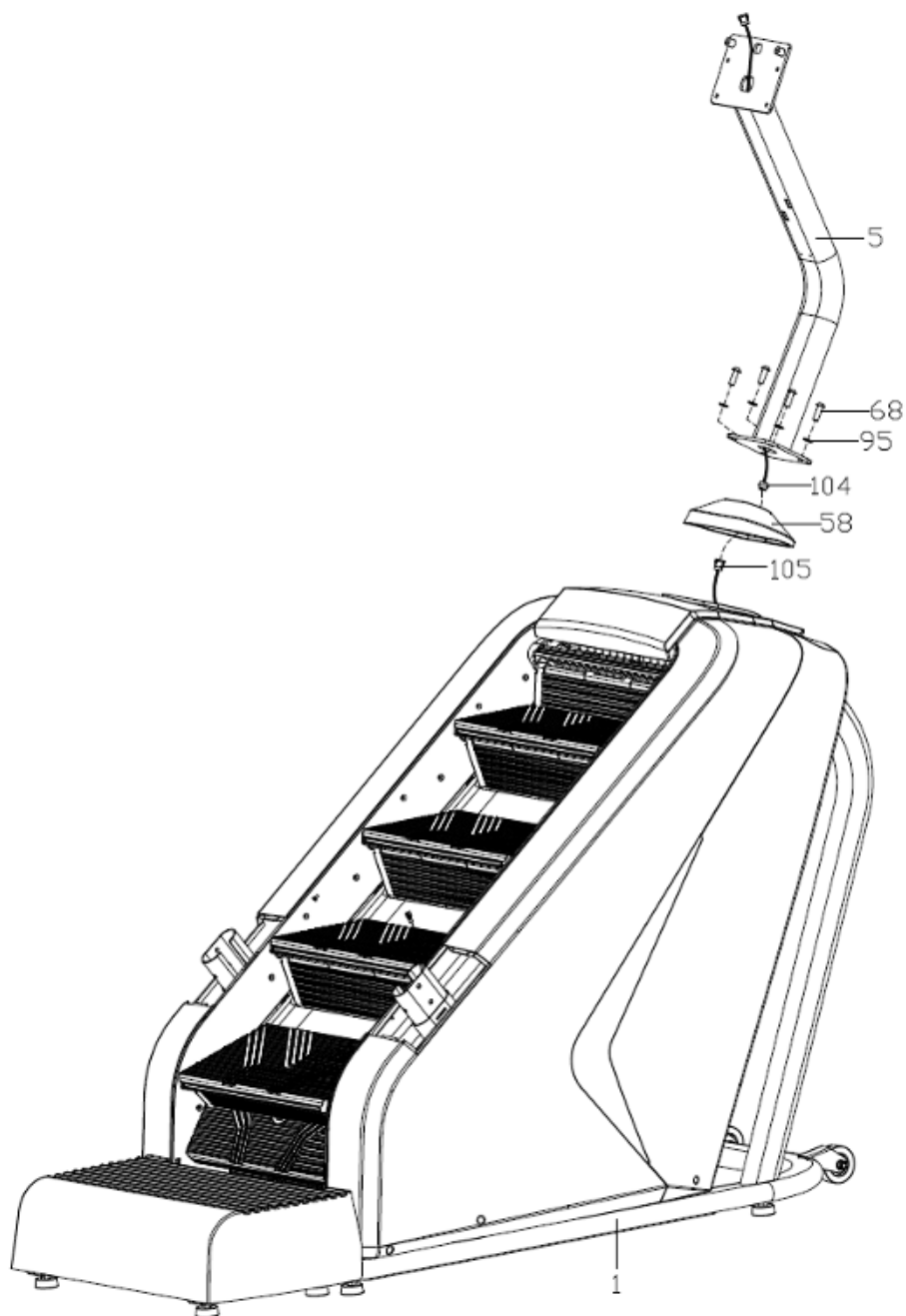

### ШАГ 3

1. Пропустите верхний кабель 1 (106) переключателя через правую декоративную крышку (41R) для соединения с нижним кабелем 1 (107).
2. Установите декоративную крышку (41L / R) на стойках поручней (2L / R), установите стойки поручней (2L / R) на основной раме (1) с помощью винта (69) и шайбы (95). Не затягивайте детали.
3. Установите поручни (3L/R) на стойках (2L/R) с помощью винта (73) и шайбы (96). Не затягивайте детали.

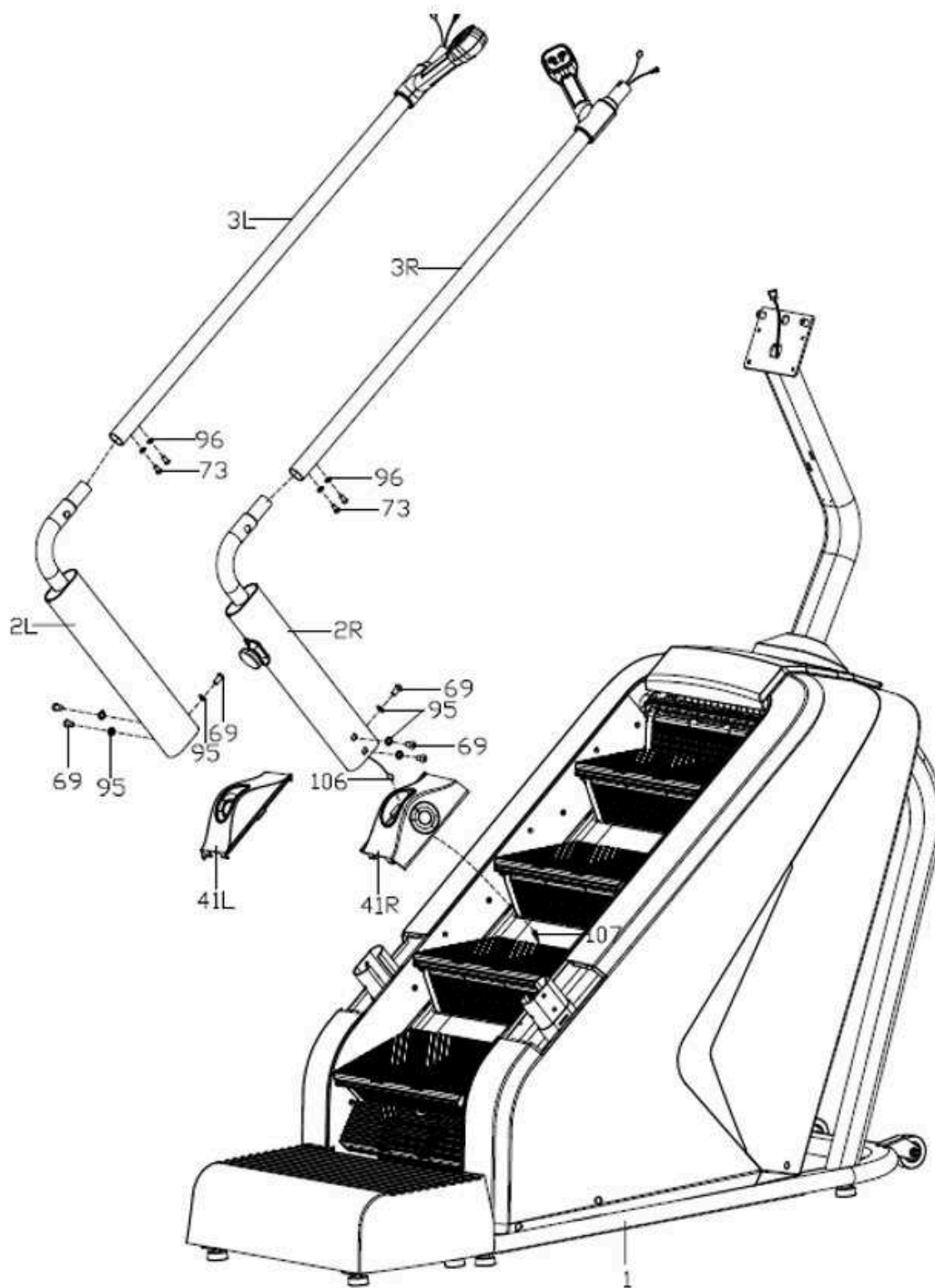



## ШАГ 5

1. Как показано на рисунке, соедините кабели консоли (47) с соответствующими кабелями на заднем поручне (4) и стойке консоли (5). Кабели имеют одинаковые номера.
2. Затяните консоль (47) на стойке консоли (5) винтом (78), затем зафиксируйте декоративную крышку (48) на консоли (47) с помощью винта (82).
3. Зафиксируйте держатель для бутылки с водой (49) на стойке консоли (5) сверху вниз, затем затяните винтом (78).

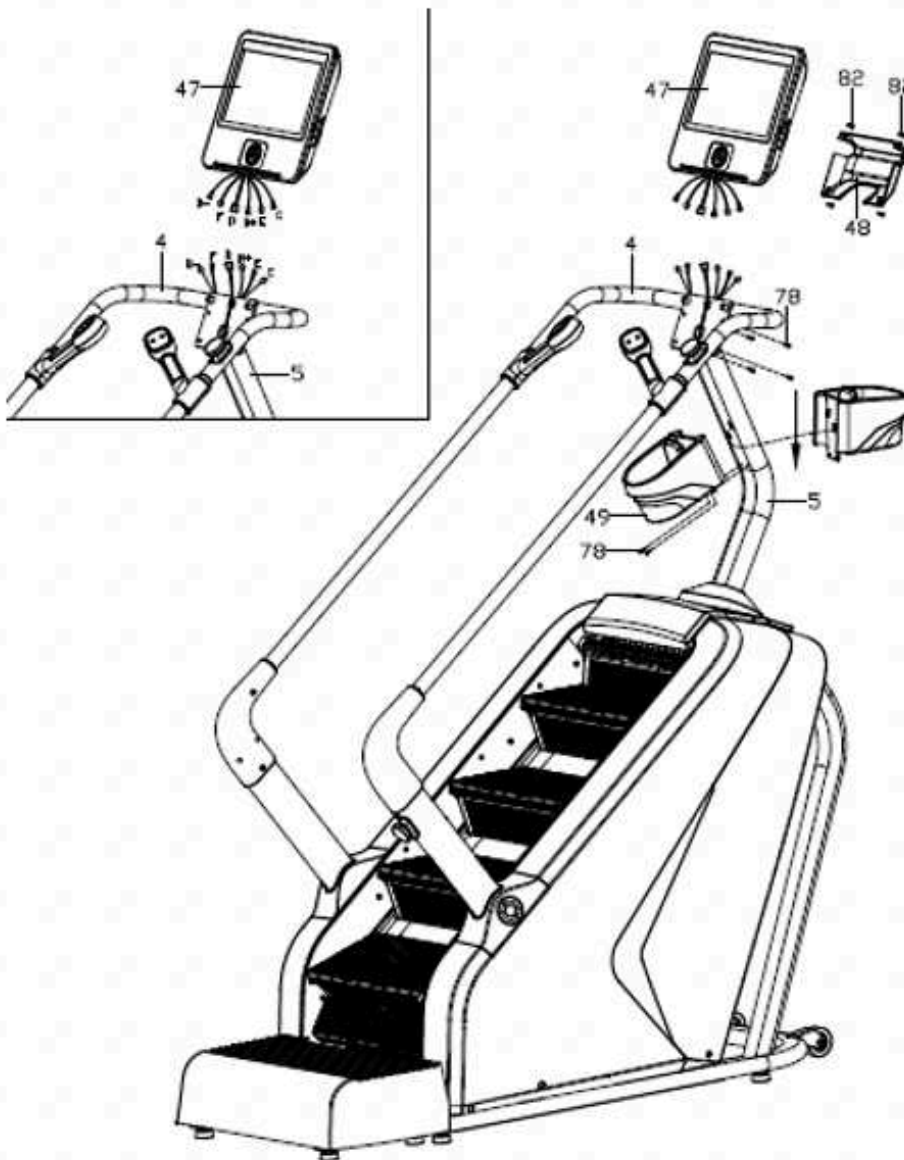





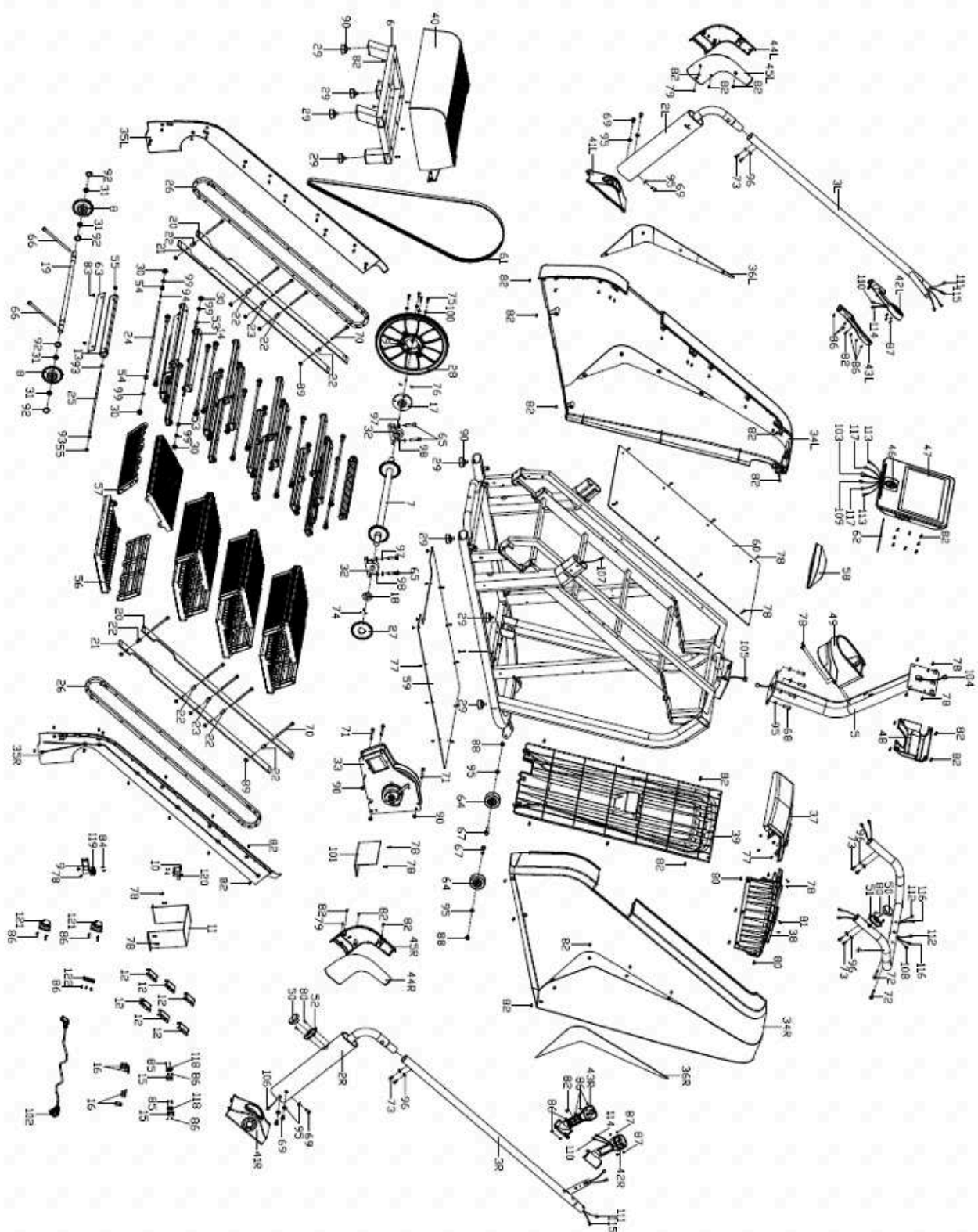







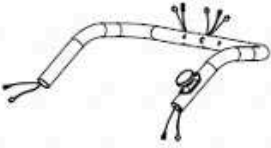
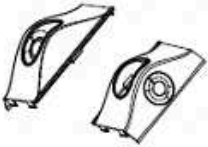

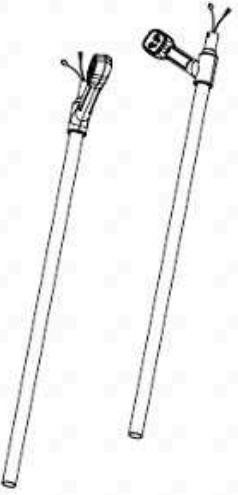
**СБОРКА ЗАВЕРШЕНА.**

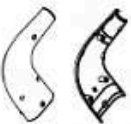
# Схема тренажера в разобранном виде:



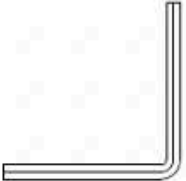
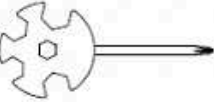

## Список запчастей:

			
	#5 Стойка консоли 1шт.	#4 Задний поручень 1шт.	
			
#1 Основная рама 1шт.	#41L/R Декоративная крышка 1 пара	#47 Консоль 1шт.	
			
	#2L Левая стойка поручня 1шт.	#44 L/R Внешняя декоративная крышка	#44 L/R Внутренняя декоративная крышка
			
#3 L/R Поручни	#2R Правая стойка поручня 1шт.	#40 Ступень 1шт.	#58 Декоративная крышка 1шт.
			
#48 Задняя декоративная крышка 1шт.	#49 Держатель бутылки 1шт.	T-образный гаечный ключ 1шт.	Гаечный ключ (S=6) 1шт.
			
Поперечный ключ 1шт.	Гаечный ключ (S=5) 1шт.		



№	Наименование	Кол-во	№	Наименование	Кол-во
1	Основная рама	1	62	Анти-скользящая накладка	1
2L/R	Стойка поручней	1	63	Прокладка EVA	16
3L/R	Поручень	1	64	Ролик	2
4	Задний поручень	1	65	Шестигранный болт M10 * 40	4
5	Стойка консоли	1	66	Шестигранный болт M10 * 170	2
6	Задняя педаль	1	67	Наружный шестигранный болт M10 * 45	2
7	Передний ролик	1	68	Шестигранный болт M10 * 30	4
8	Задний ролик	2	69	Шестигранный болт M10 * 20	6
9	Стойка крепления датчика	1	70	Шестигранный болт M8 * 105	10
10	Датчик освещения	1	71	Шестигранный болт M8 * 75	3
11	Плата	1	72	Шестигранный болт M8 * 40	2
12	Крепежная заглушка	6	73	Болт с большой плоской головкой M8 * 15M8 * 15	8
13	Опора лестницы 1	8	74	Зажим M4 * 5	3
14	Опора лестницы 2	8	75	Шестигранный болт M6 * 25	4
15	Зажим	2	76	Зажим M5 * 10	3
16	Крепление крышки	4	77	Винт Phillips ST4 *12	16
17	Втулка вала шкива	1	78	Винт Phillips M4 * 15	24
18	Втулка аварийной остановки	1	79	Винт Phillips M4 * 8	2
19	Задний роликовый вал	1	80	Винт Phillips с потайной головкой M4*10	9
20	Направляющая	2	81	Винт Phillips ST4 0*16	2
21	Направляющая 2	2	82	Винт Phillips ST4 0*16	90
22	Опорная втулка 1	8	83	Винт Phillips ST4 0*10	32
23	Опорная втулка 2	2	84	Винт Phillips M3 * 20	2
24	Соединительный вал подшипника	16	85	Винт Phillips m3 * 15	8
25	Ступенчатый соединительный вал	8	86	Винт Phillips ST2 9*9.5	27
26	Цепь	2	87	Винт Phillips ST2 2*8	8
27	Плата аварийной остановки	1	88	Нейлоновая гайка M10	2
28	Ременный шкив	1	89	Нейлоновая гайка M8	10
29	Опора для ног	8	90	Гайка M8	11
30	Подшипник 608Z	32	91	Нейлоновая гайка M6	4
31	Подшипник 6004	4	92	Наружное стопорное кольцо Ø25	4
32	KP005 подшипник	2	93	Наружное стопорное кольцо Ø 8	32
33	Тормоза	1	94	Стопорное кольцо С Ø8	24
34L/R	Защитный кожух	1	95	Внутренняя шайба Ø10*1.2	12

35L/R	Внутренний защитный кожух	1	96	Внутренняя шайба Ф8*1.2	8
36L/R	Декоративные полосы	1	97	Стандартная пружинная шайба Ø10	4
37	Верхний защитный кожух	1	98	Стандартная плоская шайба Ø10	4
38	Верхний защитный кожух 2	1	99	Плоская шайба Ø8	32
39	Кожух ступени	1	100	Плоская шайба Ø6	4
40	Ступень	1	101	Контроллер	1
41L/R	Декоративная крышка	1	102	Кабель питания	1
42L/R	Верхний кожух	1	103	Верхний кабель консоли	1
43L/R	Нижний кожух	1	104	Удлиненный кабель консоли	1
44L/R	Внешняя декоративная крышка	1	105	Нижний кабель консоли	1
45L/R	Внутренняя декоративная крышка	1	106	Верхний кабель переключателя 1	1
46	Блок беспроводной зарядки	1	107	Нижний кабель переключателя 1	1
47	Консоль	1	108	Верхний кабель переключателя 2	1
48	Задняя декоративная крышка	1	109	Нижний кабель переключателя 2	1
49	Держатель бутылки	1	110	Пульсовый верхний кабель	2
50	Переключатель аварийной остановки	2	111	Пульсовый удлиненный кабель 1	2
51	Переключатель 1	1	112	Пульсовый удлиненный кабель 2	2
52	Переключатель 2	1	113	Пульсовый нижний кабель	2
53	Ограничитель ступени 1	16	114	Верхний кабель клавиатуры	2
54	Ограничитель ступени 2	16	115	Удлиненный кабель клавиатуры 1	2
55	Шайба	40	116	Удлиненный кабель клавиатуры 2	2
56	Ступень 1	8	117	Нижний кабель клавиатуры	2
57	Ступень 2	8	118	Инфракрасный датчик	2
58	Декоративная крышка	1	119	Датчик расстояния	1
59	Нижняя перегородка	1	120	Датчик света	1
60	Средняя перегородка	1	121	Динамик	2
61	Ремень	1	122	USB / наушники	1

## Работа с консолью

### I. Начало

1. Включите питание, выкрутите два переключателя аварийной остановки и убедитесь, что в инфракрасной зоне нет препятствий.

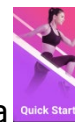

2. Нажмите клавишу на поручне  или коснитесь экрана , степпер запустится на самой низкой скорости.

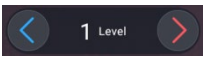

3. При необходимости нажмите клавишу на поручне  или коснитесь экрана , чтобы отрегулировать скорость, диапазон скоростей составляет 1-25.

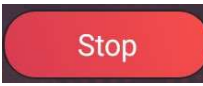

4. Нажмите клавишу на поручне во время тренировки  или коснитесь экрана , тогда степпер медленно остановится.

### II. Функции

USB/ Функция гарнитуры/ Функция беспроводной зарядки/Музыка Bluetooth:

**USB** : USB-интерфейс для считывания аудио- и видеоданных с USB-носителя.

 : Аудиовход (наушники)

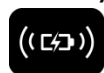
 : Можно заряжать телефон с помощью беспроводной зарядки

Название Bluetooth: SYMK

### III. Основной интерфейс

Основной интерфейс разделен на шесть функциональных модулей: время и дата, быстрый старт, программа упражнений, приложение, настройки и спортивный центр (обратный отсчет времени, обратный отсчет калорий, обратный отсчет подъема, обратный отсчет шагов, режим подъема по этажам, пользовательский режим).

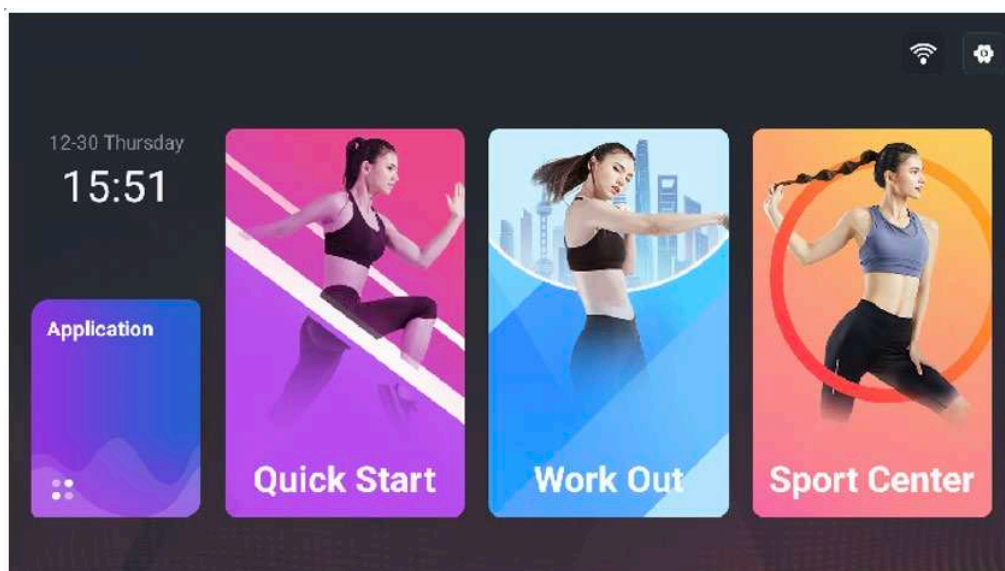

## Элементы управления основного интерфейса

Картинка	Описание функции	Картинка	Описание функции
	<b>Time/date (Время и дата)</b> Показывает текущее время и дату		<b>Application (Приложение)</b> Встроенное стороннее музыкальное приложение, видео-приложение; интернет, социальные сети, новости.
	<b>Quick Start (Быстрый старт)</b> Можно начать тренировку немедленно		<b>Программный режим</b> Встроено 36 видов программ
	<b>Sports center (Спортивный центр)</b> Встроено 6 режимов тренировки: Обратный отсчет времени Обратный отсчет калорий Обратный отсчет подъема Обратный отсчет шагов Режим подъема по этажам Пользовательский режим		<b>Настройки</b> Встроенные базовые настройки (регулировка яркости, громкости, выбор языка, управление тренажером, заводской режим, очистка одним нажатием и настройки Wi-Fi.

	<p><b>WI-FI</b> Используется для проверки, подключена ли система к сети Wi-Fi.</p>		
---	--	--	--

## Описание функций

1.1 Чтобы вручную настроить время, дату и географическое местоположение:

(1) Нажмите значок отображения времени, вручную настройте параметры времени и даты:



## 2. Application (Приложение)

Встроенные сторонние приложения для воспроизведения музыки и видео. Нажмите на

значок , чтобы войти в интерфейс приложения:

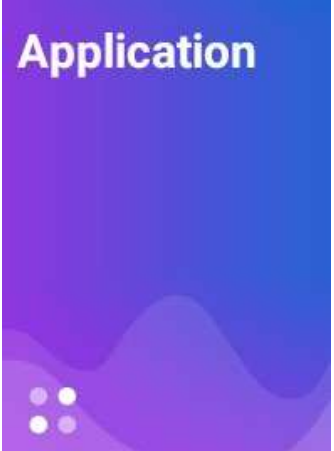
	<p>Для использования всех пяти функциональных модулей Интернета необходимо подключиться к сети Wi-Fi</p> <p>Поддержка воспроизведения файлов MP3, MP4, MOV, APE и других аудио- и видеоформатов</p> <p>Не стоит просматривать веб-контент или видеофайлы во время тренировки, чтобы не отвлекаться и не пораниться. Сначала завершите настройку контента, а затем запустите степпер</p> <p>Можно послушать расслабляющую музыку во время тренировки, чтобы не было скучно во время занятий</p>
---	--

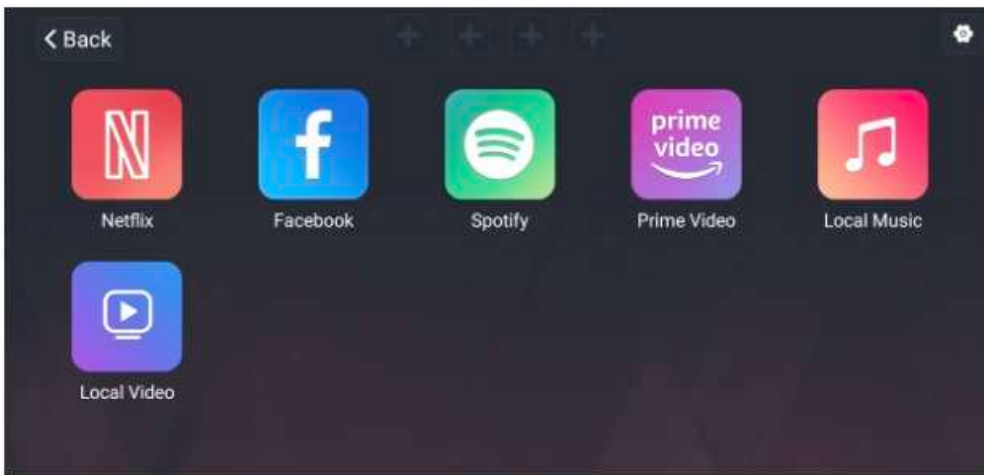

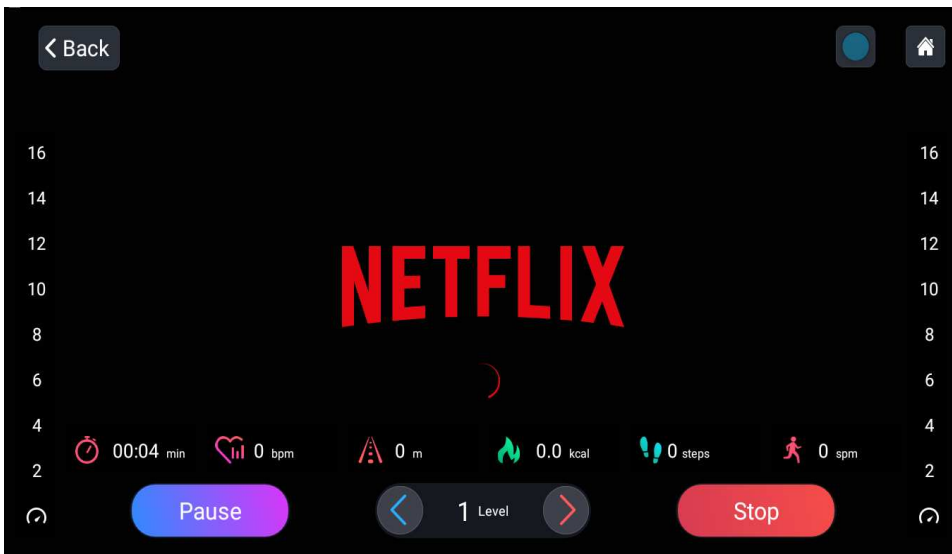
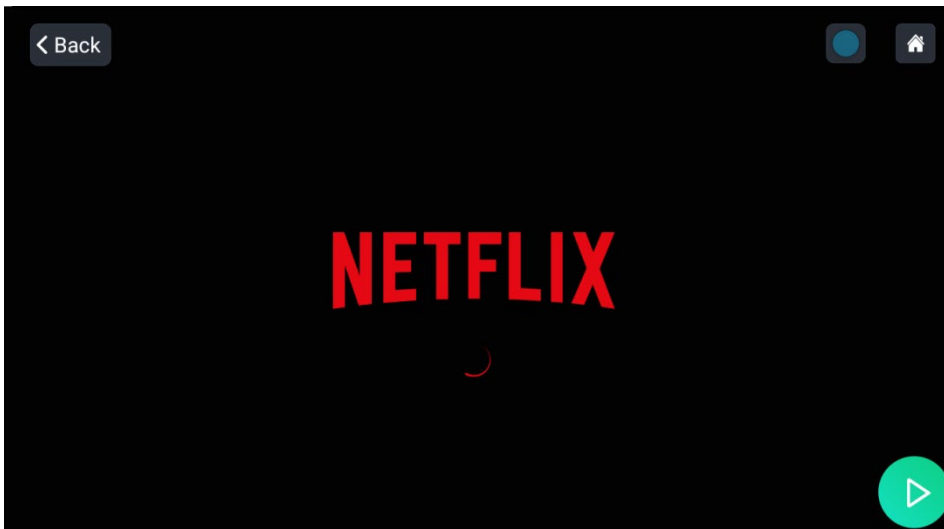

Сторонние приложения:

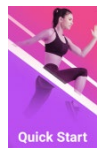

Управление функциями	
	<b>Клавиша Start (Старт):</b> Нажмите, чтобы запустить степпер
	<b>Клавиша Back (Назад):</b> Нажмите, чтобы вернуться к предыдущей настройке
	<b>Клавиша главного интерфейса:</b> Нажмите, чтобы вернуться к главному интерфейсу
	<b>Клавиша для сокрытия интерфейса:</b> Нажмите, чтобы показать или скрыть интерфейс
	Отображает текущие данные о тренировке
	Быстрые клавиши
	Клавиша паузы, клавиша увеличения или уменьшения скорости, клавиша остановки

### 3. Quick Start (Быстрый старт)



Нажмите на значок . Запустится обратный отсчет 3, 2, 1, чтобы войти в интерфейс:

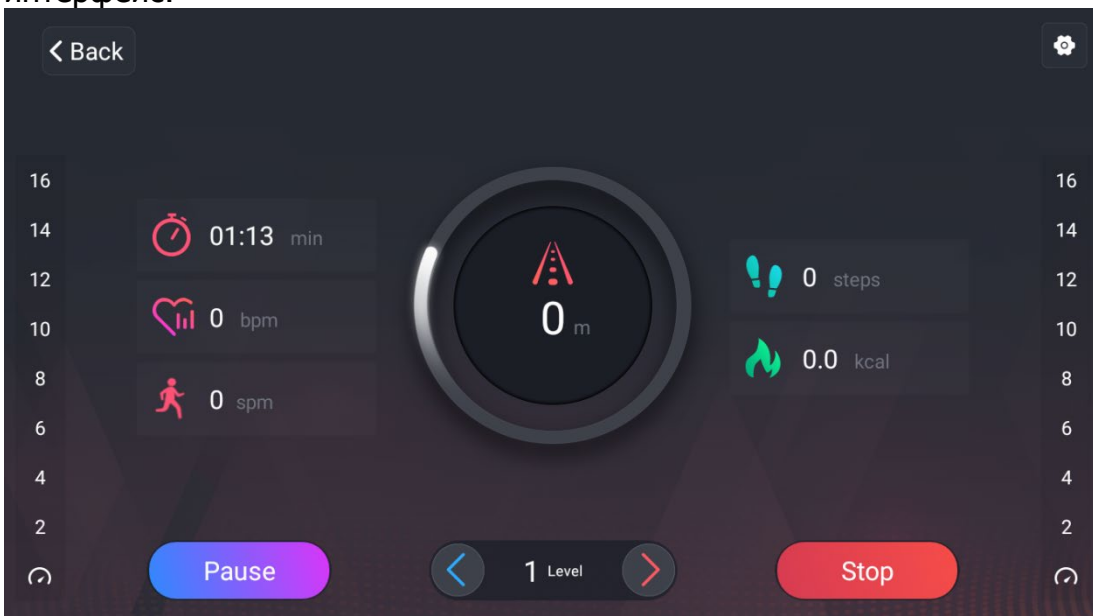

Время тренировки	Пuls	Temp	Отсчет шагов	Калории	Пауза	Стоп
Клавиши увеличения или уменьшения скорости	Быстрая регулировка скорости			Подъем		

#### 4. Программный режим

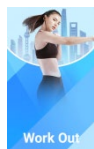

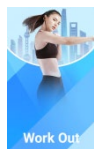
Нажмите на значок , чтобы перейти к интерфейсу программы (встроено 36 программ):

Настройте любую программу P1-P36, выберите время тренировки и нажмите Start (Старт).



#### 5. Sports center (Спортивный центр)

Встроено 6 режимов тренировки:

Обратный отсчет времени; Обратный отсчет калорий; Обратный отсчет подъема; Обратный отсчет шагов; Режим подъема по этажам; Пользовательский режим.



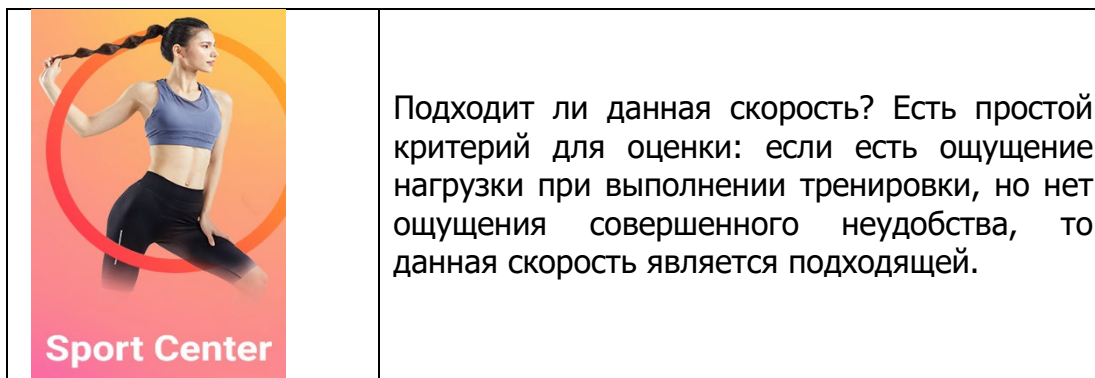

Перед началом тренировки обязательно проверьте, работает ли переключатель аварийной остановки. При любой аномальной ситуации во время тренировки нажмите кнопку аварийной остановки, тогда степпер немедленно начнет замедляться, а затем полностью остановится.

Обращайте внимание на значение частоты пульса во время тренировки, максимальное значение частоты сердечных сокращений может быть на уровне 220 минус возраст (это предельное значение, общие упражнения также не превышают 90% от этого значения). Для пожилых людей показатель будет ниже.



Любое интенсивное упражнение выполняйте примерно через 30-60 минут после еды.

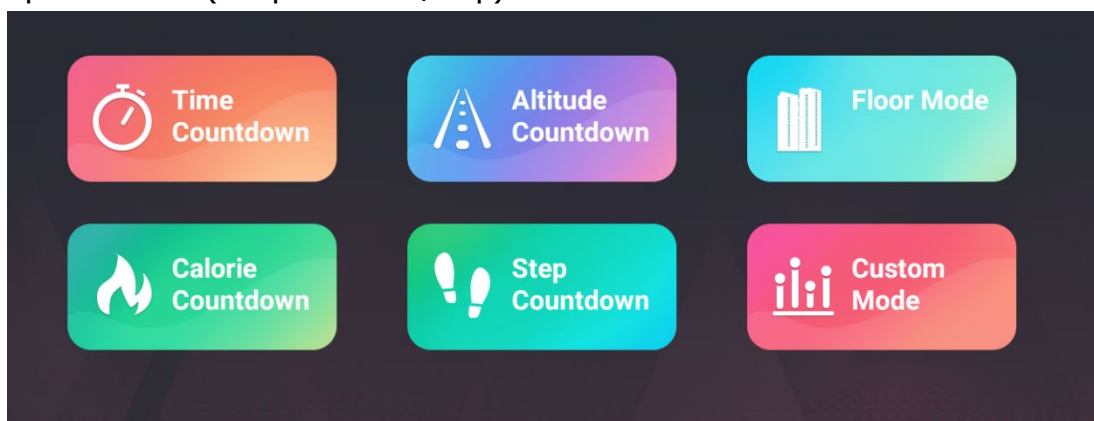

5.1 На главном интерфейсе нажмите значок , перейдите к управлению функций Sports center (Спортивный центр).



Можно выбрать любой режим тренировки в соответствии с собственными спортивными целями.

Управление функциями					
					
Обратный отсчет времени	Обратный отсчет калорий	Обратный отсчет подъема	Обратный отсчет шагов	Режим подъема по этажам	Пользовательский режим

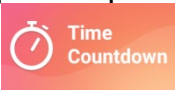
Например: выберите обратный отсчет времени, нажмите на значок обратного отсчета времени , перейдите на страницу настроек обратного отсчета времени:

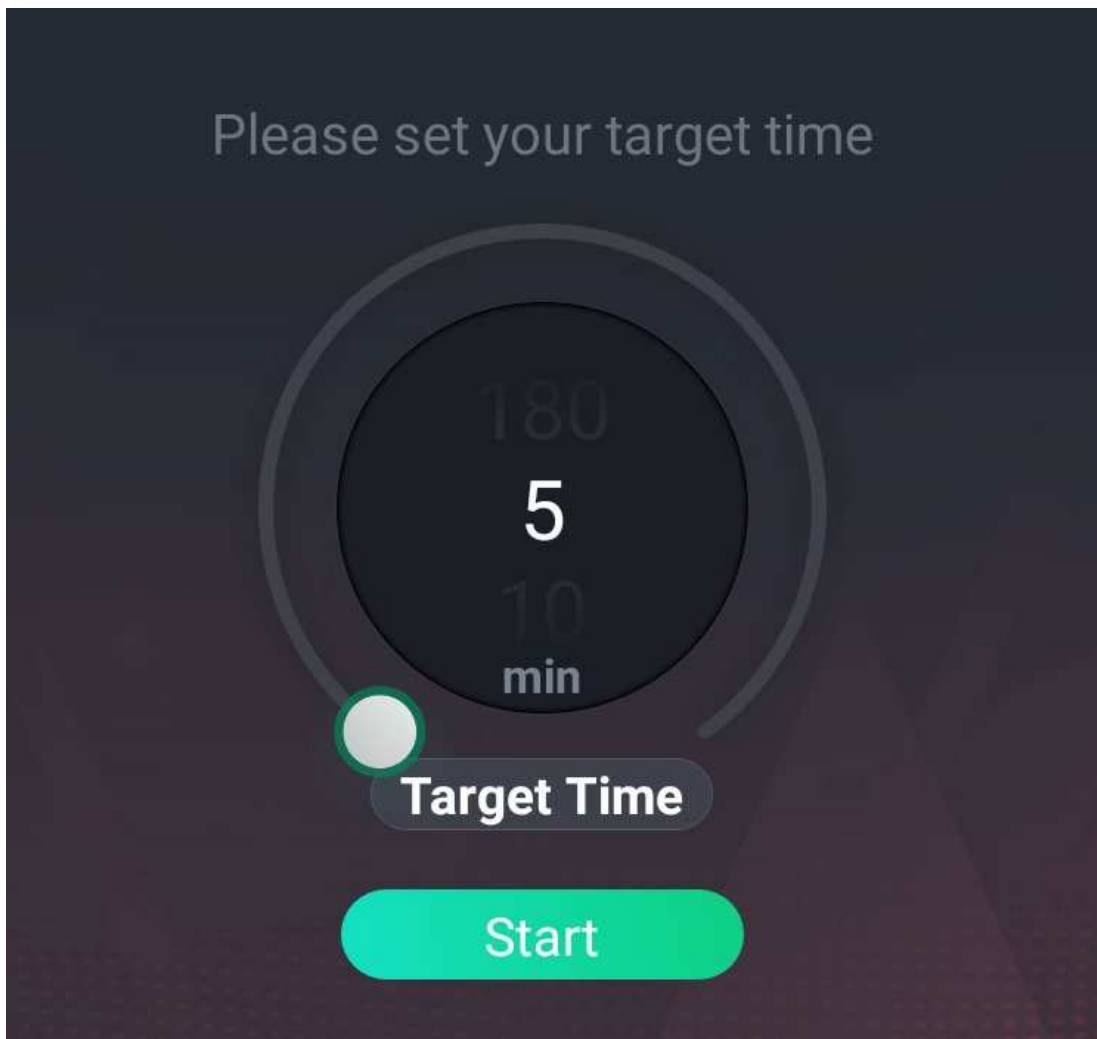

Пользователь выбирает целевое время тренировок. Для настройки перетаскивайте одним пальцем клавишу по кругу в окне. Как только настройка будет сделана, нажмите клавишу Start (Старт), и тренировка начнется.

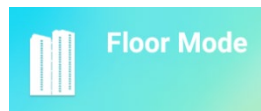
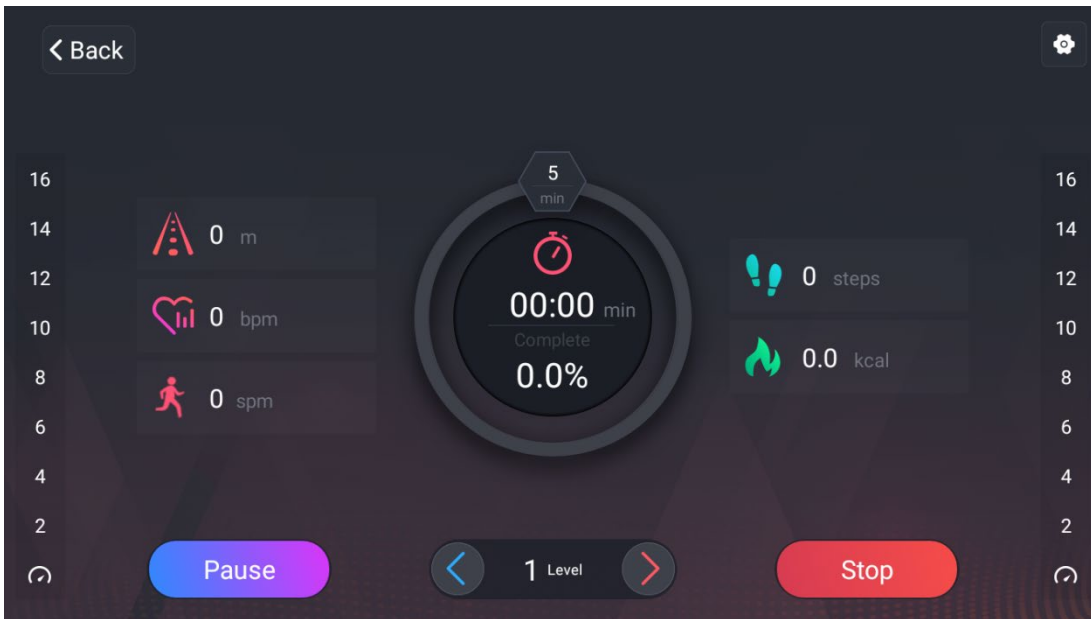

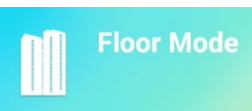
5.2 Нажмите значок режима подъема , войдите на страницу режима подъема.  
Нажмите клавишу Start (Старт), чтобы запустить режим подъема.

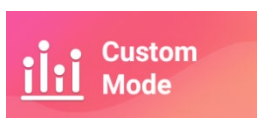
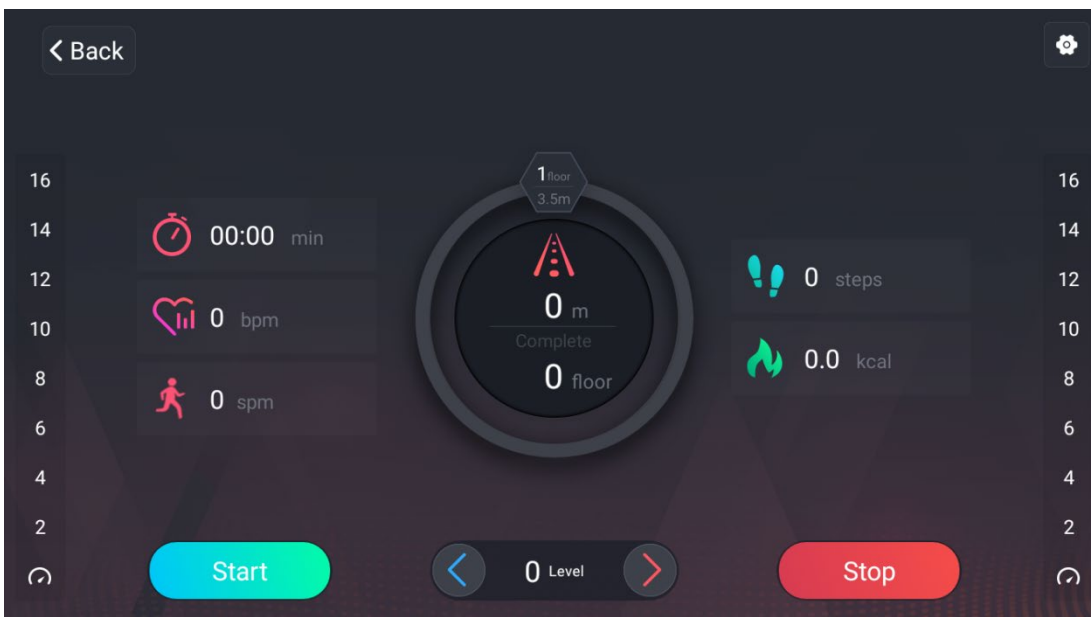

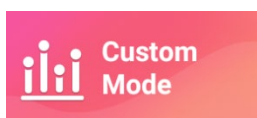
5.3 Нажмите . Выберите любой пользовательский режим, чтобы перейти на страницу настройки:

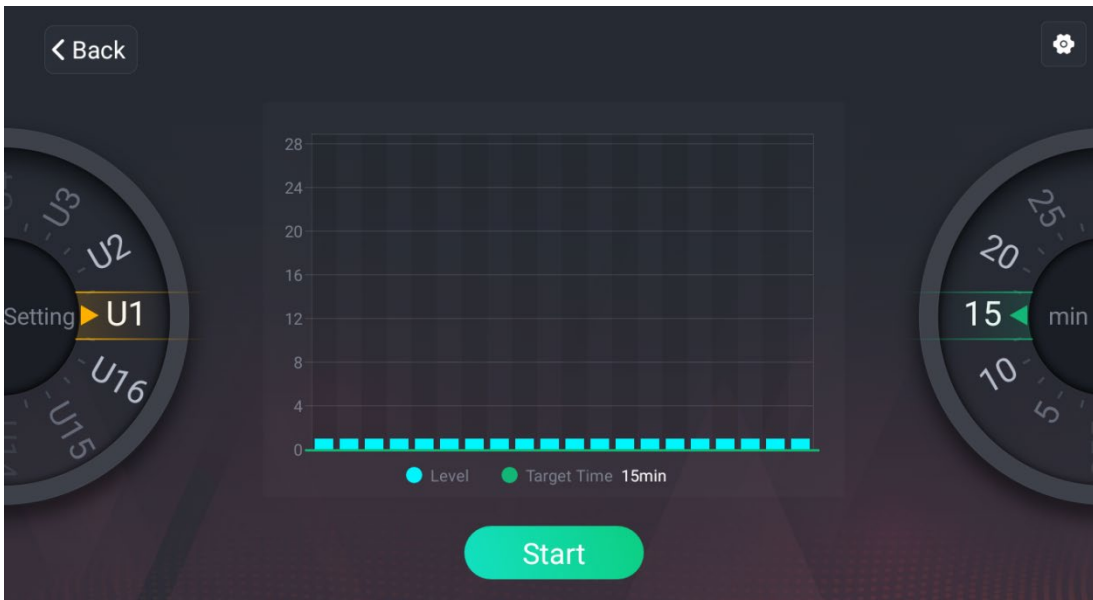

	<p>Список программ: предустановленные программы U1-U16. Можно выбрать в общей сложности любую из 16 программ</p>
	<p>Координатная диаграмма: представляет текущую скорость, также проведите пальцем вверх и вниз, чтобы установить скоростную передачу, до 25 остановок</p>
	<p>Настройка времени: пользователь перемещает вверх и вниз круг времени, чтобы настроить текущее время тренировки</p>
	<p>Start (Старт): Как только настройка будет сделана, нажмите клавишу Start (Старт), и тренировка начнется.</p>



## 5.4

Нажмите клавишу Stop (Стоп), степпер плавно замедлится, система автоматически рассчитает результаты тренировки, затем данные отобразятся в отчете.

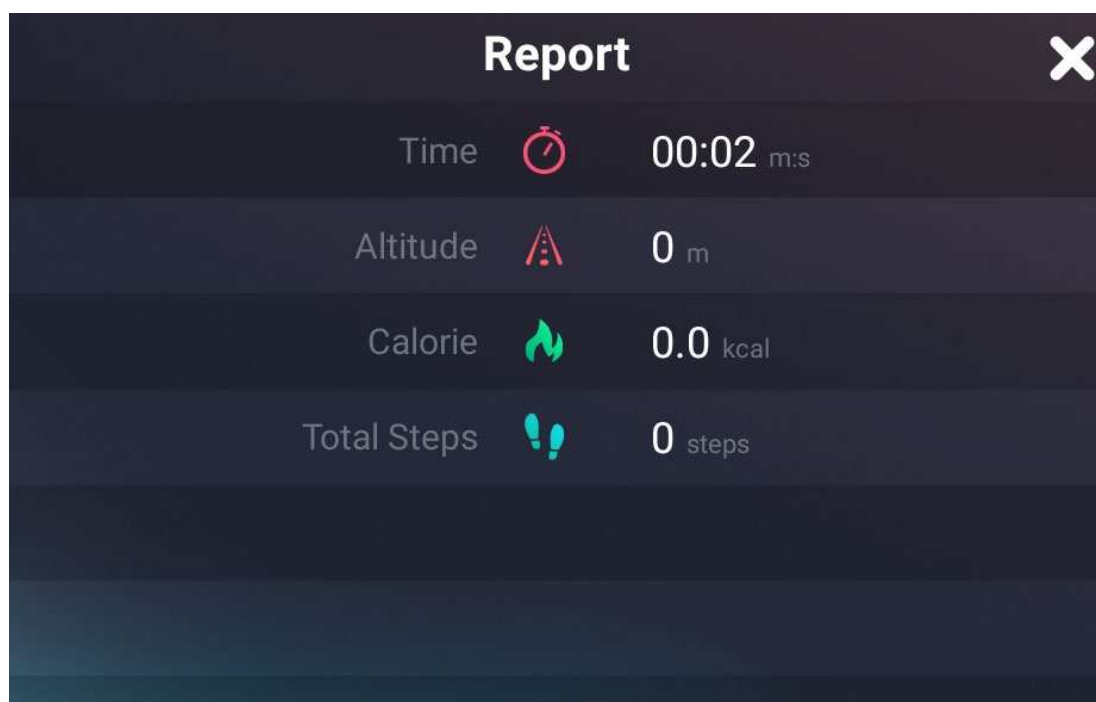

## 6. Настройка

Встроенные базовые настройки (регулировка яркости, громкости, выбор языка, управление тренажером, заводской режим, очистка одним нажатием и настройки Wi-Fi).

	<p>Система запретит пользователям устанавливать другие приложения, чтобы избежать сбоя системы</p>
	<p>Система запретит пользователям удалять встроенные приложения</p>
	<p>Регулярно очищайте данные и кэш приложения</p>



Нажмите на значок настройки , чтобы перейти на страницу:

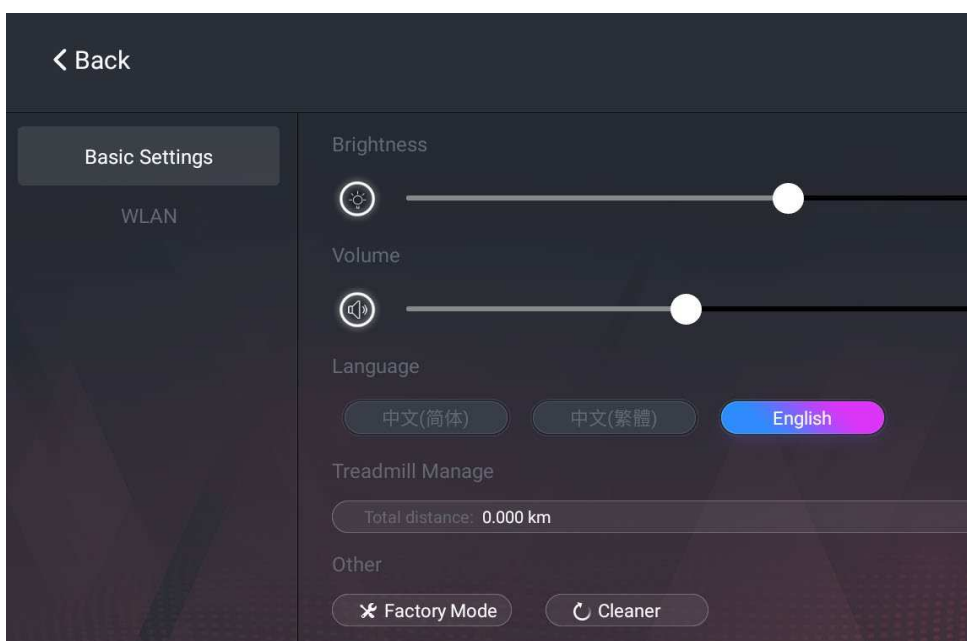

Нажмите на значок, чтобы сделать нужные настройки.

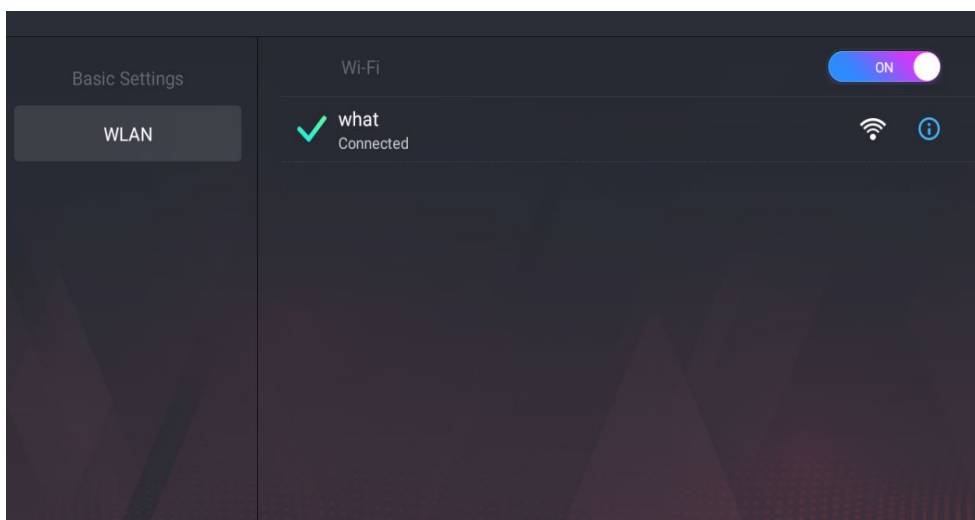

## **Меры предосторожности**

- Чтобы обеспечить нормальное использование оборудования, пожалуйста, не перегружайте устройство.
- Регулярно очищайте кэш устройства.
- Ограничения по Wi-Fi: данное устройство не может подключиться к Wi-Fi, для которого требуется проверка веб-страницы Wi-Fi.
- Автоматическое отключение: данный тренажер имеет функцию автоматического отключения. Если оборудование работает, и никто им не пользуется, то степпер автоматически остановится.
- Аварийная остановка: если какой-то объект попадает в инфракрасную зону, степпер немедленно останавливается.

## Технические характеристики

Назначение	Профессиональное
Тип	Электрическая
Рама	Высокопрочная
Скорость	22-124 шагов/мин., 25 уровней нагрузки
Измерение пульса	Сенсорные датчики на поручнях
Консоль	15.6-дюймовый сенсорный дисплей
Кол-во программ	42
Язык(и) интерфейса	Английский/Русский
Подставка под планшет	Есть
Держатель бутылки	Есть
Компенсаторы неровностей пола	Есть
Транспортировочные ролики	Есть
Макс. вес пользователя	180 кг
Размер в рабочем состоянии (Д*Ш*В)	170 x 80 x 214 см
Вес нетто	200 кг
Вес брутто	234 кг
Питание	сеть 220 Вольт
Производитель	Fitathlon GmbH, Германия
Страна изготовитель	К.Н.Р.

Оборудование сертифицировано в соответствии с Техническим Регламентом Таможенного Союза.

\*Производитель оставляет за собой право вносить изменения в конструкцию тренажера, не ухудшающие значительно его основные технические характеристики. Все актуальные изменения в конструкции либо технических спецификациях изделия отражены на официальном сайте поставщика оборудования ООО «ФИТАТЛОН»:

[www.fitathlon.ru](http://www.fitathlon.ru)

Последнюю версию Руководства пользователя можно найти на сайте поставщика ООО «ФИТАТЛОН»: [www.fitathlon.ru](http://www.fitathlon.ru)

**ВНИМАНИЕ!**  
**ТРЕНАЖЕР ПРЕДНАЗНАЧЕН ДЛЯ КОММЕРЧЕСКОГО**  
**ИСПОЛЬЗОВАНИЯ!**



Дополнительная информация Торговая марка: SVENSSON INDUSTRIAL

Модель: ZONE UP

Сделано в К.Н.Р.

Импортер и Уполномоченная изготовителем организация: ООО «Фитатлон», 115230, Россия, г. Москва, Каширское шоссе, дом 13Б, 5 этаж, комната №31 в помещении №1. Данный товар реализуется в соответствии с требованиями законодательства Российской Федерации.

Для подтверждения даты покупки товара при гарантийном ремонте или предъявлении иных предусмотренных законом требований, убедительно просим вас сохранять сопроводительные документы (чек, квитанцию, иные документы, подтверждающие дату и место покупки).





