

Инструкция

Машина Смита Iron King NL301

Полезные ссылки:

[Машина Смита Iron King NL301 - смотреть на сайте](#)

[Машина Смита Iron King NL301 - читать отзывы](#)

NL 301

Машина Смитта

(инструкция по сборке)



Комплект поставки

1. Рама справа	1 шт.
2. Рама слева	1 шт.
3. Перемычка спереди	1 шт.
4. Перемычка сзади	1 шт.
5. Штанга в сборе	1 шт.
6. Пластина наружная, справа	1 шт.
7. Пластина внутренняя	2 шт.
8. Пластина наружная, слева	1 шт.
9. Накопитель для дисков	6 шт.
10. Болт М10х20	8 шт.
11. Винт М6х25 вн.шестигранник	4 шт.
12. Винт с полукруглой головкой М6х20	16 шт.
13. Винт установочный М10х12	8 шт.
14. Шайба D6	20 шт.
15. Шайба D10	8 шт.
16. Трос металлополимерный ПР 6,0 (черный)	2 шт.

1. К раме справа (1) прикрутите накопитель для дисков (9). Аналогичные действия повторите с другой рамой. Затем скрутите между собой обе рамы перемычками (3,4) и комплектом крепежа: болт M10x20 (10), шайба D10 (15) (рис.1).



Рис.1

2. Ко втулкам модуля на рамах прикрутите штангу (5) комплектом крепежа: винт М6х25 (11), шайба D6 (14) (рис.2).

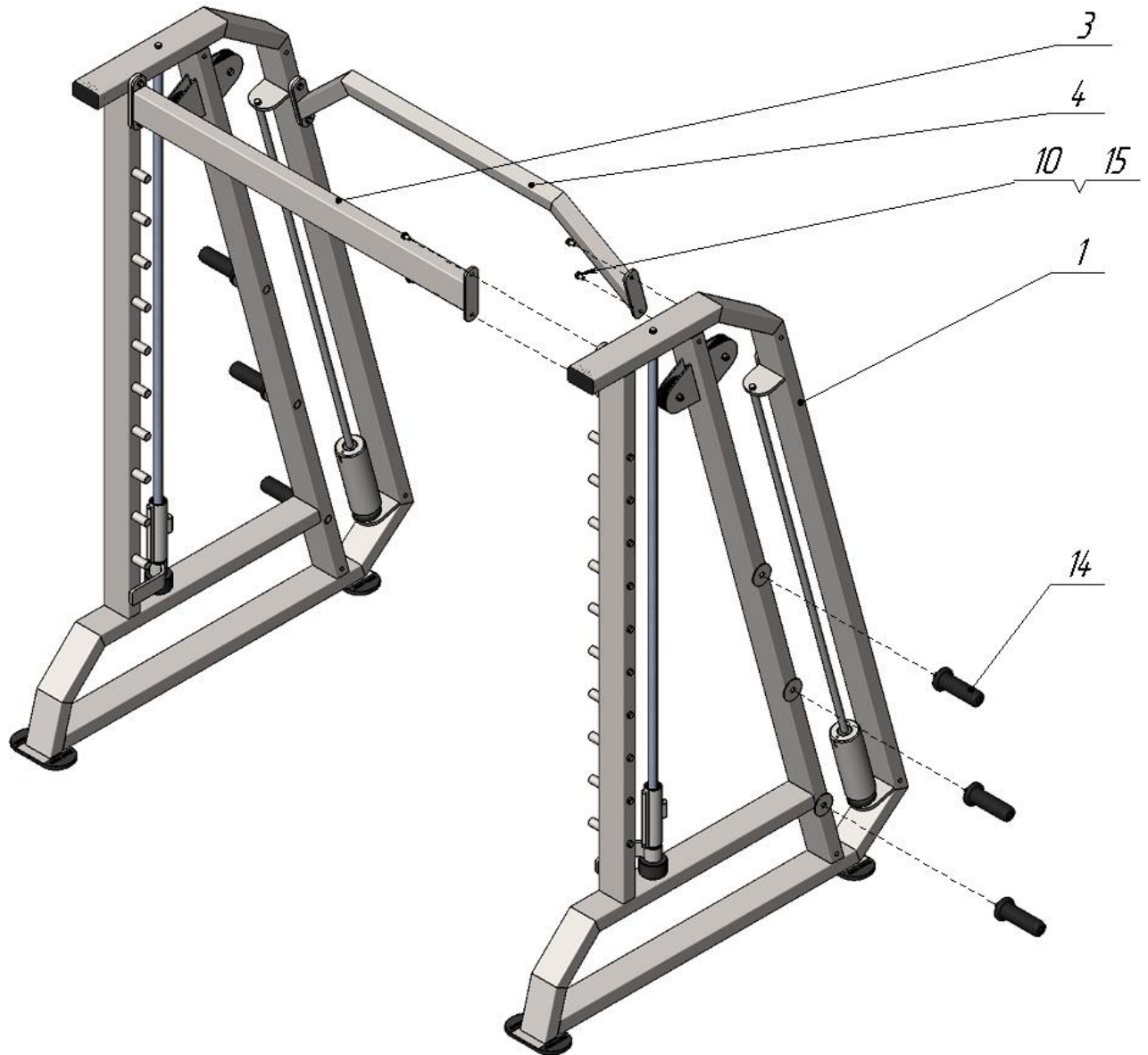

Рис.2

3. Один конец троса (16) вставьте в противовес, который изначально идет в комплекте с рамой; и затяните его двумя установочными винтами М10х12 (13), протяните трос согласно схеме; второй конец троса вставьте во втулку модуля и также затяните винтами М10х12 (13).

После установки троса с обеих сторон к рамам справа/слева (1,2) прикрутите облицовочные пластины: наружная справа (6), внутренняя (7), наружная слева (8); комплектом крепежа: винт с полукруглой головкой М6х20 (12), шайба D6 (14) (рис.3).

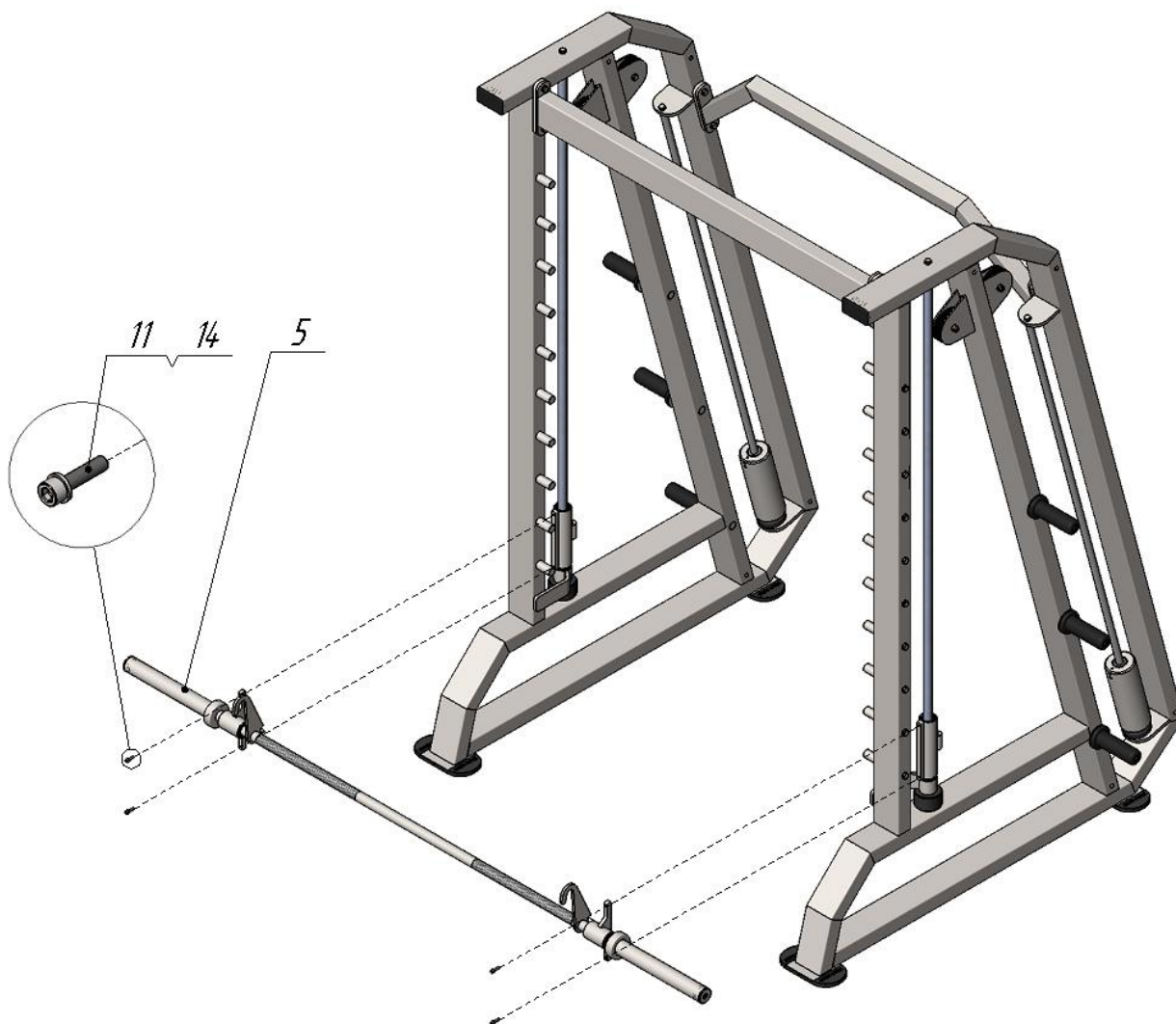
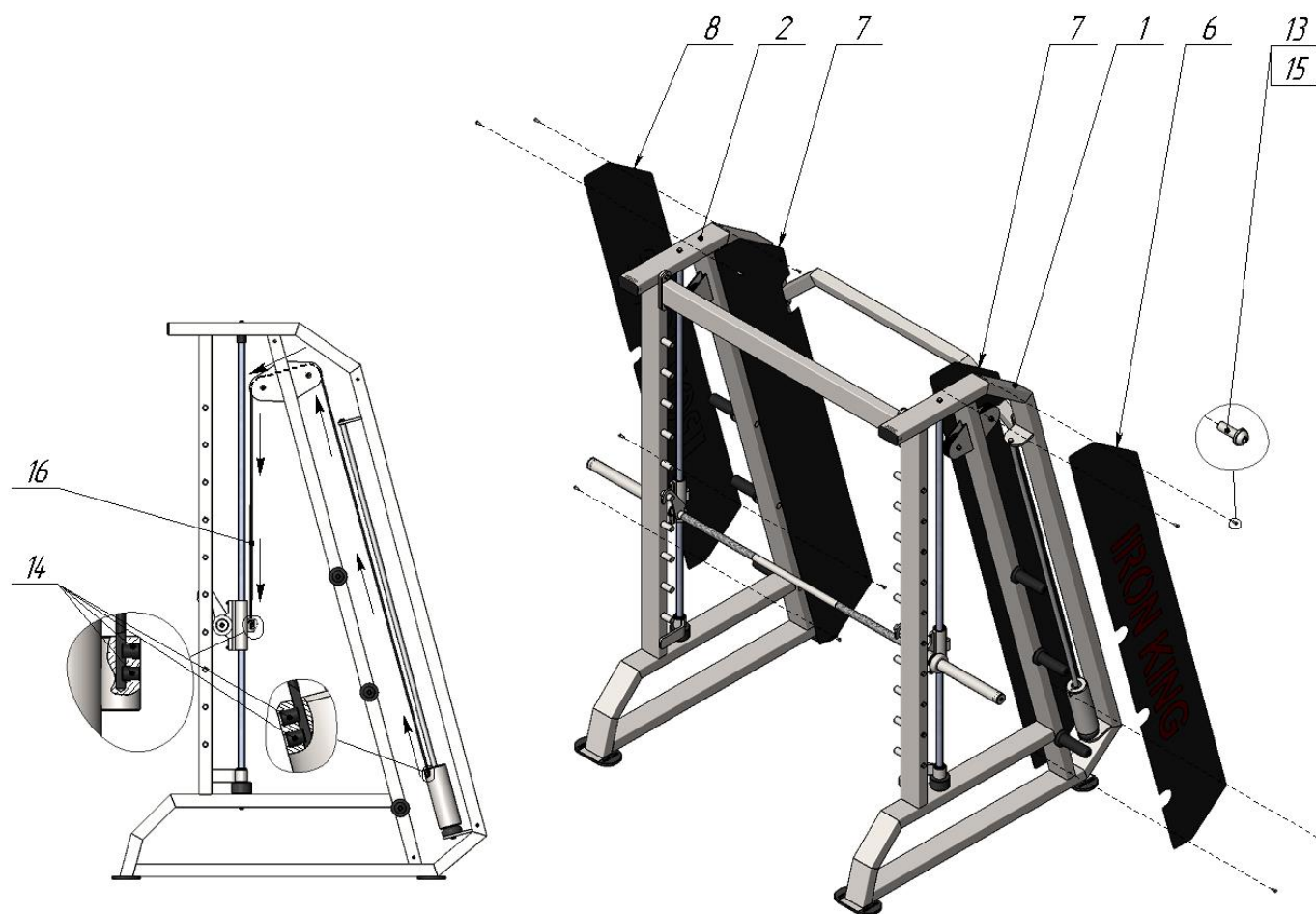

Рис.3