

Инструкция

Массажное кресло Ergonova Organic 2 Beige

Полезные ссылки:

[Массажное кресло Ergonova Organic 2 Beige - смотреть на сайте](#)

[Массажное кресло Ergonova Organic 2 Beige - читать отзывы](#)



Organic 2

Руководство пользователя



Поздравляем с приобретением массажного кресла Ergonova Organic 2! Вы сделали важный шаг для своего здоровья и хорошего самочувствия. Чтобы пользоваться им как можно дольше, получить максимум от его функционала и избежать трудностей, пожалуйста, полностью прочитайте содержание этого руководства и при необходимости используйте его в будущем.

Мы оставляем за собой право внести изменения в конструкцию массажного кресла. Оно может быть изменено без предварительного уведомления. Рисунки, расположенные в Инструкции по эксплуатации являются справочным материалом.

Ergonova - немецкий бренд массажного оборудования первоклассного качества. С 2009 года десятки тысяч людей улучшили качество своей жизни и ощутили преимущества продукции. Отличительные особенности оборудования Ergonova – надежность и долговечность, новейший современный функционал, удобство использования и стильный дизайн.

Содержание

ОТЛИЧИТЕЛЬНЫЕ ОСОБЕННОСТИ	3
ПОДГОТОВКА К ИСПОЛЬЗОВАНИЮ	
Меры предосторожности	4
Наименование компонентов	8
Составляющие кресла	10
Список деталей	11
Установка	12
Перед массажем	16
УПРАВЛЕНИЕ	
Пульт управления	18
Включение и выключение кресла	22
Иллюстрации к функциям	23
ПОСЛЕ МАССАЖА	
Завершение работы кресла	24
УХОД И ТЕХНИЧЕСКОЕ ОБСЛУЖИВАНИЕ	25
УСТРАНЕНИЕ НЕПОЛАДОК	26
ТЕХНИЧЕСКИЕ ХАРАКТЕРИСТИКИ	27

ОТЛИЧИТЕЛЬНЫЕ ОСОБЕННОСТИ

1. Массажное кресло Organic 2 может производить массаж тела с помощью комбинаций из 5 массажных техник, таких как разминание, постукивание, похлопывание, Комбо, Шиацу. Это позволяет стимулировать акупунктурные точки, снимать усталость и улучшить кровообращение.
2. Кресло обеспечивает качественный массаж спины и шеи, который облегчает боль и расслабляет воспаленные мышцы.
3. Воздушно-компрессионные подушки обеспечивают расслабляющий массаж ног, бедер, ступней, плеч, кистей и предплечий, улучшая кровообращение во всем теле.
4. 26 настраиваемых параметров позволяют создать индивидуальный массаж для каждого пользователя.
5. Функция Zero G (нулевая гравитация) обеспечивает более эффективную проработку зажатых мышц за счет положения тела во время сеанса массажа.
6. Режим подогрева обеспечивает более глубокий массаж, усиливающий кровообращение, что может помочь расслабить любую воспаленную мышцу и обеспечить максимально глубокий и эффективный массаж.
7. Воздушно-компрессионный массаж плеч, рук, бедер, ног и стоп.
8. Подставка для ног выдвигается на 20 см вперед, что позволяет полноценно использовать кресло людям разного роста.
9. Эргономичный дизайн кресла.
10. Пульт управления с цветным экраном.
11. Спинка и подставка для ног могут регулироваться под любым углом.



ПОДГОТОВКА К ИСПОЛЬЗОВАНИЮ

Меры предосторожности





Внимательно прочитайте МЕРЫ ПРЕДОСТОРОЖНОСТИ перед использованием кресла. Меры предосторожности помогут Вам использовать изделие безопасно.



Перечисленные далее несчастные случаи, вызванные неправильным использованием кресла, сопровождаются значками «ОСТОРОЖНО» и «ВНИМАНИЕ». Пожалуйста, не игнорируйте данную информацию и следуйте инструкциям в данном руководстве.

Пожалуйста, храните руководство в легко доступном месте.

 ОСТОРОЖНО	Этот знак указывает на опасность для жизни
 ВНИМАНИЕ	Этот знак указывает на возможность повреждения составляющих устройства или травм

Расшифровка символов

	Недопустимые действия		Запрещено самостоятельно ремонтировать
	Привлечение внимания пользователя		Использование шнура питания

 ВНИМАНИЕ		
	<ul style="list-style-type: none">• Остеопороз, переломы и острые болезненные ощущения, например, растяжение связок.• Сердечные заболевания (в том числе наличие электронного кардиостимулятора и/или иных внутренних электроаппаратов).• Онкологии• Нарушения мозгового кровообращения• Сахарный диабет• Искривления позвоночника• Остеохондроз• Беременные и недавно родившие• Тромбоз, варикоз и кожные воспаления• Нарушения восприятия температуры• Солнечные ожоги, озноб, давление или физическая слабость• Возраст старше 80 лет• Пониженные физические, сенсорные или умственные способности	Использовать устройство с осторожностью, перед использованием проконсультироваться с лечащим врачом







ВНИМАНИЕ

	<ul style="list-style-type: none">• Не используйте устройство, если оно или Ваши руки мокрые;• Если у Вас повышенная чувствительность к теплу; используйте кресло с осторожностью;• Не спите во время массажа;• Во избежание застревания не оставляйте на кресле или рядом с ним посторонние предметы;• Убедитесь, что вокруг кресла во время регулировки положения спинки и подставки для ног нет детей или домашних животных;• Если вы почувствовали дискомфорт, прекратите массаж и обратитесь к врачу;• Не массируйте живот, будьте осторожны во время массажа шеи;• Прежде, чем встать с кресла, дождитесь его полной остановки;• Не используйте кресло вместе с другими устройствами;• Дети и домашние животные не должны играть в массажном кресле, особенно во время массажа. Недопустимо сидеть на спинке или подлокотниках;• Люди с нарушением двигательной функции должны пользоваться креслом под присмотром;• Перед перемещением устройства убедитесь, что спинка и подставка для ног находятся в исходном положении.	Риск несчастных случаев/травм
	<ul style="list-style-type: none">• Убедитесь, что вилка полностью вставлена в розетку;• Подключите кабель питания в подходящую по напряжению и конструкции розетку;• Всегда отключайте кресло, если не используете его. Для этого нажмите кнопку ВКЛ/ВЫКЛ на пульте управления, отключите выключатель питания и вытащите вилку из розетки.	Риск поражения электрическим током/пожар
	<ul style="list-style-type: none">• Не скручивайте массажные подушки и обивку при хранении;• Используйте кресло только по его прямому назначению – массаж.• Не запускайте его без пользователя;• Не оставляйте включенное устройство без присмотра.	Риск несчастного случая
	<ul style="list-style-type: none">• Не используйте кабель питания, вилку или розетку, если они имеют признаки повреждения;• Не используйте напряжение, отличное от номинального;• Не используйте поврежденный кабель питания, не ставьте на него тяжелые предметы, не натягивайте и не сгибайте слишком сильно;• Не держите кабель питания рядом с отопительными и нагревательными приборами.	Риск поражения электрическим током/пожар
	<ul style="list-style-type: none">• Если кресло работает некорректно, сломано, облито водой, обратитесь в специализированный сервисный центр. Не допускается самостоятельный ремонт;• Если кабель питания поврежден, не ремонтируйте его самостоятельно, обратитесь в сервисный центр;• Во избежание поражения электрическим током не открывайте и не ремонтируйте кресло. Оно не предназначено для обслуживания пользователем;• Проверяйте целостность обивки кресла, в случае небольших повреждений выключите его и обратитесь в сервисный центр.	Ремонт и обслуживание



ОСТОРОЖНО

	<ul style="list-style-type: none"> • Ставьте кресло на плоской поверхности. 	Во избежание падения
	<ul style="list-style-type: none"> • Максимальное время сеанса массажа 20 минут. По 5 минут в каждой позиции, начиная с легкого уровня интенсивности. Более продолжительный массаж в одном положении может принести дискомфорт. 	Во избежание неприятных ощущений в теле
	<ul style="list-style-type: none"> • Перед тем, как сесть в кресло, убедитесь, что массажные ролики находятся на своем месте. • Во избежание утери, падений и зажима между частями кресла пульт управления необходимо хранить в предназначенном для него кармане. • Убедитесь, что выключатель находится в положении OFF перед тем, как подключить кресло к сети. 	Для предотвращения травм
	<ul style="list-style-type: none"> • Выключите кресло перед тем, как отключить его от сети. 	Во избежание проблем при включении
	<ul style="list-style-type: none"> • Убедитесь, что вилка плотно вставлена в розетку. 	Для предотвращения короткого замыкания и риска возгорания
	<ul style="list-style-type: none"> • Убедитесь, что шнур питания не поврежден, на нем нет воды и мусора. 	Для предотвращения эл. шока в случае утечки или повреждения
	<ul style="list-style-type: none"> • Убедитесь, что заземляющий контакт подключен корректно. Он не должен быть загнут или отрезан. 	
	<ul style="list-style-type: none"> • Не нажимайте руками и не наступайте ногами на массажные ролики; • Не помещайте руки между работающими массажными роликами. • Не помещайте руки в щели между механизмами. • Не вставляйте, не садитесь и не кладите ничего на спинку, подлокотники или подставку для ног. • Не вставайте с кресла во время массажа. • Не передвигайте работающее кресло. • Не отключайте от сети работающее кресло. • Не кладите руки или голову между подставкой для ног и полом. • Не пользуйтесь креслом с украшением в волосах. • Не кладите острые предметы в задние карманы, когда делаете массаж ягодиц и бедер. • Не сидите на спинке и не давите на нее, когда кресло возвращается в исходное положение. • Не делайте массаж на участках с поврежденной кожей или в тонкой одежде, это может вызвать болезненные ощущения. 	Для предотвращения аварии или травм
	<ul style="list-style-type: none"> • Берегите кресло от жары, влажности, острых предметов и агрессивных, горючих, взрывчатых средств. • Запрещено пользоваться в кресле электроодеялом и другими устройствами электрообогрева. • Берегите кресло от обогревателей и других горячих предметов. • Не держите кресло под прямыми солнечными лучами. • Не пользуйтесь креслом на открытом воздухе. 	Чтобы предотвратить стирание, выцветание обивки

 ОСТОРОЖНО		
	<ul style="list-style-type: none"> • Не используйте и не храните кресло во влажной среде, в бассейне, ванной комнате и т.п. • Держите кресло и пульт управления сухим. • Не пользуйтесь креслом, когда ваше тело влажное. 	Для предотвращения поражения эл. током.
	<ul style="list-style-type: none"> • Убедитесь, что кресло заземлено правильно, в противном случае возможно поражение эл. током. если вы сомневаетесь, обратитесь к профессиональному электрику. • Если вилка не соответствует по конструкции розетке, не меняйте ее самостоятельно, обратитесь к профессиональному электрику или в сервисный центр. 	Для предотвращения поражения эл. током.
	<ul style="list-style-type: none"> • Отключите кресло от сети, прежде чем заниматься чисткой. • Отключите кресло от сети после использования кресла. • Отключите питание, если есть какие-либо повреждения в системе питания. • Придерживайте розетку при отключении от сети, никогда не дергайте за шнур питания. 	Для предотвращения поражения эл. током и возгорания.
	<ul style="list-style-type: none"> • Пожалуйста, выключайте питание и отключайте кресло от сети после сеанса массажа. • Если произошло отключение электричества, немедленно отключите кресло от розетки. 	Для предотвращения несчастных случаев и травм.

Заземление

Кресло оборудовано шнуром питания с проводом заземления. Вилку следует подключать в подходящий разъем, правильно установленный и соответствующий по конструкции.

Замена предохранителя

Если предохранитель сгорел, пожалуйста, выключите питание и отключите кресло от сети. Откройте крышку отсека предохранителя, которая находится около выключателя. Замените предохранитель таким же, как и старый, и закройте крышку. Или обратитесь к профессиональному электрику.

 ВНИМАНИЕ	<p>Провод заземления не должен находиться в следующих местах:</p> <ul style="list-style-type: none"> • Газопровод: возможен взрыв или возгорание. • Телефонный кабель и стержень громоотвода: может вызвать электрический шок и пожар во время грозы. • Водопровод: провод заземления бесполезен там, где есть пластик.
--	--

Наименование компонентов

Внешние составляющие

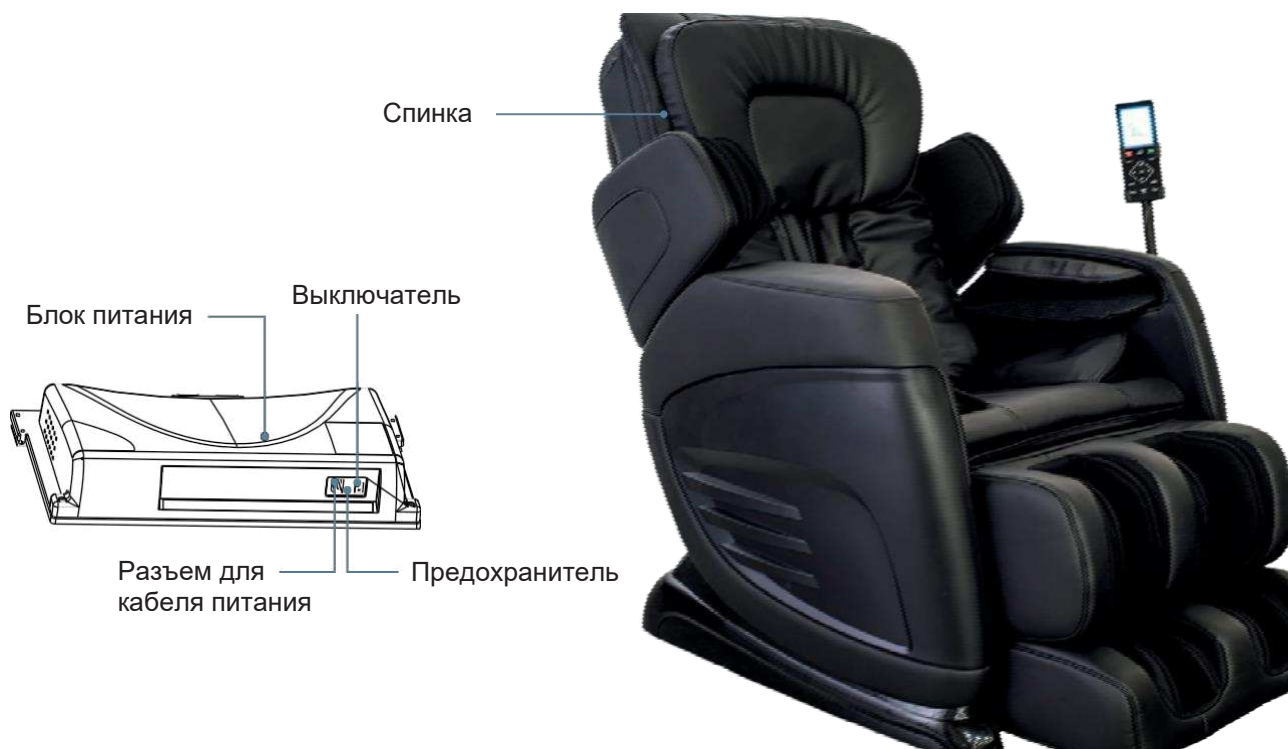

Внутренние составляющие

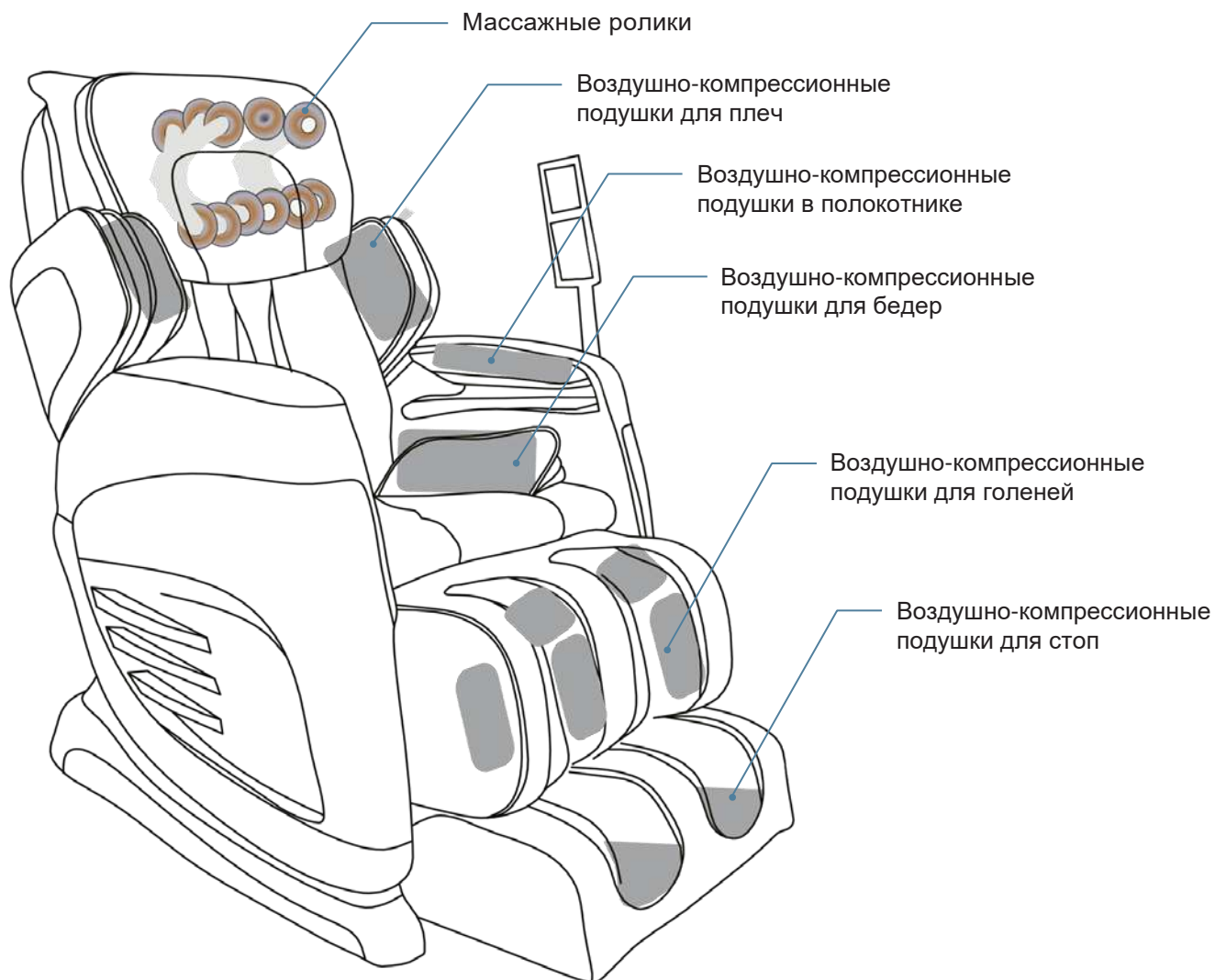

Составляющие кресла

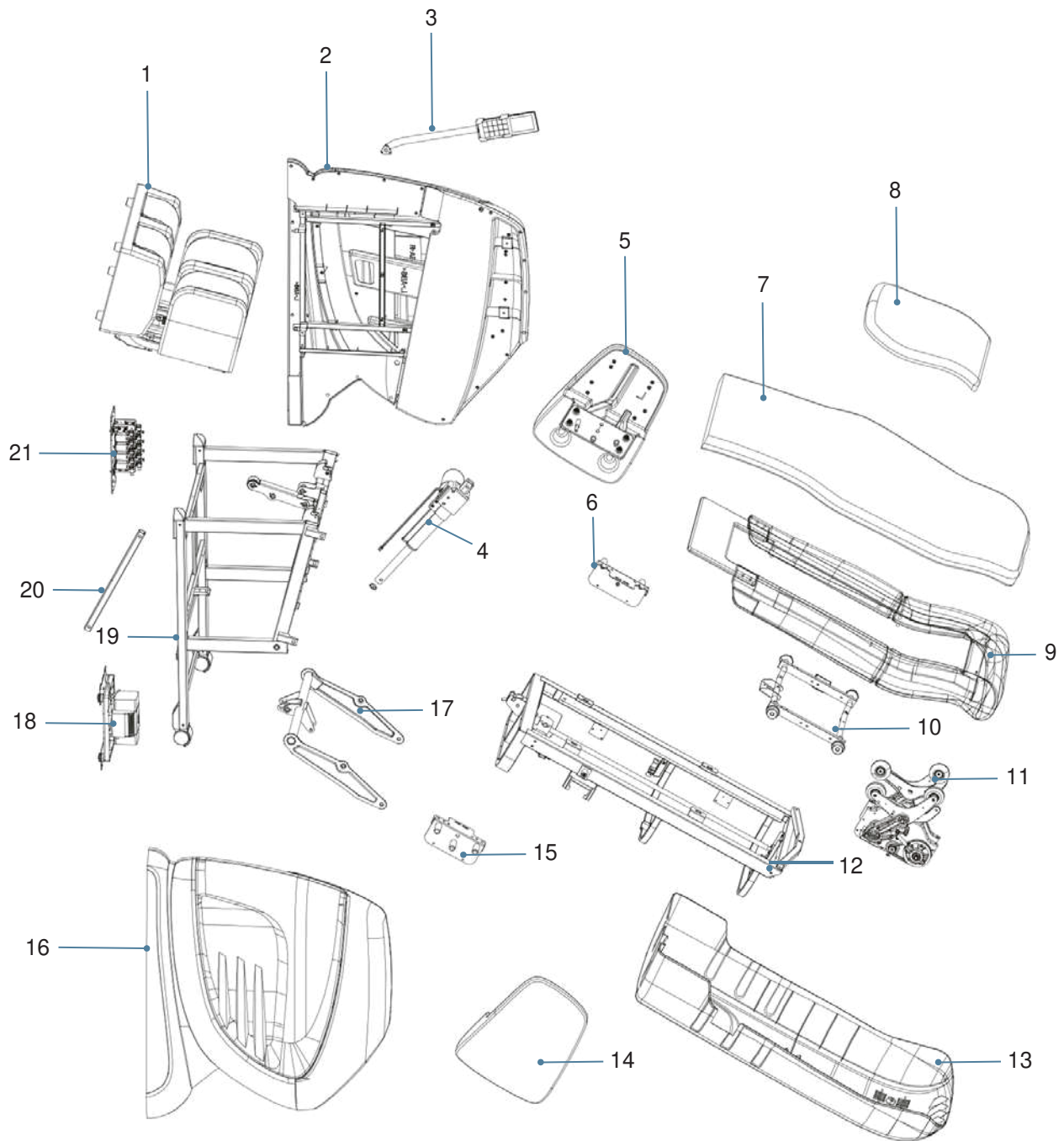

Список деталей

№	Наименование	Количество
1	Блок для ног и стоп	1
2	Правый подлокотник	1
3	Пульт управления	1
4	Электропривод	1
5	Механизм для массажа правого плеча	1
6	Фиксатор для правого подлокотника	1
7	Обивка спинки кресла	1
8	Подголовник	1
9	Лицевой каркас спинки	1
10	Металлический каркас для массажного механизма	1
11	Массажный механизм	2
12	Каркас спинки кресла	1
13	Крышка спинки кресла	1
14	Механизм для массажа левого плеча	1
15	Фиксатор для левого подлокотника	1
16	Левый подлокотник	2
17	Поворотный механизм	1
18	Воздушные трубки	1
19	Каркас сидения	1
20	Соединительный узел	1
21	Электромагнитный клапан	1

Установка

Шаг 1. Достаньте комплектующие и корпус кресла из коробок

Вытащите из коробки основание и комплектующие. Рекомендуется извлекать кресло вдвоем. Проверьте наличие всех комплектующих по списку.



Шаг 2. Установка спинки кресла

Поднимите спинку кресла на 120 градусов до тех пор, пока не раздастся щелчок. Спинка зафиксирована.

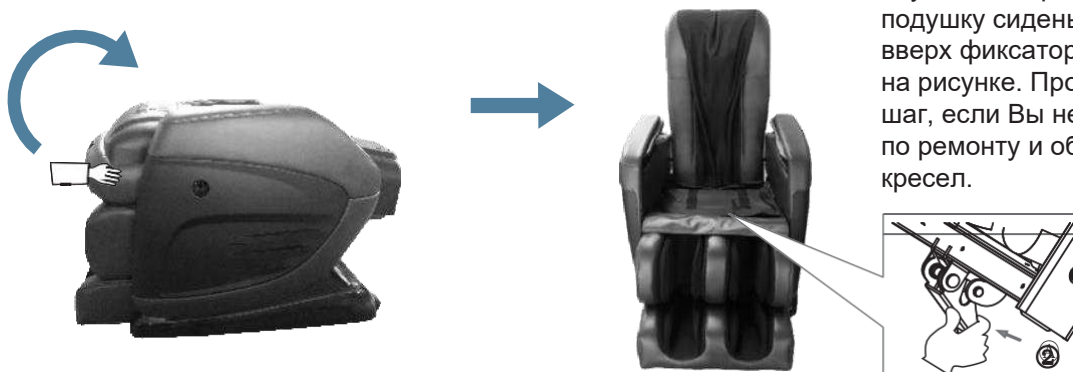

Шаг 3. Установка подлокотников

Вставьте 3 штифта на подлокотнике (в области плеча) в три отверстия в спинке кресла. Расстегните молнию в плечевой части устройства, приподнимите подушку и совместите отверстия для винта под подушкой и на подлокотнике. Вставьте болт в отверстие, затяните его крестообразной отверткой и застегните молнию. Повторите с другим подлокотником.

Демонтаж подлокотников: расстегните молнию в плечевой части устройства, и открутите винт. После этого с силой потяните подлокотник вперед, чтобы штифты из отверстий.

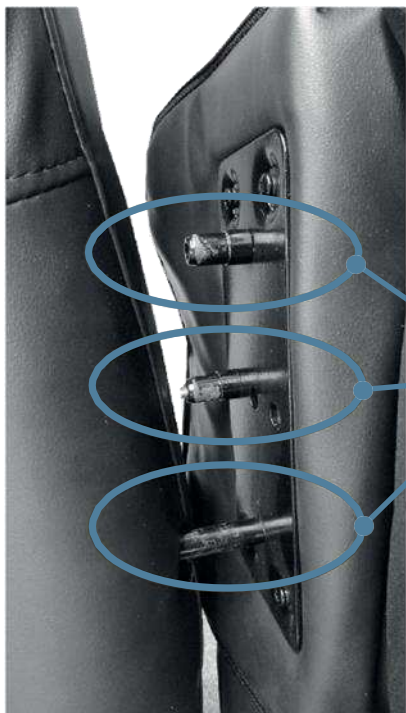

Вставьте 3 штифта на подлокотнике (в области плеча) в три отверстия в спинке кресла. Самый длинный штифт соответствует самому нижнему отверстию.

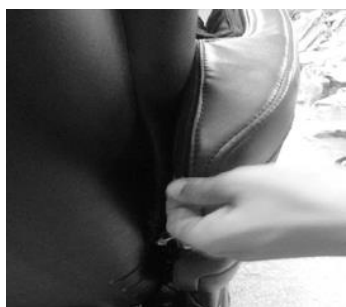

Шаг 4. Установка держателя пульта управления

Вставьте крепежный элемент держателя в отверстие в правом подлокотнике. После установки держателя, закрепите конструкцию с помощью винтов M5*16. Установите пульт на держатель.



Шаг 5. Соединение воздушных подушек

Вставьте воздушную трубку на правой стороне кресла в штуцер. Закройте сидение липучкой и молнией.

Шаг 6. Соединение молнии и липучек. Установка подголовника

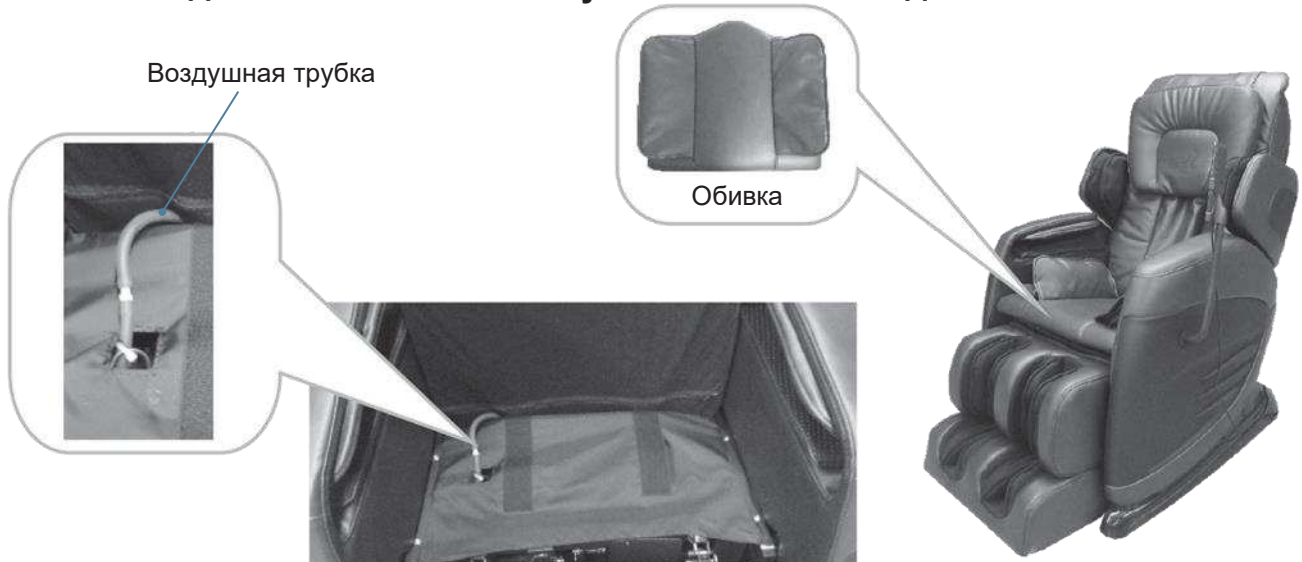

Совет для наиболее эффективного массажа. Зафиксируйте нижний край подголовника вровень с ушами, прежде чем застегнуть указанные две части (см рисунок выше).

Верхняя часть обивки крепится к спинке кресла липучкой

Обивка крепится к верхней части кресла с помощью застежки-молнии



Спинка кресла

Подголовник

Обивка сидения

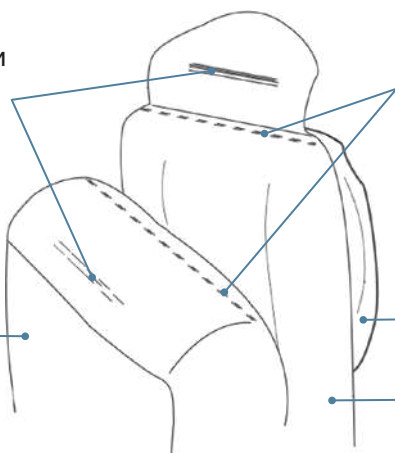

Шаг 7. После сборки

Вставьте кабель питания в разъем, как показано на рисунке. Вставьте вилку кабеля питания в розетку. Включите выключатель питания (он должен находиться в положении «I»). Используйте пульт управления для выбора массажной программы и установления необходимых настроек.

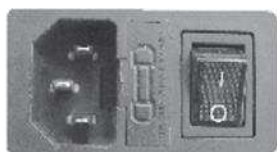
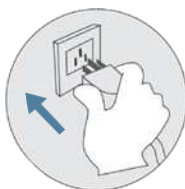
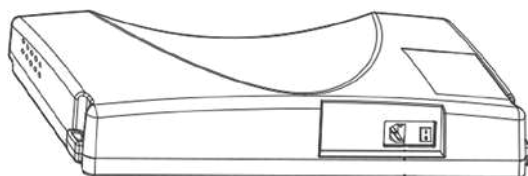

Перед массажем

Выбор места для установки



Не используйте массажное кресло в условиях повышенной влажности, например, рядом с бассейном или ванной комнатой, чтобы предотвратить поражение электрическим током.



Пожалуйста, держите массажное кресло подальше от нагретых поверхностей, обогревательных приборов и прямых солнечных лучей, чтобы предотвратить опасность пожара или повреждения продукта.



Устанавливайте кресло на плоской поверхности для предотвращения падения, шума или других неприятных и непредвиденных моментов.

Пространство вокруг кресла

Минимум 5 см от стены до спинки кресла



Минимум 40 см спереди



Проверьте пространство вокруг кресла

Убедитесь, что перед креслом нет людей, домашних животных или посторонних предметов, чтобы спинка и подставка для ног выдвигалась беспрепятственно.



Проверьте пространство

Когда спинка и подставка для ног раскладывается, обратите внимание на:

- 1) Нет людей, животных или предметов вокруг кресла.
- 2) Проверьте, достаточно ли пространства вокруг.

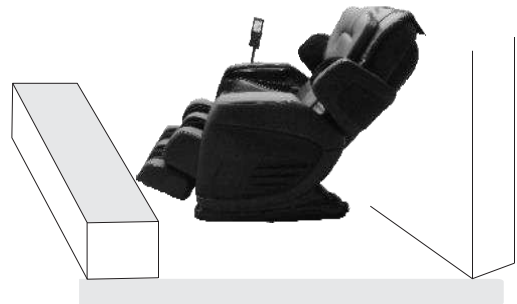

Проверьте кабель питания и розетку

- 1) Своевременно протирайте розетку от пыли, используя сухую ткань.
- 2) Не используйте поврежденный, порванный, спутанный или перегнутый кабель.



Как перемещать кресло

Сверните провода и положите их на сиденье, чтобы не повредить во время перемещения.

Если вы уронили кресло, внутренние части могут быть повреждены.

Не катайте кресло по деревянному или другому покрытию, которое легко повредить. Для перемещения кресла необходимо не менее двух человек.

Убедитесь, что питание выключено и шнур питания не касается пола (при перемещении важно держать кресло вертикально, чтобы избежать удара спинки о пол).



ВНИМАНИЕ

Во избежание несчастных случаев, не передвигайте массажное кресло, когда оно работает.

Совет.

Поднимите кресло за подставку для ног, чтобы перенести вес на колесики. Затем, толкните кресло до нужного места и поставьте его на пол.

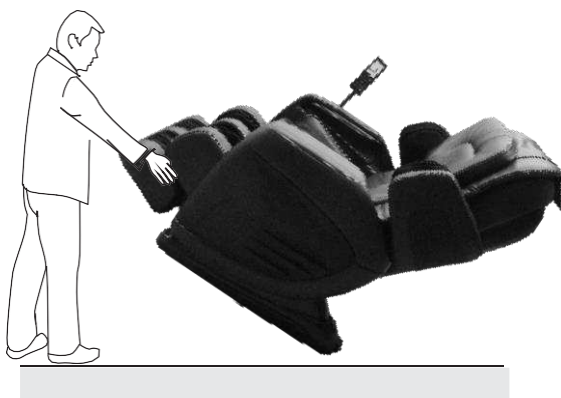

Передвигайте кресло с поднятой подставкой для ног (см. рисунок выше). Если вас двое, то поднимите кресло за подлокотники и перенесите до нужного места.

Перед настройкой

Перед тем, как сесть в кресло, убедитесь, что массажные ролики находятся в правильном положении, затем медленно сядьте (во избежание травм, вызванных ударом массажных роликов по голове).



Правильное положение

Спина прилегает к спинке кресла, голова прилегает к подушке.



При недостаточной интенсивности массажа уберите дополнительную подушку или мягкую накидку.

Так как кресло достаточно тяжелое, оно может повредить пол в процессе долгой работы. Постелите защитный коврик или другое мягкое покрытие.



УПРАВЛЕНИЕ

Пульт управления





Чтобы включить массажное кресло нажмите кнопку Вкл/Выкл. Нажмите «Меню» или «Авто» для выбора режима массажа. Для того чтобы выключить кресло во время массажа, нажмите кнопку Вкл/Выкл, после чего подставка для ног вернется в исходное положение (нижнее), спинка примет вертикальное положение, экран пульта выключится через 2-3 секунды.



Нажмите, чтобы начать быстрый 8-минутный расслабляющий массаж.



Нажмите в случае экстренной необходимости в остановке кресла. Кресло остановится моментально.



Нажатие кнопки открывает меню настроек, где вы сможете выбрать дополнительные функции массажного кресла.



Нажмите, чтобы выбрать одну из 6 программ автоматического режима: Восстанавливающий, Лечебный, Растяжка, Все тело, Расслабляющий, Забота о здоровье.



Нажмите, чтобы выбрать область воздушно-компрессионного массажа: все тело, верх тела, низ спины, сиденье.



Нажмите, чтобы отрегулировать интенсивность воздушно-компрессионного массажа: 3 уровня.



Джойстик управления имеет 4 кнопки: Вверх, Вниз, Влево, Вправо. В интерфейсе «Меню» это кнопки навигации, Вы можете нажимать Вверх/Вниз для быстрого выбора меню и Вправо/Влево для выбора предыдущего/следующего меню. Дополнительно кнопки Вверх/Вниз могут использоваться для ручной регулировки при сканировании тела или точечного массажа.



Используйте эту кнопку, чтобы подтвердить выбор и перейти на следующий уровень меню.



Удерживайте эту кнопку, чтобы переместить спинку в сидячее положение и опустить подставку для ног. Отпустите кнопку, чтобы зафиксировать выбранную вами позицию.



Удерживайте эту кнопку, чтобы откинуть спинку и поднять подставку для ног. Отпустите кнопку, чтобы зафиксировать выбранную вами позицию.



Нулевая гравитация. Нажмите эту кнопку, чтобы перейти в положение невесомости. Ваше кресло само отрегулируется, а затем остановится. Если вы хотите вернуться в положение по умолчанию, просто нажмите на кнопку повторно.

Главный экран



Нажмите кнопку «Вкл/Выкл», после чего раздастся короткий сигнал. Вначале отобразится загрузочный экран, через 2-3 секунды - главный экран. На главном экране отображаются: область массажа, режим, таймер обратного отсчета, подогрев и т.д. Информация будет меняться в зависимости от выбранной программы.

Техники

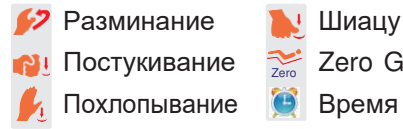

Область массажа

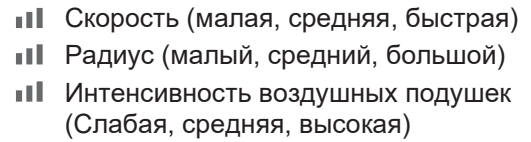

Экран меню

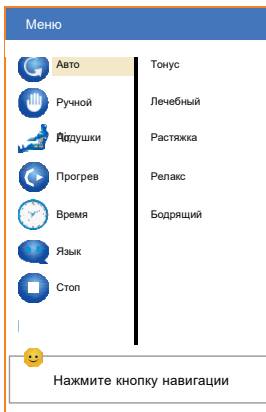

Нажмите на кнопку «Меню», чтобы перейти к настройкам. Повторное нажатие кнопки вернет на главный экран.

Автоматический режим. Нажмите на «Авто», чтобы перейти к программам автоматического режима. На выбор представлено 5 программ.

Ручной режим. Выберите «Ручной» и нажмите ОК, чтобы перейти в режим ручных настроек. Ручной режим включает в себя 4 изменяемых параметров: Режим, Позиция, Ширина, Скорость.

В ручном режиме пользователь может настроить высоту массажных роликов при помощи кнопок Вверх и Вниз (см. выбор области массажа). Настройка радиуса: массажные ролики совершают возвратно-поступательные движения вокруг выбранной области.

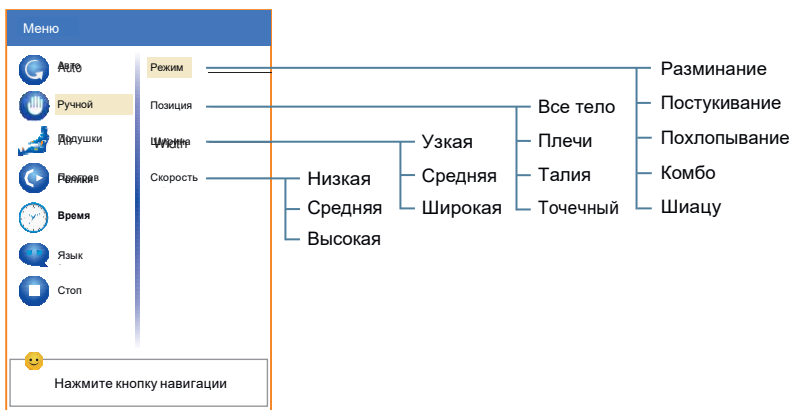

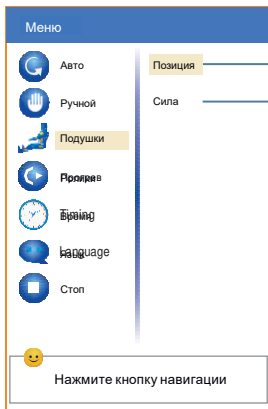

- Позиция
 - Все тело
 - Верх тела
 - Низ спины
 - Сиденье
- Сила
 - Низкая
 - Средняя
 - Высокая



Воздушно-компрессионный массаж. Выберите «Подушки» и нажмите ОК для изменения настроек воздушно-компрессионного массажа. Можно изменить Позицию и Силу. Выберите настройку и нажмите ОК, чтобы перейти в ее меню.



Прогрев. Выберите «Прогрев» и нажмите ОК для включения функции прогрева.

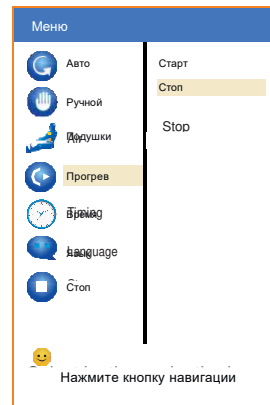

Время массажа. Выберите «Время», чтобы перейти к настройкам времени массажа: 10, 20 и 30 минут. По умолчанию установленное время – 20 минут, после чего массажное кресло автоматически выключается.



Язык. В «Меню» выберите «Язык». На выбор представлено 3 языка.



Остановка массажа. В «Меню» выберите «Стоп», чтобы остановить массаж.

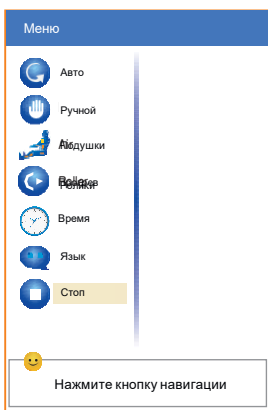

Включение и выключение кресла



Шаг 1. Включите питание

1. Вставьте конец кабеля в разъем.
2. Вставьте кабель в розетку.
3. Включите выключатель.
4. Нажмите кнопку «Вкл/Выкл» на пульте управления. При правильном включении должен раздаться короткий сигнал и загореться экран.

Шаг 2. Начните массаж

1. Выберите необходимую программу и начните массаж.
2. После завершения выбранной программы кресло вернется в исходное положение. На экране появится надпись «Выключение», и через пару секунд кресло выключится.



Шаг 3. Выключите питание

1. Если кресло включено, нажмите кнопку «Вкл/Выкл» на пульте управления, чтобы завершить работу.
2. После того как массажные ролики вернуться в исходное положение, выключите выключатель питания.
3. Вытащите кабель из розетки.

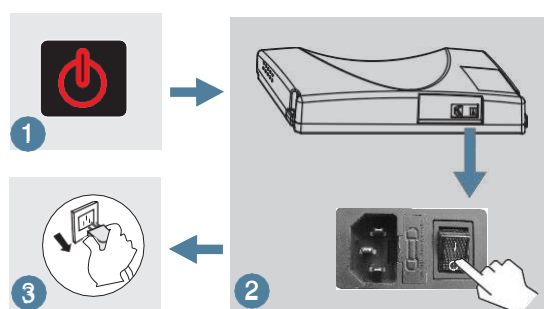

ОСТОРОЖНО

1. Если вы обнаружили какие-либо повреждения обшивки кресла, немедленно прекратите его использование и обратитесь в сервисный центр.
2. Используйте только рекомендуемое напряжение.



ВНИМАНИЕ

1. Прежде чем сесть в кресло, убедитесь, что рядом с подлокотниками, подставкой для ног и спинкой нет посторонних предметов.
2. Убедитесь, что кресло находится в исходном положении перед использованием.
3. Не вставайте с кресла во время массажа.

Иллюстрации к функциям

Опускание ног и подъем спинки

Нажмите эту кнопку на пульте управления, спинка поднимется вверх, а подставка для ног - опустится. Отпустите кнопку - спинка и подставка для ног будут зафиксированы в данном положении.



Выдвижение подставки для ног

Подставка для ног может выдвигаться на 20 см вперед.



Подъем ног и опускание спинки

Нажмите эту кнопку на пульте управления, спинка опустится вниз, а подставка для ног - поднимется. Опустите кнопку - спинка и подставка для ног будут зафиксированы в данном положении.

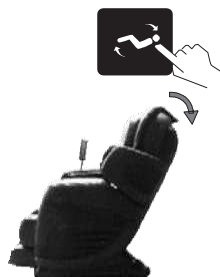

Воздушно-компрессионный массаж

Воздушно-компрессионный массаж рук представляет собой последовательное надувание и сдувание воздушных подушек. Положите руку в подушку, когда она в сдутом состоянии, после чего начните массаж.



Быстрый массаж

Нажмите, чтобы начать быстрый 8-минутный расслабляющий массаж.



Массаж плеч

В области плеч находятся, многослойные воздушные подушки. Поочередно надуваясь, они будут производить массаж плеч и участвовать в растяжении и массаже спины.



ОСТОРОЖНО

Во избежание травм при опускании спинки не кладите руки в отверстия между сидением или подголовником.



ВНИМАНИЕ

1. Убедитесь, что нет людей, животных, или любых других предметов в пределах диапазона движения спинки кресла, для того, чтобы избежать травмы и поломки кресла.
2. При регулировании спинки, будьте осторожны, следите за промежутками между спинкой и подголовником.
3. Когда подставка для ног в движении, не вставайте на нее, не пробуйте встать с кресла.
4. Держите руководство поблизости, чтобы обратиться к нему при необходимости.

ПОСЛЕ МАССАЖА

Завершение работы кресла

- 1 Убедитесь, что рядом с креслом нет людей, животных и посторонних предметов.



- 3 После отключения положите пульт управления в держатель для хранения.



Верните подголовник и обивку на свои места.

- 4 Выключите выключатель питания.

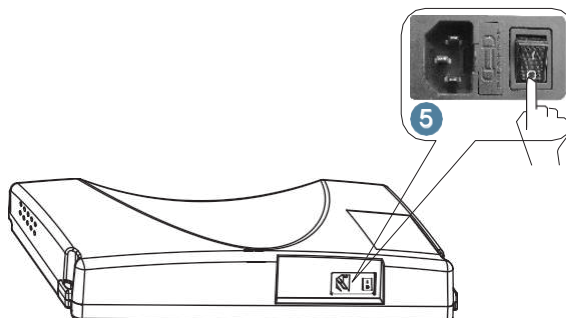

- 5 Вытащите кабель питания из розетки.

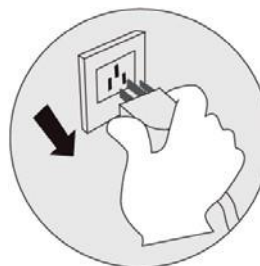

- 6 Вытащите кабель питания из розетки.



ВНИМАНИЕ

После использования кресла нажмите кнопку Вкл/Выкл, чтобы закончить работу и дождитесь возврата кресла в исходное положение.

Убедитесь, что кресло отключено от сети, чтобы предотвратить случайное включение детьми или домашними животными.

После использования выключите питание и отключите от сети. Избегайте сырости, грязи и воздействия прямых солнечных лучей, это может привести к повреждению кресла.

УХОД И ТЕХНИЧЕСКОЕ ОБСЛУЖИВАНИЕ

Уход за эко кожей

Покрытие кресла обладает стойкостью к загрязнениям и повреждениям и не требует ежедневного ухода.

Генеральная очистка

Аккуратно протирайте кресло чистой, сухой мягкой тканью.



Запрещено использовать для очистки химические или медицинские средства

Если загрязнились кожаное покрытие:
- смочите мягкую ткань 3-5 процентным нейтральным растворителем и аккуратно смойте пятна на покрытии;
- ополосните и отожмите ткань;



- протрите кресло влажной тканью;
- дайте высохнуть (не используйте методы быстрой сушки).

Тканевое покрытие

1. Смочите ткань в слабом нейтральном растворе, отожмите и протрите поверхность.

Запрещено использовать: растворители, полироли, спирт, бензин и тому подобное.

2. Загрязненные части протрите щеткой с нейтральным раствором. Слишком интенсивный нажим может повредить ткань.

3. Протрите влажной тканью.

4. Оставьте сохнуть.



Пластиковые детали

1. Смочите мягкую ткань нейтральным растворителем и аккуратно смойте пятна на покрытии.
2. Протрите влажной тканью.
3. Оставьте сохнуть.



Очистка пульта управления

1. Протрите влажной тканью.
2. Оставьте сохнуть.

Запрещено использовать:

- Растворители;
- Бензин;
- Спирт;
- Полироли.



Чистка

Перед чисткой отключите массажное кресло от эл.сети.

Перед прикосновением к шнуру питания убедитесь, что ваши руки сухие.

Несоблюдение данных инструкций может привести к поражению эл.током или возгоранию.

УСТРАНЕНИЕ НЕИСПРАВНОСТЕЙ

№.	Причины	Вероятные причины	Вероятные решения
1	Слышен звон и стук	Нормальный рабочий звук мотора или массажных роликов, трущихся о друг друга.	Нет необходимости принимать какие-либо меры
2	Сбой запуска массажного кресла	Шнур питания не закреплен в розетке	Закрепите вилку питания
		Выключатель питания выключен	Включите выключатель
		Предохранитель перегорел	Замените только предохранителем того же типа и номинала
3	Нет музыки из динамика после подключения Bluetooth	Громкость установлена на самую низкую	Отрегулируйте громкость динамика с помощью мобильных устройств.
4	Спинку и подножку нельзя поднять или отклонить.	Чрезмерная нагрузка давит на спинку или подставку для ног	Сбросьте нагрузку и попробуйте еще раз.
5	Неисправность компрессионных подушек	Воздушный шланг может быть заблокирован	Расправьте воздушный шланг и очистите засор.

Если проблема остается, пожалуйста, отключите питание и обратитесь в сервисный центр.

Совет:

Не пытайтесь отремонтировать массажное кресло самостоятельно, наша компания не несет ответственности за травмы или повреждения, вызванные любым обслуживанием без соблюдения техники безопасности и пренебрежительным отношением к нашим рекомендациям.

УТИЛИЗАЦИЯ



Данная маркировка указывает на то, что массажное кресло должно быть утилизировано вместе с другими бытовыми отходами. Для того, чтобы предотвратить нанесение ущерба окружающей среде или здоровью людей, следует произвести утилизацию в виде повторного использования (вторсырье). За дополнительной информацией по утилизации вы можете обратиться в точку продажи.

Производитель:

SHANDONG KANGTAI INDUSTRY CO., LTD
NO. 389 JINCHENG RD., ZHAOYUAN CITY, SHANDONG,
CHINA 265400

Генеральный импортер в России:

ООО «Макс Концепт», ОГРН 1147453008592
Москва, Люберецкий р-он, г. Котельники, 1-й Покровский
пр-д, д.5,

Дата производства: смотрите на упаковке.

Сделано в Китае

ТЕХНИЧЕСКИЕ ХАРАКТЕРИСТИКИ

Название продукта: Массажное Кресло

Название модели: Organic 2

Номинальное напряжение: 220 V

Номинальная частота: 60 Hz

Номинальная мощность: 180 W

Класс Безопасности: Класс I

тел. 8-800-700-14-29

www.ergonova.ru

info@ergonova.ru

Полный перечень представительств: <http://ergonova.ru/stores/>

Все авторские права на тексты и изображения принадлежат Ergonova GmbH и могут использоваться только с согласия правообладателя.

Авторское право © 2012г.

Ergonova GmbH

Все права защищены





Designed by Ergonova Germany
www.ergonova.ru

