

Инструкция

Массажное кресло Meridien Minneapolis (Pink + White)

Полезные ссылки:

[Массажное кресло Meridien Minneapolis \(Pink + White\) - смотреть на сайте](#)

[Массажное кресло Meridien Minneapolis \(Pink + White\) - читать отзывы](#)

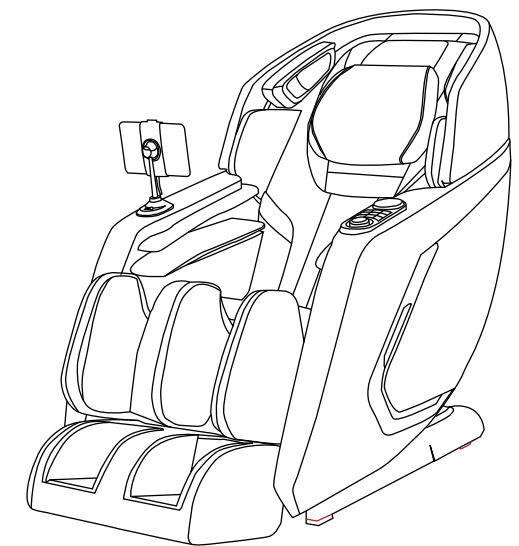

Массажное кресло Minneapolis

Руководство
пользователя

Внимательно ознакомьтесь с руководством

▶ ТЕХНИЧЕСКИЕ ХАРАКТЕРИСТИКИ

Название: Массажное кресло Minneapolis
Номинальное напряжение: 220-240В~
Номинальная частота: 50-60Гц
Номинальная мощность: 160Вт
Класс безопасности: Класс I

▶ ТЕХНИКА БЕЗОПАСНОСТИ

Прочитайте все инструкции перед использованием массажного кресла.

ОПАСНО - В целях сокращения риска удара электрическим током:

1) Всегда отключайте данное массажное кресло от электрической розетки сразу после использования и перед очисткой.

ВНИМАНИЕ - В целях сокращения риска ожогов, возгорания, удара электрическим током и личных травм:

1) Нельзя оставлять массажное кресло без наблюдения, когда оно подключено в розетку. Отключите его из розетки, если оно не используется, а также перед сборкой и разборкой деталей.

2) Не используйте массажное кресло, накрыв его одеялом или подушкой. Это может привести к чрезмерному нагреванию, что, в свою очередь, может спровоцировать возгорание, удар электрическим током или личные травмы.

3) При использовании массажного кресла детьми или рядом с детьми, а также физически неполноценными людьми, необходимо постоянное наблюдение.

4) Используйте массажное кресло только в целях, описанных в данном руководстве. Не используйте приспособления, не рекомендованные производителем.

5) Никогда не используйте массажное кресло, если шнур или вилка повреждены, не работают надлежащим образом, если оно падало, было повреждено или контактировало с водой. Обратитесь в сервисный центр для диагностики и ремонта.

6) Не перемещайте массажное кресло, перетягивая его за шнур питания, а также не используйте шнур, как ручку для переноски.

7) Не подносите шнур питания к источникам нагрева.

8) Не используйте массажное кресло, если воздухоотводы заблокированы.

Очищайте воздухоотводы от ворса, волос и т.п.

9) Не роняйте и не вставляйте предметы в зазоры в кресле.

10) Не используйте массажное кресло на улице.

11) Не используйте массажное кресло в местах распыления аэрозолей (спреев) или высокой концентрации кислорода.

12) Для отключения питания переведите все выключатели в положение "выкл", а затем отключите вилку из розетки.

13) Не используйте массажное кресло в свободной одежде и украшениях.

14) Собирайте длинные волосы при использовании массажного кресла.

15) Используйте поверхности с подогревом аккуратно. Они могут привести к серьезным ожогам. Не используйте их в зонах с пониженной чувствительностью кожи или ослабленного кровообращения. Использование поверхностей с подогревом детьми и физически неполноценными людьми может быть опасно.

СОХРАНИТЕ ДАННОЕ РУКОВОДСТВО

Только для домашнего использования.

Благодарим за покупку нашего массажного кресла.
Внимательно прочитайте данное руководство пользователя для правильной сборки и эксплуатации массажного кресла.
Сохраните данное РУКОВОДСТВО ПОЛЬЗОВАТЕЛЯ для справки.

СОДЕРЖАНИЕ

ТЕХНИКА БЕЗОПАСНОСТИ	1
НАЗВАНИЯ И ФУНКЦИИ КОМПОНЕНТОВ	3
Внешнее строение	3
Внутреннее строение	3
Клавиши быстрого доступа	4
Инструкция к клавишам быстрого доступа	5
Функции и параметры	7
ПОДГОТОВКА К ИСПОЛЬЗОВАНИЮ	8
Место установки	8
Способ установки	9
Защита напольного покрытия	12
Окружающее пространство	12
Заземление	12
Перемещение массажного кресла	13
Подключение питания	13
Запуск массажного кресла	13
Перед посадкой в кресло	14
Раскладывание подножки	15
Воспроизведение музыки	15
После использования	15
ХРАНЕНИЕ И ОБСЛУЖИВАНИЕ МАССАЖНОГО КРЕСЛА	16
РЕШЕНИЕ ПРОБЛЕМ	17
ТЕХНИЧЕСКИЕ ХАРАКТЕРИСТИКИ	18

РЕШЕНИЕ ПРОБЛЕМ

№.	Проблема	Возможная причина	Возможное решение
1	Шум во время работы	Звук во время работы - это норма. Его издает двигатель или другие механические детали, трущиеся об обивку	Нет необходимости принимать меры
2	Массажное кресло не запускается	Шнур питания не до конца вставлен в выход питания	Правильно подключите штекер в выход питания
		Переключатель питания выключен	Включите переключатель
		Перегорел предохранитель	Замените предохранителем такого же типа и номинала
3	Из динамиков не звучит музыка	Установлен минимальный уровень громкости	Отрегулируйте громкость с моб. устройства
		Bluetooth выключен	Включите Bluetooth
		Bluetooth подключен к другому устройству	Повторно подключите Bluetooth
4	Спинка или подножка не поднимается и не опускается	На спинку или подножку оказывается чрезмерное давление	Уменьшите нагрузку и попробуйте снова

Если проблема не решится, свяжитесь с дилером для проведения обслуживания.

Важно: Не пытайтесь ремонтировать массажное кресло самостоятельно. Наша компания не несет ответственности за травмы или повреждения, вызванные неавторизованным обслуживанием.

УХОД И ОБСЛУЖИВАНИЕ

Инструкция по уходу

- ▶ Для удаления пятен на задней панели, подлокотнике, подножке, пластиковых деталях или воздухоотводе протрите пятно мягким моющим средством, а затем вытрите сухой тканью.
- ▶ Для удаления пятен на пульте управления и блоке питания протрите их сухой тканью.
- ▶ Для удаления пятен на спинке или подушках используйте только средство для чистки обивки на водной основе, протрите пятно влажной тканью и высушите на воздухе.
- ▶ Чтобы почистить кожу подножки, снимите ее с кресла, постирайте вручную с мягким моющим средством, затем высушите в горизонтальном положении.

ВНИМАНИЕ

- ▶ Дети не должны играть с массажным креслом. Дети не должны производить очистку и обслуживание массажного кресла без наблюдения взрослых.
- ▶ Отключите шнур питания из розетки перед уходом и обслуживанием.
- ▶ Во избежание удара электрическим током или травм не трогайте шнур питания влажными руками.
- ▶ Избегайте попадания моющего средства в блок питания во время очистки.
- ▶ Не используйте бензин, растворитель или другие разбавители при очистке массажного кресла, это может привести к потере цвет и повреждению массажного кресла.
- ▶ Не утюжьте обивку.

Способы хранения

- ▶ Накройте массажное кресло тканью, не пропускающей пыль, во избежание накопления на нем пыли, если оно не используется в течение длительного времени.

ОСТОРОЖНО

- ▶ Не оставляйте массажное кресло под воздействием прямых солнечных лучей в течение длительного времени. Это может привести к выгоранию и повреждению.

Перегревание

Во время эксплуатации обращайте внимание на следующие моменты:

- ▶ Запах гари.
- ▶ Включение и отключение массажного кресла при касании к шнуру питания. Шнур питания горячий.
- ▶ Другие отклонения от нормы.

ОСТОРОЖНО

- ▶ Прекратите эксплуатацию массажного кресла во избежание поломок и несчастных случаев в описанных выше ситуациях.
- ▶ Выключите переключатель питания и отключите вилку из розетки. Свяжитесь с местным дилером для проведения ремонтных работ.
- ▶ Любое обслуживание кроме описанных выше процедур должно проводиться авторизованным дилером или сервисным центром.





ВНИМАНИЕ

Отключите шнур питания из розетки перед проведением процедур по уходу и обслуживанию. Во избежание удара током или травмирования не трогайте шнур питания влажными руками. Не пытайтесь самостоятельно разобрать и отремонтировать массажное кресло. Отправьте кресло в авторизованный сервисный центр.

ТЕХНИКА БЕЗОПАСНОСТИ

Меры предосторожности

- ▶ Перед использованием массажного кресла внимательно прочтите раздел ТЕХНИКА БЕЗОПАСНОСТИ.
- ▶ Соблюдение описанных ниже мер предосторожности и предупреждений обеспечит надлежащую эксплуатацию массажного кресла.
- ▶ Несчастные случаи, вызванные некорректной эксплуатацией, подразделяются на "ВНИМАНИЕ" и "ОСТОРОЖНО". Внимательно ознакомьтесь с ними и соблюдайте инструкции из данного руководства.

 ВНИМАНИЕ	Ненадлежащая эксплуатация может привести к травме пользователя.
 ОСТОРОЖНО	Ненадлежащая эксплуатация может привести к травме пользователя или повреждению массажного кресла.
 Запрещено	 НЕ разбирать

Не подходит для следующих лиц

Людям с описанными ниже симптомами рекомендуется проконсультироваться с врачом перед использованием массажного кресла.

 ВНИМАНИЕ	<ul style="list-style-type: none">◆ Люди с кардиостимуляторами и прочими электронными устройствами в теле◆ Люди, проходящие лечение, особенно с плохим самочувствием.◆ Люди со злокачественными опухолями, острыми заболеваниями, заболеваниями сердца или тяжелой гипертензией.◆ Люди, требующие наблюдения.◆ Беременные женщины и женщины во время менструации.◆ Люди с остеопорозом, деформацией суставов, дисфункциями или свежими переломами.◆ Люди с серьезными кожными заболеваниями.◆ Люди с высокой температурой.◆ Поверхность кресла нагревается, поэтому людям, не чувствительным к нагреванию, необходимо уделять этому особое внимание. (Использование под наблюдением)◆ Массажное кресло не предусмотрено для использования физически, эмоционально и ментально неполноценные люди, а также не обладающими необходимым опытом и знаниями, если не находятся под наблюдением и не получили надлежащий инструктаж.◆ Данное массажное кресло может использоваться детьми старше 8 лет, а также физически, эмоционально и ментально неполноценные люди, а также не обладающими необходимым опытом и знаниями, если не находятся под наблюдением и не получили надлежащий инструктаж.
---	--

Меры предосторожности при работе с пультом управления

 ОСТОРОЖНО	<ul style="list-style-type: none">◆ Не используйте пульт управления влажными руками, и не тяните за шнур пульта управления.◆ Не проливайте воду и другие жидкости на пульт управления во избежание поломок.◆ Не кладите тяжелые предметы на пульт управления.
--	---

Меры предосторожности при использовании шнура питания





 ОСТОРОЖНО	<ul style="list-style-type: none">◆ Используйте массажное кресло только с комплектным шнуром питания.◆ Напряжение сети должно совпадать с указанным в руководстве напряжением кресла.◆ Не отключайте шнур питания влажными руками во избежание удара электрическим током.◆ Не тяните за шнур питания, держитесь за вилку или штекер.◆ Не пережимайте шнур питания тяжелыми предметами.◆ Не повреждайте, не пережимайте, не тяните с силой и не скручивайте шнур питания.◆ Если шнур питания поврежден, его необходимо заменить у производителя, в сервисном центре или у любого уполномоченного представителя во избежание опасных ситуаций.
--	--

МЕРЫ ПРЕДОСТОРОЖНОСТИ

Условия эксплуатации

 ОСТОРОЖНО	<ul style="list-style-type: none"> ◆ Не используйте массажное кресло при температуре выше 40 °С. ◆ Не используйте массажное кресло во влажных и пыльных помещениях. ◆ Отключите массажное кресло из розетки во время грозы. ◆ Не используйте массажное кресло на улице. ◆ Установите массажное кресло на ровный пол. ◆ Не храните массажное кресло у источников нагревания или открытого огня.
---	--

Безопасная эксплуатация

 ОСТОРОЖНО	<ul style="list-style-type: none"> ◆ Максимальный вес пользователя - 120 кг. ◆ Не используйте другие терапевтические устройства с данным массажным креслом. ◆ Используйте данное массажное кресло только описанным в руководстве образом. ◆ Массажное кресло должно использоваться только одним человеком, два или более человека не могут использовать его одновременно во избежание повреждения. ◆ Не используйте кресло сразу после еды, это может спровоцировать дискомфорт. ◆ Снимите все украшения с рук и опустошите карманы перед использованием. ◆ Проверьте обивку под подушками и в других местах. При наличии повреждений не используйте массажное кресло и обратитесь за квалифицированной помощью. ◆ Если вы испытываете дискомфорт во время использования массажного кресла, немедленно отключите питание и прекратите использование. ◆ Рекомендуется использовать массажное кресло не дольше 20 минут за один раз. ◆ Убедитесь что поза кресла нет никаких препятствий и достаточно места, прежде чем настраивать угол наклона спинки и подножки. ◆ Убедитесь что на спинку и подножку не оказывается чрезмерное давление. Не допускайте детей, домашних животных и другие препятствия к креслу во время откидывания спинки и опоры для ног во избежание случайных травм. ◆ Правильно садитесь в кресло во избежание травм и его повреждения. ◆ Не тяните и не толкайте кресло, стоящее на колесиках, по деревянному полу и ковру во избежание повреждений.
 ЗАПРЕЩЕНО	<ul style="list-style-type: none"> ◆ Не используйте кресло с поврежденными/оголенными деталями или протечками. ◆ Не становитесь сами и не складывайте тяжелые предметы на подножку. ◆ Дети не должны играть с креслом и должны использовать его под наблюдением. ◆ Не засыпайте во время использования массажного кресла. ◆ Не используйте массажное кресло под воздействием алкоголя. ◆ Не кладите руки и посторонние предметы в зазоры массажного кресла во избежание травм пользователя и повреждения кресла. ◆ Если во время использования от массажного кресла исходит дым или странный запах, немедленно прекратите эксплуатацию.
 НЕ РАЗБИРАТЬ	<ul style="list-style-type: none"> ◆ Не разбирайте массажное кресло во избежание поломок. ◆ Не пытайтесь отремонтировать или разобрать массажное кресло без разрешения. ◆ Свяжитесь с авторизованным дилером или агентом по обслуживанию.
 ОТКЛЮЧИТЕ ШНУР ПИТАНИЯ	<ul style="list-style-type: none"> ◆ Отключите шнур питания из розетки перед обслуживанием. ◆ Никогда не подключайте и не отключайте шнур питания влажными руками во избежание удара электрическим током или травм. ◆ После использования отключите шнур питания из розетки. ◆ Отключите шнур питания из розетки при отключении электричества.

ПОДГОТОВКА К ИСПОЛЬЗОВАНИЮ

Раскладывание подножки

- ▶ Нажмите и удерживайте клавишу  на пульте управления для раскладывания или складывания подножки до необходимой вам длины, что обеспечит наилучший опыт массажа, отпустите кнопку, чтобы зафиксировать положение.

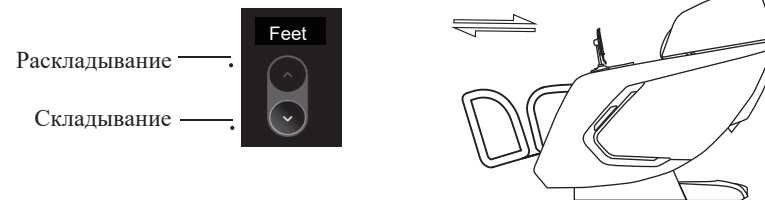

- ▶ Датчик подножки находится в нижней ее части. Подножка автоматически отрегулирует положение после включения кресла.

ВНИМАНИЕ

- ▶ Не играйте на массажном кресле и используйте его надлежащим образом.
- ▶ Убедитесь, что раскладыванию и складыванию спинки и подножки ничего не препятствует.
- ▶ Не кладите ноги, пальцы и другие предметы в зазоры кресла, когда оно поднимается, опускается или возвращается в положение по умолчанию.
- ▶ Убедитесь, что массажное кресло вернулось в положение по умолчанию, прежде чем вставать с массажного кресла.

Воспроизведение музыки

- ▶ Для воспроизведения музыки включите bluetooth на своем устройстве с системой Android/Apple iOS и синхронизируйте его с массажным креслом.

После использования

- ▶ Всегда отключайте массажное кресло из розетки после использования.
- ▶ Выключайте переключатель питания и отключайте массажное кресло из электрической розетки, когда оно не используется, во избежание случайного включения массажного кресла детьми.
- ▶ Если массажное кресло не используется в течение длительного времени, рекомендуется накрыть его, смотать шнур питания, и переместить его в помещение без пыли и излишней влажности.

ПОДГОТОВКА К ИСПОЛЬЗОВАНИЮ

Запуск массажного кресла

- ▶ С помощью пульта управления опустите спинку сиденья в самое нижнее положение, поднимите и выдвиньте подножку в верхнем положении. Перед запуском убедитесь, что вокруг кресла достаточно свободного места.
- ▶ После сеанса массажа верните спинку и подножку в исходное положение и выключите переключатель питания. Чтобы выбрать программу массажа, см. Инструкции к панели управления и Инструкции к пульта управления.

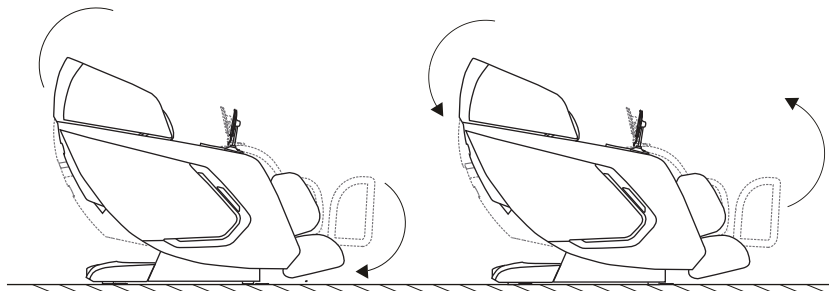

Перед посадкой в кресло

- ▶ Перед тем как сесть в массажное кресло, убедитесь, что подножку надежно собрана.
- ▶ Убедитесь, что массажное кресло вернулось в исходное положение, прежде чем садиться на него.
- ▶ Если какой-либо компонент не находится в исходном положении, выключите массажное кресло, чтобы оно восстановилось.

ОСТОРОЖНО

- ▶ Не садитесь в кресло с поднятой подножкой.
- ▶ Не оказывайте чрезмерное давление на подножку во избежание ее повреждения.

НАЗВАНИЯ И ФУНКЦИИ КОМПОНЕНТОВ

Внешнее строение

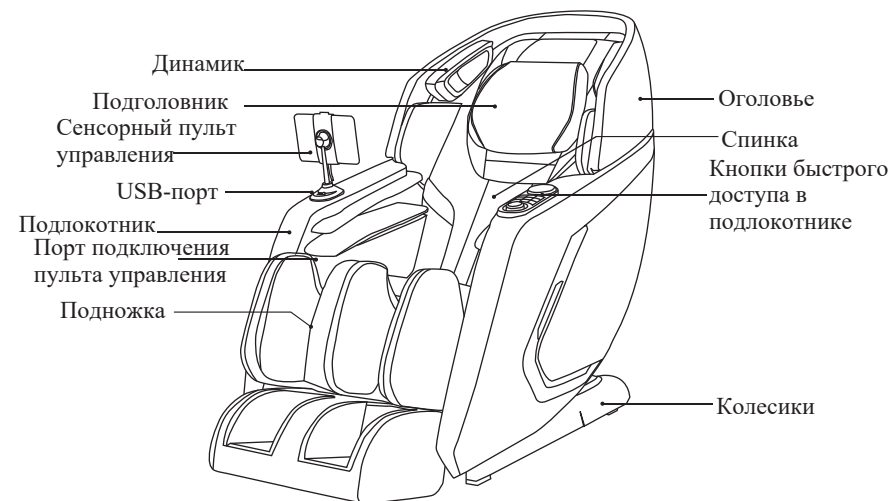

Внутреннее строение

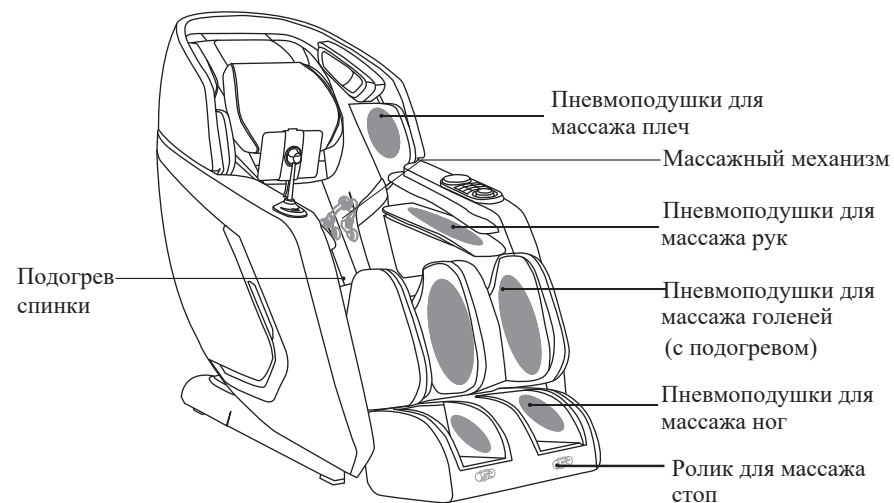

▶ НАЗВАНИЯ И ФУНКЦИИ КОМПОНЕНТОВ

Клавиши быстрого доступа

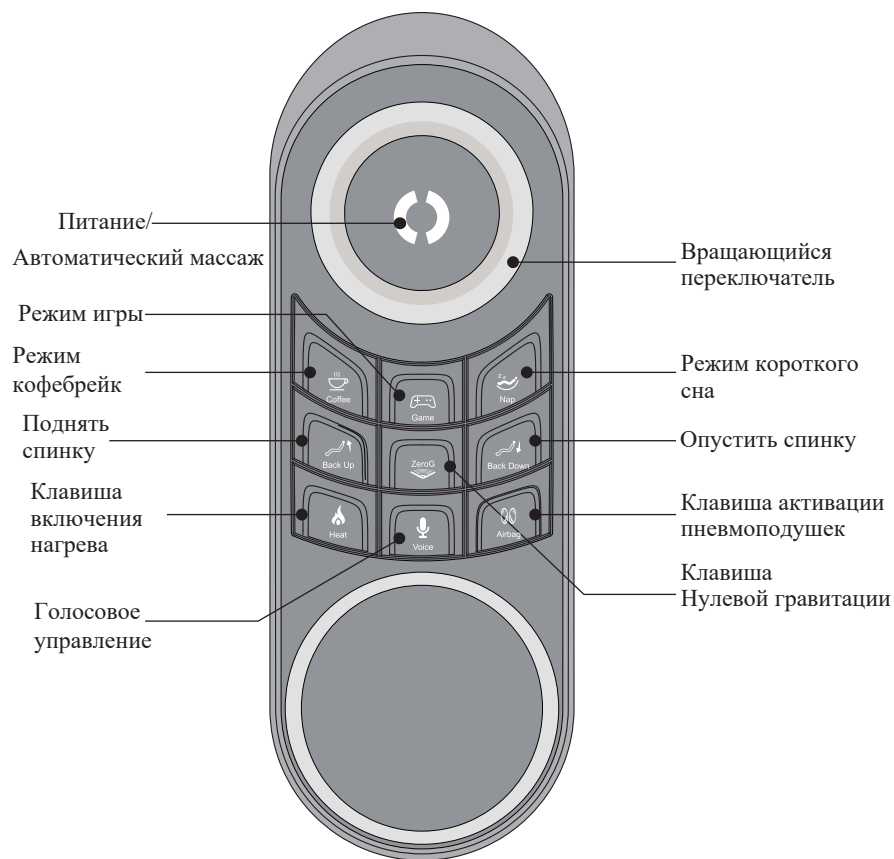

▶ ПОДГОТОВКА К ИСПОЛЬЗОВАНИЮ

Перемещение массажного кресла

- ▶ Перекатите кресло на роликах в нужное место.
- ▶ Установите спинку в вертикальное положение.
- ▶ Выключите переключатель питания и отключите массажное кресло от электрической розетки.
- ▶ С помощью второго человека надавите на спинку и поднимите переднюю часть кресла, взявшись ручку для перемещения, расположенную в передней нижней части подлокотника), перекатите кресло на роликах в нужное место (см. рисунок для справки).

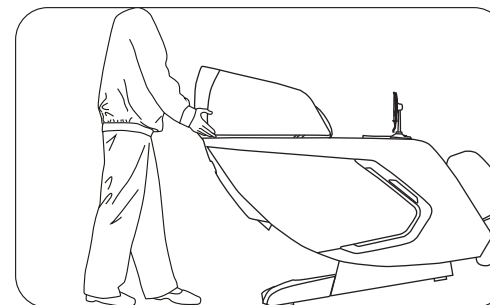

▲ ОСТОРОЖНО

- ▶ Не перемещайте кресло, если в нем находится человек.
- ▶ Для перемещения массажного кресла не поднимайте его за подножку или подлокотники. Крепко держитесь за спинку (переносить кресло должны 4 или более человек).

Подключение питания

- ▶ Подключайте массажное кресло к правильно заземленной розетке.
- ▶ Подключайте массажное кресло к заземленной розетке. Включите главный переключатель питания с правой стороны массажного кресла.



▲ ОСТОРОЖНО

- ▶ Перед включением массажного кресла убедитесь, что шнур питания не поврежден.
- ▶ Перед подключением к сети убедитесь, что главный переключатель питания выключен.

▶ ПОДГОТОВКА К ИСПОЛЬЗОВАНИЮ

Защита напольного покрытия

- ▶ Рекомендуется устанавливать кресло на ковер или мягкий мат во избежание повреждения напольного покрытия.

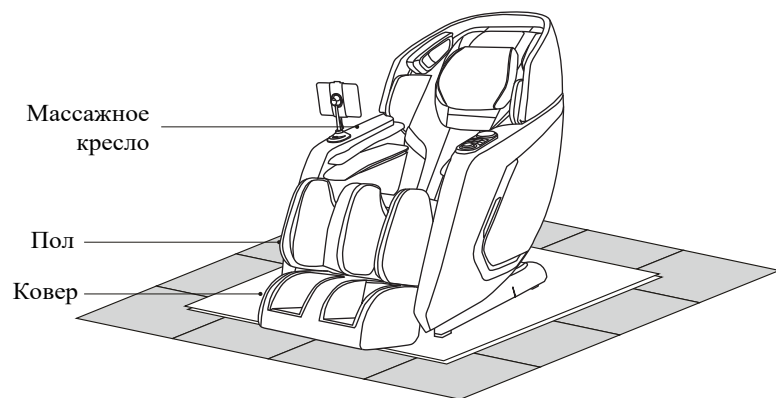

Окружающее пространство



Не используйте массажное кресло в условиях повышенной влажности, например, рядом с бассейном или ванной комнатой, чтобы предотвратить поражение электрическим током.



Держите массажное кресло вдали от нагретых поверхностей, чтобы предотвратить возгорание или повреждение кресла.

Заземление



Данное массажное кресло должно быть заземлено, вилка должна быть подключена к соответствующей заземленной розетке, которая правильно установлена и заземлена в соответствии со всеми местными нормами и постановлениями для снижения риска поражения электрическим током.

▶ НАЗВАНИЯ И ФУНКЦИИ КОМПОНЕНТОВ

Инструкция к клавишам быстрого доступа



Питание/Автоматический массаж

- ▶ Когда массажное кресло подключено к источнику питания, нажмите и удерживайте эту клавишу, чтобы включить пульт управления (загорится белый индикатор вокруг кнопки), затем нажмите эту кнопку, чтобы запустить программу автоматического массажа, вы можете переключаться между 15 предварительно установленными программами автоматического массажа. Нажмите и удерживайте эту кнопку еще раз, чтобы выключить массажное кресло.



Вращающийся переключатель

- ▶ Вращайте по часовой стрелке/против часовой стрелки, чтобы увеличить/уменьшить интенсивность 3D-массажа.



Режим кофевреjk

- ▶ Спинка слегка откидывается, подножка поднимается в положение расслабления, чтобы снять напряжение в коленях.



Режим игры

- ▶ Спинка откидывается в правильное положение для игры с мобильным устройством, в этом режиме меньше постукиваний во избежание движения верхней части тела.



Режим короткого сна

- ▶ Полностью лежащее положение с легким массажем для короткого сна.



Поднять спинку

- ▶ Нажмите и удерживайте данную клавишу, чтобы поднять спинку в вертикальное положение; отпустите кнопку, чтобы остановить поднятие.



Клавишу Нулевой гравитации

- ▶ Нажмите данную клавишу, чтобы перевести кресло в положение Нулевой гравитации; нажмите еще раз, чтобы отключить положение Нулевой гравитации.

▶ НАЗВАНИЯ И ФУНКЦИИ КОМПОНЕНТОВ



Опустить спинку

- ▶ Нажмите и удерживайте данную клавишу, чтобы опустить спинку; отпустите кнопку, чтобы остановить опускание.



Клавиша включения нагрева

- ▶ При подключении к источнику питания нажмите данную клавишу, чтобы включить подогрев спинки (загорится красный индикатор); нажмите еще раз, чтобы выключить подогрев спинки (красный индикатор потухнет).



Голосовое управление

- ▶ Когда массажное кресло включено, нажмите данную клавишу, чтобы включить голосовое управление массажным креслом, нажмите еще раз, чтобы выключить голосовое управление.



Клавиша активации пневмоподушек

- ▶ Когда массажное кресло включено, нажмите данную клавишу, чтобы просмотреть 5 настроек интенсивности воздушного давления.



ВНИМАНИЕ

Не используйте клавиши на панели управления мокрыми руками во избежание поражения электрическим током или травм.
Не проливайте воду или другую жидкость на пульт управления во избежание поломок.

▶ ПОДГОТОВКА К ИСПОЛЬЗОВАНИЮ

Шаг 5. Установка пульта управления

- ▶ Вставьте нижний конец подставки для планшета в гнездо, поверните контргайку по часовой стрелке, чтобы зафиксировать подставку на месте (убедитесь, что подставка направлена в сторону кресла).

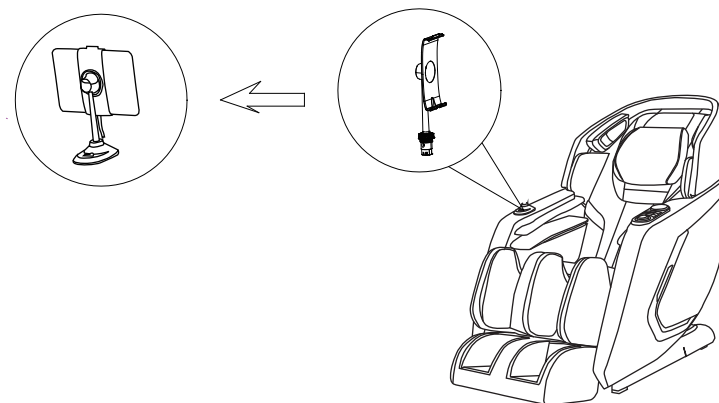

Шаг 6. Другие приспособления

- ▶ Подсоедините шнур питания в разъем питания массажного кресла, расположенному на блоке питания.
- ▶ Подключите питание к креслу, включите переключатель питания, используйте пульт управления, чтобы поднять спинку в полностью вертикальное положение.

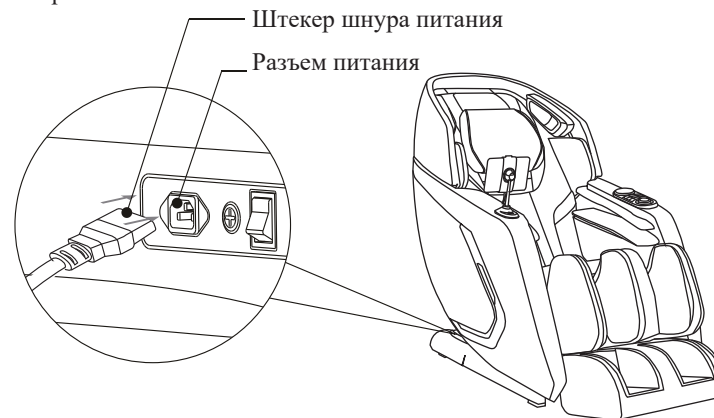

ПОДГОТОВКА К ИСПОЛЬЗОВАНИЮ

Шаг 3. Установка подножки

- ▶ Поднимите подножку, вставьте воздушные шланги в воздушное сопло и вставьте заглушку воздушного клапана в отверстие воздушного клапана, расположенное на лицевой стороне основания сиденья. Убедитесь, что они надежно закреплены. (Для справки см. рисунок ниже).
- ▶ Застегните обивку и пристегните подушки.

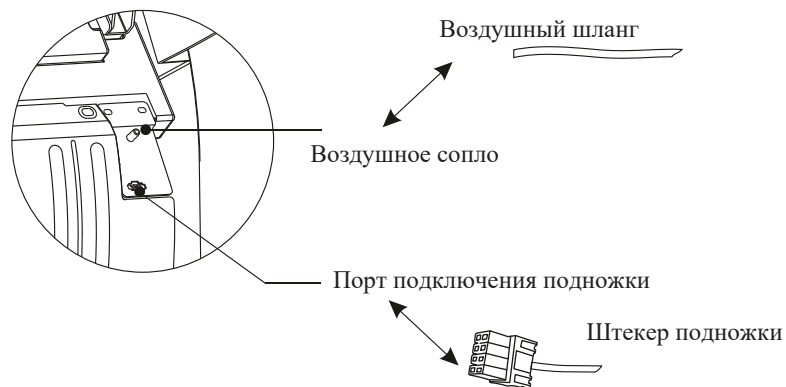

Шаг 4. Установка пульта управления

- ▶ Подключите кабель пульта управления к порту массажного кресла (перед подключением совместите контакты с портом), затем затяните резьбовую крышку по часовой стрелке, чтобы зафиксировать разъем на месте.

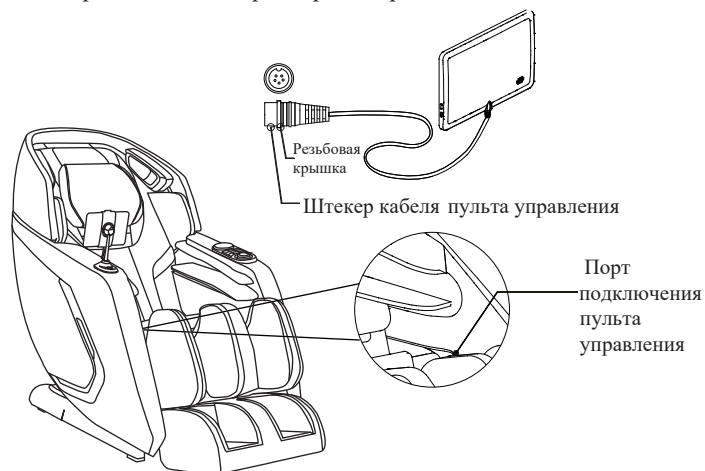

ФУНКЦИИ И ПАРАМЕТРА

Функции и параметры

1. Выезд вперед при раскладывании

Сиденье может выдвинуться вперед при раскладывании с целью экономии места и обеспечения максимально расслабляющего положения.

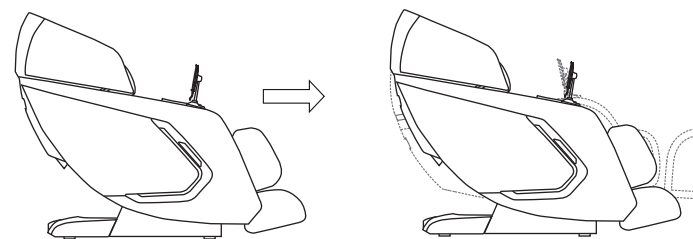

2. 4 массажных ролика в области рук

4 инновационных массажных ролика в области рук и L-образная направляющая для соблюдения принципов эргономики.

3. Автоматическое выдвижение подножки

Подножка может автоматически выдвигаться максимум на 26 см, благодаря чему кресло подходит для использования людьми разного роста.

4. Компрессионный массаж

Компрессионный массаж рук, голеней и ступней.

5. Массаж роликами

3 ролика под ступнями обеспечивают стимуляцию и массаж шиацу рефлекторных зон.

6. Универсальные техники массажа

Имитация человеческой руки растирание мышц, шиацу, разминание, синхронизация, постукивание для настройки массажа под нужды пользователя.

7. Простой в использовании пульт управления

Легкий и простой в использовании пульт управления, система android обеспечивает быстрое понимание и доступ к функциям.

8. Удлиненная L-образная направляющая

▶ ПОДГОТОВКА К ИСПОЛЬЗОВАНИЮ

Место установки

Свободное пространство вокруг массажного кресла:

- ▶ Убедитесь, во время установки вокруг кресла достаточно места: требуется зазор в 10 см для наклона спинки, а также зазор 60 см для раскладывания подножки и выдвигания кресла вперед.
- ▶ Устанавливайте кресло в 1 метре от телевизора, радио или других аудио-/видео-устройств, во избежание помех.

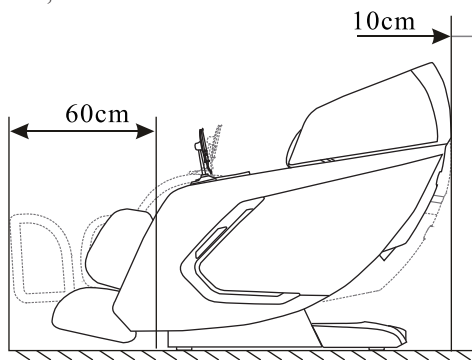

- ▶ Расстояние между розеткой и переключателем питания должно быть в пределах 1,5 метров.

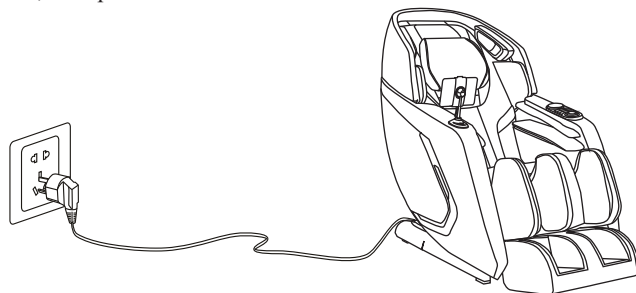

⚠ ОСТОРОЖНО

- ▶ Расстояние между розеткой и переключателем питания должно быть в пределах 1,5 метров во избежание повреждения шнура питания при выдвигании массажного кресла вперед.
- ▶ Выпрямляйте шнур питания во время использования, чтобы избежать его запутывания или повреждения.
- ▶ Когда массажное кресло выдвигается вперед или назад, убедитесь, что рядом нет детей, домашних животных или других препятствий во избежание несчастного случая.

▶ ПОДГОТОВКА К ИСПОЛЬЗОВАНИЮ

Способ установки

Шаг 1. Достаньте все компоненты массажного кресла из коробки

- ▶ Откройте коробку, снимите стяжки и достаньте компоненты массажного кресла.

Шаг 2. Установка подножки

- ▶ Поднимите подножку, насадите крюк блока подножки на соединительный вал, расположенный в основании сиденья (держите крюк на одном уровне с соединительным валом), установите сначала одну сторону, а затем другую.

