

# **Инструкция**

## **Махи ногой Matrix G3 S76**

Полезные ссылки:

[Махи ногой Matrix G3 S76 - смотреть на сайте](#)

[Махи ногой Matrix G3 S76 - читать отзывы](#)



## Махи ногой Matrix G3 S76



Мощь. Интеллект. Красота.

Руководство по сборке  
силового тренажёра  
G3S76 ROTARY HIP  
(«МАХИ НОГОЙ» MATRIX G3S76)

## **ВАЖНАЯ ИНФОРМАЦИЯ ПО БЕЗОПАСНОСТИ**

Покупатель продуктов фирмы MATRIX Fitness Systems несёт единоличную ответственность за то, чтобы инструктировать всех лиц, как являющихся конечными пользователями, так и относящихся к обслуживающему персоналу, о надлежащем использовании оборудования.

Настоятельно рекомендуется, чтобы все пользователи тренировочного оборудования фирмы MATRIX Fitness Systems были проинформированы перед его использованием о следующем.

## **НАДЛЕЖАЩЕЕ ИСПОЛЬЗОВАНИЕ**

1. Никакое оборудование не должно использоваться никаким иным образом, кроме того, для которого данное оборудование было сконструировано или предназначено изготовителем. Обязательна к исполнению настоятельная рекомендация, чтобы все пользователи тренировочного оборудования фирмы MATRIX Fitness Systems были проинформированы о том, что оборудование фирмы MATRIX Fitness Systems должно использоваться надлежащим образом, чтобы избежать телесных повреждений.
2. Оберегайте руки и ноги всё время от соприкосновения с движущимися частями, чтобы избежать телесных повреждений.

## **ПРОВЕРКА НА НАЛИЧИЕ ПОВРЕЖДЁННЫХ ЧАСТЕЙ**

1. Не используйте никакое оборудование, которое повреждено и/или имеет изношенные или сломанные части. Используйте только запасные части, поставляемые местным дилером фирмы MATRIX Fitness Systems, действующим в Вашей стране.
2. **МАРКИРОВОЧНЫЕ НАКЛЕЙКИ ТЕХНИЧЕСКОГО ОБСЛУЖИВАНИЯ И ПАСПОРТНЫЕ ТАБЛИЧКИ.** Не удаляйте маркировочные наклейки ни по какой причине. Они содержат важную информацию. Если они не читаются или отсутствуют, свяжитесь для их замены со своим дилером фирмы MATRIX Fitness Systems.
3. **УСТАНОВКА ОБОРУДОВАНИЯ.** Всё оборудование должно быть прикреплено к полу, чтобы обеспечить его устойчивость и устранить раскачивание или опрокидывание. Эту работу, где применимо, должен выполнять лицензированный подрядчик.
4. **ПОЛНОЕ ТЕХНИЧЕСКОЕ ОБСЛУЖИВАНИЕ ВСЕГО ОБОРУДОВАНИЯ.** Профилактическое техническое обслуживание является ключом к стабильной работе оборудования, а также к сведению Вашей ответственности к минимуму. Оборудование нуждается в техническом осмотре через регулярные интервалы времени.
5. Обеспечивайте, чтобы лицо (лица) производящее регулировку или выполняющее работы по техническому обслуживанию или ремонту любого вида, имело соответствующую квалификацию, и было допущено к выполнению таких работ. Дилеры фирмы MATRIX Fitness Systems по требованию предоставят услуги и обучение техническому обслуживанию на нашем корпоративном оборудовании.



Прочный. Продуманный. Привлекательный.

Руководство по сборке  
силового тренажёра  
G3S76 ROTARY HIP  
(«МАХИ НОГОЙ» MATRIX G3S76)

MATRIX G3S76 – «МАХИ НОГОЙ»

РАСПАКОВКА ТРЕНАЖЁРА «МАХИ НОГОЙ» MATRIX G3S76

Благодарим за покупку продукта фирмы MATRIX Fitness. Этот силовой тренажёр «Махи ногой» MATRIX G3S76 был проверен перед упаковкой. Аккуратно извлеките этот силовой тренажёр из коробки и утилизируйте упаковочные материалы в соответствии с местными законами.

**ВНИМАНИЕ**

Вес силового тренажёра «Махи ногой» MATRIX G3S76 составляет 582 фунта (264 кг), не включая стек весовых плит. Чтобы избежать причинения самому себе телесных повреждений, и чтобы предотвратить повреждение компонентов рамы, обеспечьте, чтобы у вас был соответствующий помощник при извлечении деталей рамы из коробки.

ТРЕБУЮЩИЕСЯ ИНСТРУМЕНТЫ

ОПИСАНИЕ	ЭСКИЗ	КОЛИЧЕСТВО
Г-образный ключ 3 мм		1
Г-образный ключ 4 мм		1
Г-образный ключ 5 мм		1
Г-образный ключ 6 мм		1
Г-образный ключ 8 мм		1
Г-образный ключ 10 мм		1
Крестообразная отвёртка		1
Рожковый гаечный ключ 8 мм		1
Рожковый гаечный ключ 17 мм		1
Смазка для направляющего стержня		1
Сумка с деталями		

Если какие-либо предметы отсутствуют, обратитесь за помощью к местному дилеру фирмы MATRIX Fitness Systems, действующему в Вашей стране.

**Этап 1**

Руководство по сборке силового тренажёра

## «Махи ногой» MATRIX G3S76

### Деталь «Рама»

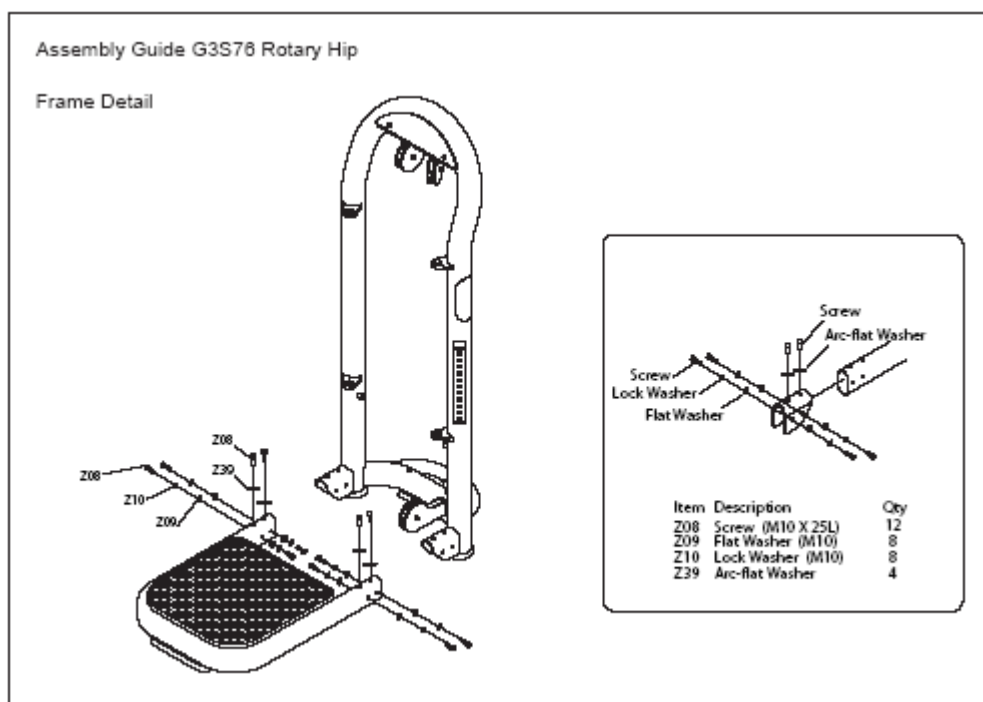

#### Экспликация

Позиция	Описание	Количество
Z08	Винт (M10x25)	12
Z09	Шайба плоская (M10)	8
Z10	Шайба стопорная (M10)	8
Z39	Шайба пружинная тарельчатая	4

#### Словарик

Screw	Винт
Arc-flat Washer	Шайба пружинная тарельчатая
Lock Washer	Шайба стопорная
Flat Washer	Шайба плоская

#### Этап 2

#### Деталь «Загрузка»

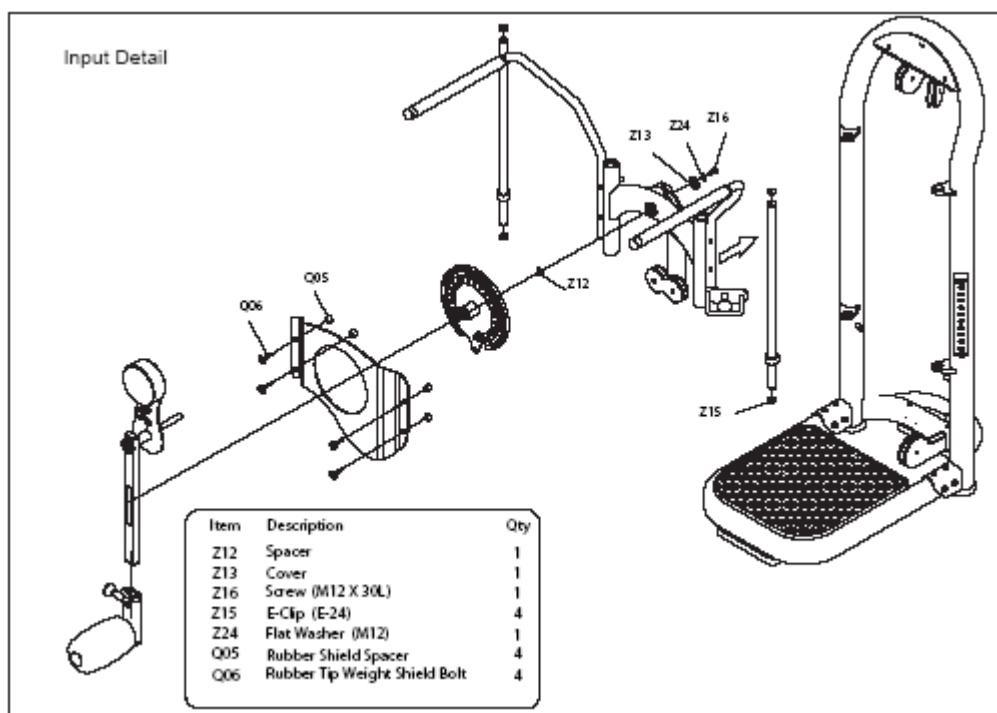

### Экспликация

Позиция	Описание	Количество
Z12	Проставка	1
Z13	Крышка	1
Z16	Винт (M12 x 30)	1
Z15	Е-образный зажим (E-24)	4
Z24	Шайба плоская (M12)	1
Q05	Резиновая проставка щитка	4
Q05	Винт щитка грузов с резиновым наконечником	4

### Этап 3

Деталь «Стек грузов»

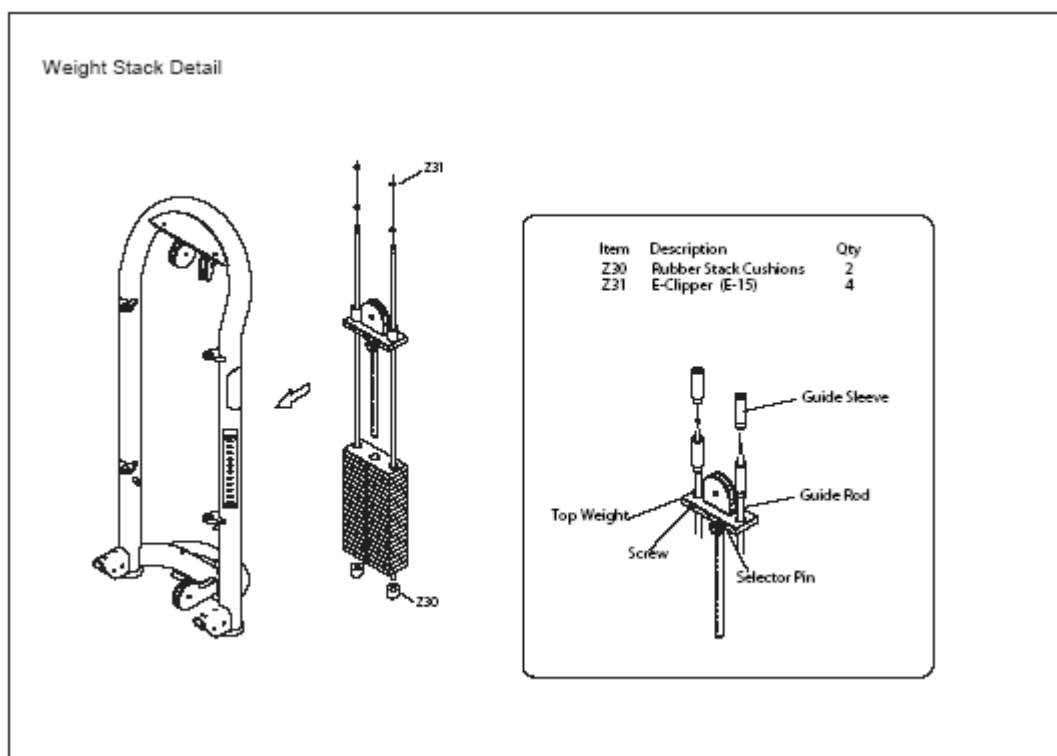

#### Экспликация

Позиция	Описание	Количество
Z30	Резиновые подушки стека	2
Z31	Е-образный зажим (Е-15)	4

#### Словарик

Guide Sleeve	Направляющая муфта
Guide Rod	Направляющий стержень
Screw	Винт
Selector Pin	Селекторный штырь
Top Weight	Верхний груз

#### Этап 4

Деталь «Протяжка троса»

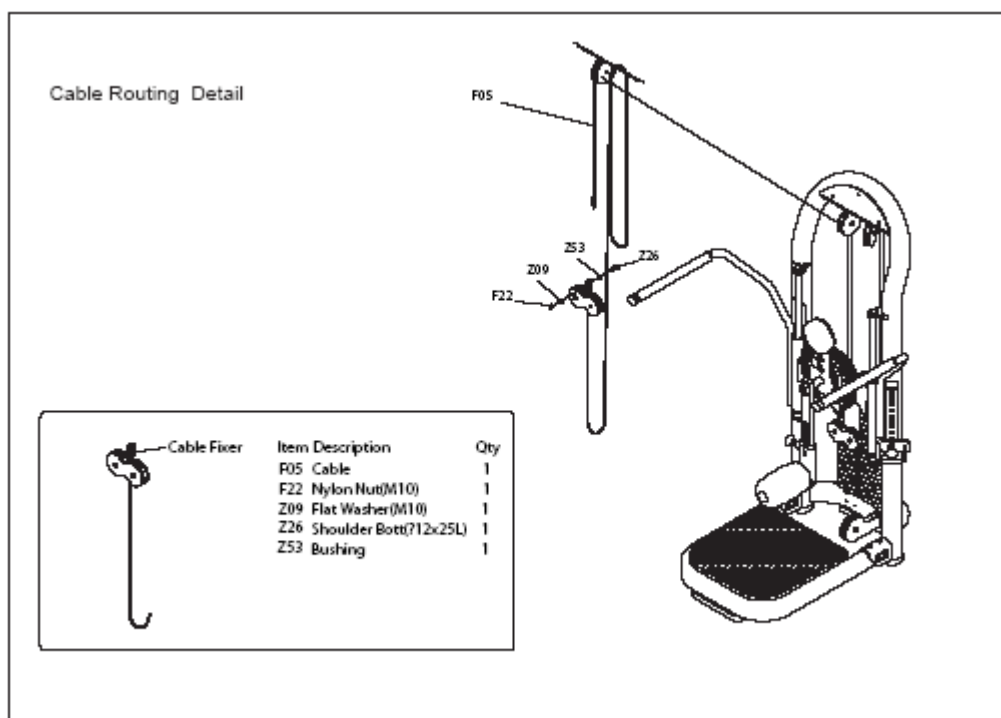

#### Экспликация

Позиция	Описание	Количество
F05	Трос	1
F22	Гайка с нейлоновой вставкой (M10)	1
Z09	Шайба плоская (M10)	1
Z26	Болт с буртиком	1
Z53	Втулка	1

#### Словарик

Cable Fixer	Фиксатор троса
-------------	----------------

#### Этап 5

Деталь «Принадлежность»



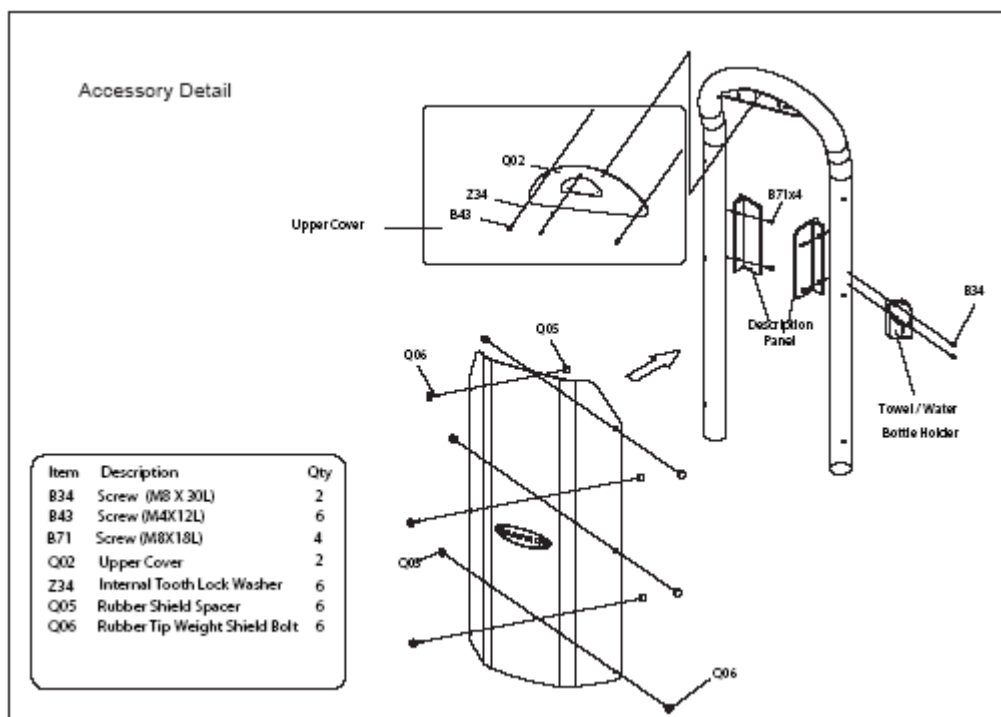

### Экспликация

Позиция	Описание	Количество
B34	Винт (M8 x 30)	2
B43	Винт (M4 x 12)	6
B71	Винт (M8 x 18)	4
Q02	Верхняя крышка	2
Z34	Стопорная шайба с внутренними зубьями	6
Q05	Резиновая проставка щитка	6
Q06	Винт с резиновым наконечником для щитка грузов	6

### Словарик

Upper Cover	Верхняя крышка
Description Panel	Панель описания
Towel / Water Bottle Holder	Держатель полотенца и бутылки с водой