

## **Инструкция**

### **Многофункциональный силовой комплекс Inspire SF3**

Полезные ссылки:

[Многофункциональный силовой комплекс Inspire SF3 - смотреть на сайте](#)

[Многофункциональный силовой комплекс Inspire SF3 - читать отзывы](#)

**РУКОВОДСТВО  
ПОЛЬЗОВАТЕЛЯ**

**НАЧНИТЕ  
ЗДЕСЬ**

# SF3

**МНОГО-  
ФУНКЦИОНАЛЬНЫЙ  
СИЛОВОЙ  
КОМПЛЕКС**

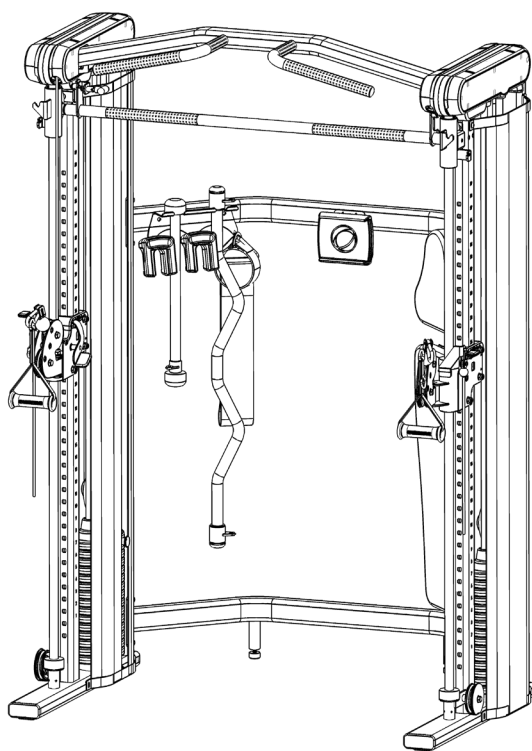

Запишите серийный номер здесь

Health in Motion LLC  
V03042022



## ПОЗДРАВЛЯЕМ!

Добро пожаловать в семью Inspire Fitness. Вы только что сделали первый шаг к более здоровому и сильному телу. Многофункциональный силовой комплекс SF3 от Inspire Fitness дает возможность раскрыть потенциал Вашего тела. Доказано, что регулярные тренировки на силовом комплексе обладают большим количеством преимуществ, включая: повышение мышечного тонуса, уменьшение жировых отложений, повышение уровня энергии и снижение стресса. Еще раз поздравляем Вас с тем, что Вы уже на пути к улучшению своего внешнего вида, общего состояния здоровья и качества жизни.

## ПЕРЕД СБОРКОЙ SF3

**ВАЖНО!** Прочтите руководство полностью, прежде чем начать сборку или использовать тренажер. Данное руководство содержит пошаговые инструкции по правильной сборке.

Воспользуйтесь списком деталей, включенным в данное руководство, чтобы проверить их наличие перед сборкой. Если какие-либо детали отсутствуют, обратитесь в центр поддержки клиентов Inspire Fitness за заменой по телефону, через электронную почту или чат.

Данный тренажер предназначен для использования только в помещении. Некоторые детали могут ржаветь во влажной среде, что в свою очередь может привести к нарушению функциональности тренажера.



**Просканируйте здесь,** чтобы посмотреть пошаговое видео сборки или получить дополнительную информацию о Вашем тренажере.

## СВЯЖИТЕСЬ С НАМИ ДЛЯ ПОЛУЧЕНИЯ ПОМОЩИ

Обслуживание многофункционального силового комплекса должно выполняться только имеющим допуск специалистом. Обслуживание, выполняемое кем-либо другим, может привести к потере гарантии. Если Вам нужна помощь в поиске официального сервисного центра Inspire Fitness, свяжитесь с нами напрямую:



### Электронная почта:

service@inspirefitness.com



### Телефоны:

877-738-1729 (только США)

+1 714-738-1729 (международный)

Пн-Пт: с 8 до 5 вечера; РТ /UTC: 7/8 часов



### Чат:

www.inspirefitness.com

*\*Поддержка предоставляется на английском и испанском языках\**

## РЕГИСТРАЦИЯ ГАРАНТИИ ОНЛАЙН

Чтобы зарегистрировать свой тренажер для получения гарантии, перейдите на сайт: [inspire fitness.com/support](https://www.inspirefitness.com/support).

## СОДЕРЖАНИЕ

ВАЖНЫЕ ПРАВИЛА БЕЗОПАСНОСТИ .....	5
СБОРКА И УСТАНОВКА .....	6
ИНСТРУКЦИЯ ПО СБОРКЕ .....	10
ОСОБЕННОСТИ И ФУНКЦИИ .....	18
РАЗМЕЩЕНИЕ ЭТИКЕТОК .....	19
ПОДКЛЮЧЕНИЕ К ПРИЛОЖЕНИЮ INSPIRE .....	20
ОБСЛУЖИВАНИЕ .....	20
ГАРАНТИЯ .....	21
ОБЩИЙ ВИД СБОРКИ .....	22
СПИСОК ДЕТАЛЕЙ .....	23
СКЛАДНАЯ РЕГУЛИРУЕМАЯ СКАМЬЯ FLB2C РУКОВОДСТВО ПОЛЬЗОВАТЕЛЯ .....	24

## ВАЖНЫЕ ПРАВИЛА БЕЗОПАСНОСТИ МЕРЫ ПРЕДОСТОРОЖНОСТИ

Данное оборудование является максимально безопасным. Однако определенные меры предосторожности во время работы с оборудованием необходимы. Убедитесь, что Вы полностью прочли руководство пользователя перед сборкой и использованием оборудования. Обратите внимание на следующие меры предосторожности:

1. Дети и домашние животные не должны находиться рядом с тренажером. НЕ оставляйте детей без присмотра в комнате с оборудованием. Тросы и движущиеся части оборудования могут стать причиной серьезных травм или смерти при неправильном использовании.
2. Одновременно может тренироваться только один человек.
3. Если во время использования оборудования Вы почувствуете головокружение, тошноту, боль в груди или любые другие необычные симптомы, сразу же остановите тренировку. **НЕМЕДЛЕННО ОБРАТИТЕСЬ К ВРАЧУ.**
4. Установите оборудование на чистую ровную поверхность. НЕ используйте оборудование рядом с водой или на улице.
5. Избегайте попадания рук между подвижными частями.
6. Надевайте подходящую для упражнений одежду. НЕ надевайте слишком свободную одежду или одежду, которая может попасть в механизм оборудования. Для тренировок надевайте кроссовки или другую спортивную обувь.
7. Используйте оборудование только по назначению. НЕ используйте крепежные детали, не рекомендованные производителем.
8. Не размещайте никакие острые предметы рядом с оборудованием.
9. Люди с ограниченными возможностями могут пользоваться оборудованием только в присутствии квалифицированного специалиста или врача.
10. Перед тренировкой на оборудовании всегда делайте разминку, чтобы разогреть мышцы.
11. Не пользуйтесь оборудованием, если оно повреждено.

## УХОД И ОБСЛУЖИВАНИЕ

- Проверьте и затяните все детали перед использованием.
- Раму и подушку сиденья очищайте при помощи влажной тряпки и мягких неабразивных средств. НЕ используйте растворители.

**ВНИМАНИЕ! ПЕРЕД ТЕМ, КАК НАЧАТЬ ПРОГРАММУ ЛЮБЫХ ТРЕНИРОВОК, ПРОКОНСУЛЬТИРУЙТЕСЬ С ВРАЧОМ. ЭТО ОСОБЕННО ВАЖНО ДЛЯ ЛЮДЕЙ СТАРШЕ 35 И ЛЮДЕЙ, У КОТОРЫХ РАНЕЕ ИМЕЛИСЬ ПРОБЛЕМЫ СО ЗДОРОВЬЕМ. ПРОЧИТАЙТЕ ВСЕ ИНСТРУКЦИИ ПЕРЕД ИСПОЛЬЗОВАНИЕМ ЛЮБОГО ФИТНЕС-ОБОРУДОВАНИЯ. Health In Motion, LLC. НЕ НЕСУТ НИКАКОЙ ОТВЕТСТВЕННОСТИ ЗА ПОЛУЧЕННЫЕ ТРАВМЫ ИЛИ ПРИЧИНЕНИЕ ВРЕДА ИМУЩЕСТВУ ПРИ ИСПОЛЬЗОВАНИИ ДАННОГО ОБОРУДОВАНИЯ.**

# СБОРКА И УСТАНОВКА

## Содержимое упаковки

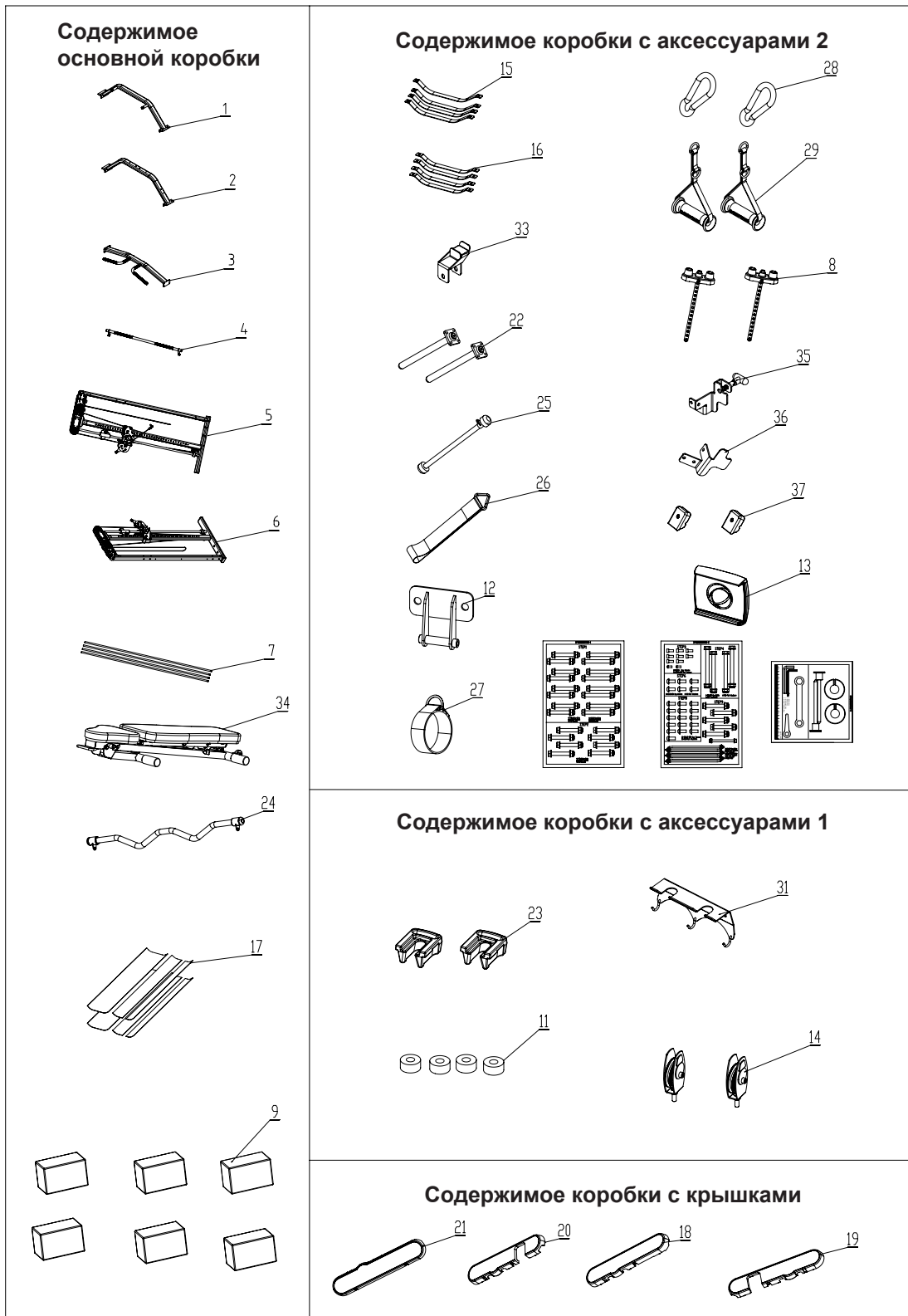

## Набор крепежных деталей

SF3.1(GM6970)3-1

## ШАГ 1

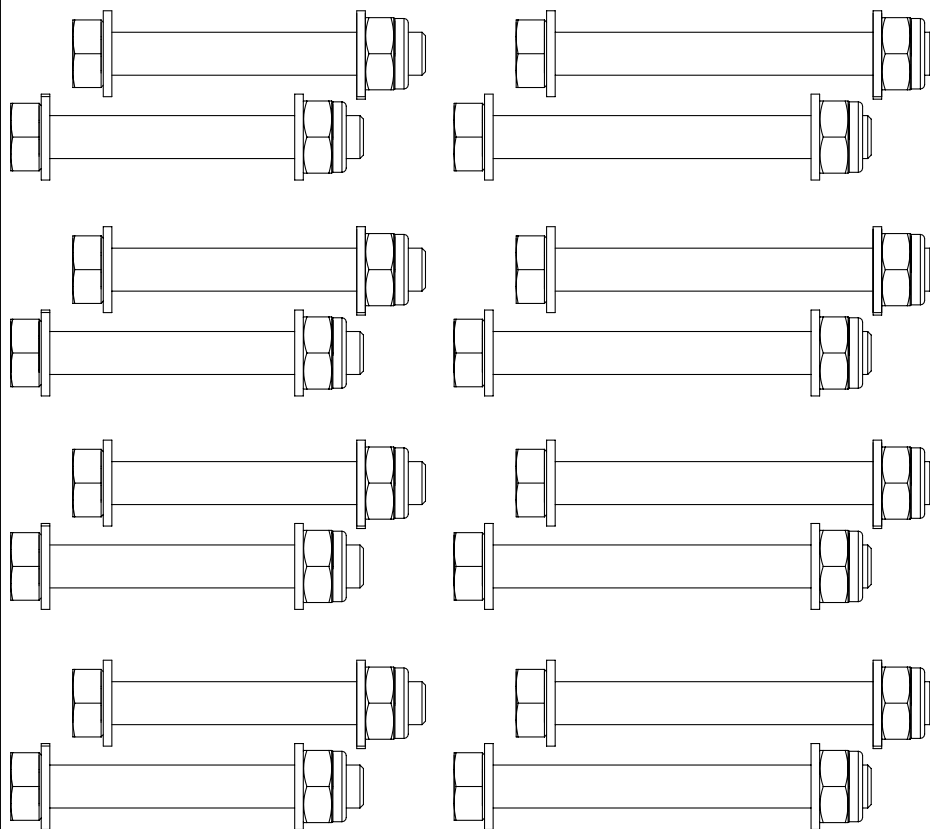

Болты с шестигранной головкой M10x75 - 8 шт.  
Плоские шайбы M10 - 16 шт.  
Контргайки M10 - 8 шт.

Болты с шестигранной головкой M10x90 - 8 шт.  
Плоские шайбы M10 - 16 шт.  
Контргайки M10 - 8 шт.

## ШАГ 2

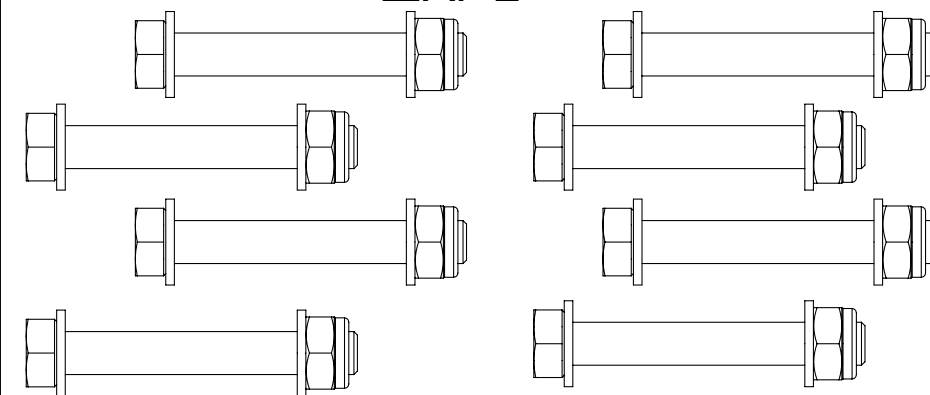

Болты с шестигранной головкой M10x75 - 8 шт.  
Плоские шайбы M10 - 16 шт.  
Контргайки M10 - 8 шт.



SF3.1(GM6970)3-2

**ШАГ 3**

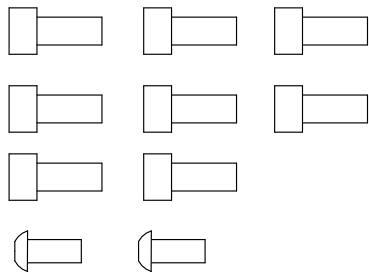

Винты с внутренним шестигранником М6х14 - 8 шт.  
Винты с крестообразным шлицем М5х14 - 2 шт.

**ШАГ 6**

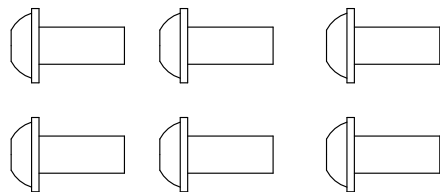

Винты с крестообразным шлицем М8х20 - 6 шт.  
Плоские шайбы М8 - 6 шт.

**ШАГ 8**

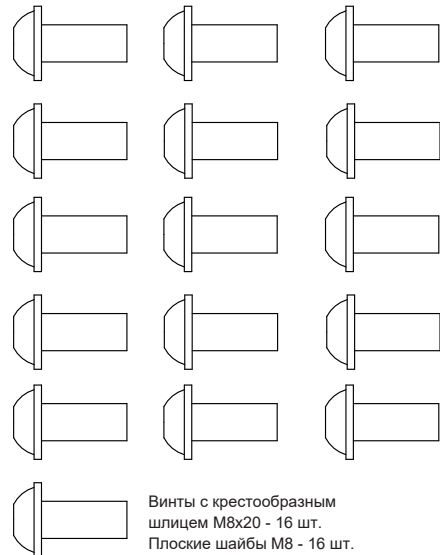

Винты с крестообразным шлицем М8х20 - 16 шт.  
Плоские шайбы М8 - 16 шт.

**ШАГ 4**

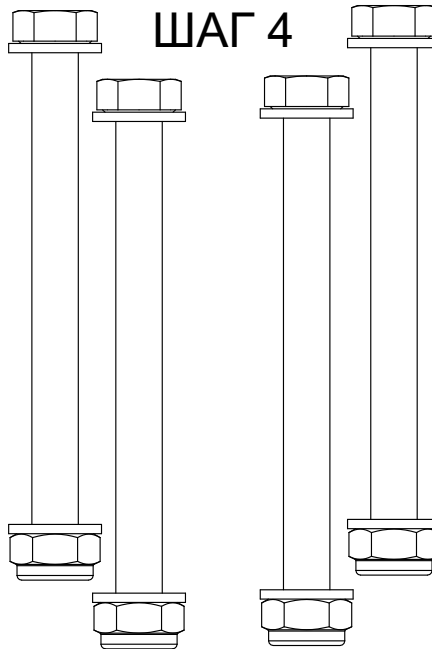

Винты с крестообразным шлицем М10х115 - 4 шт.  
Контргайки М10 - 4 шт.  
Плоские шайбы М10 - 8 шт.

**ШАГ 9**

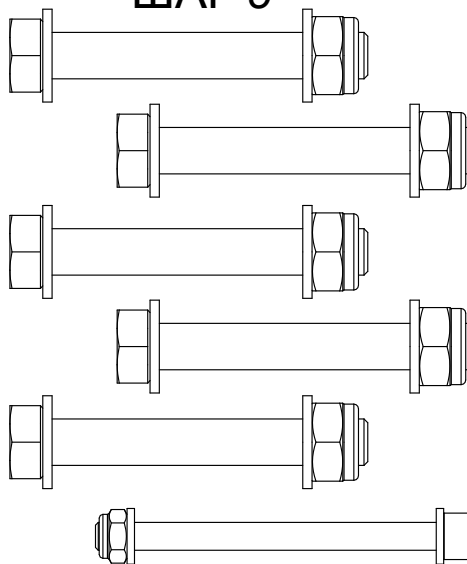

Болты с шестигранной головкой М10х75 - 5 шт.  
Плоские шайбы М10 - 10 шт.  
Контргайки М10 - 5 шт.  
Болты с внутренним шестигранником М6х75 - 1 шт.  
Плоские шайбы М6 - 2 шт.  
Контргайки М6 - 1 шт.  
Кабельная стяжка - 6 шт.

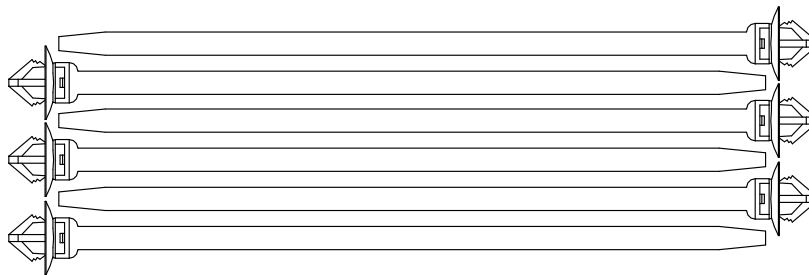

SF3.1(GM6970)3-3

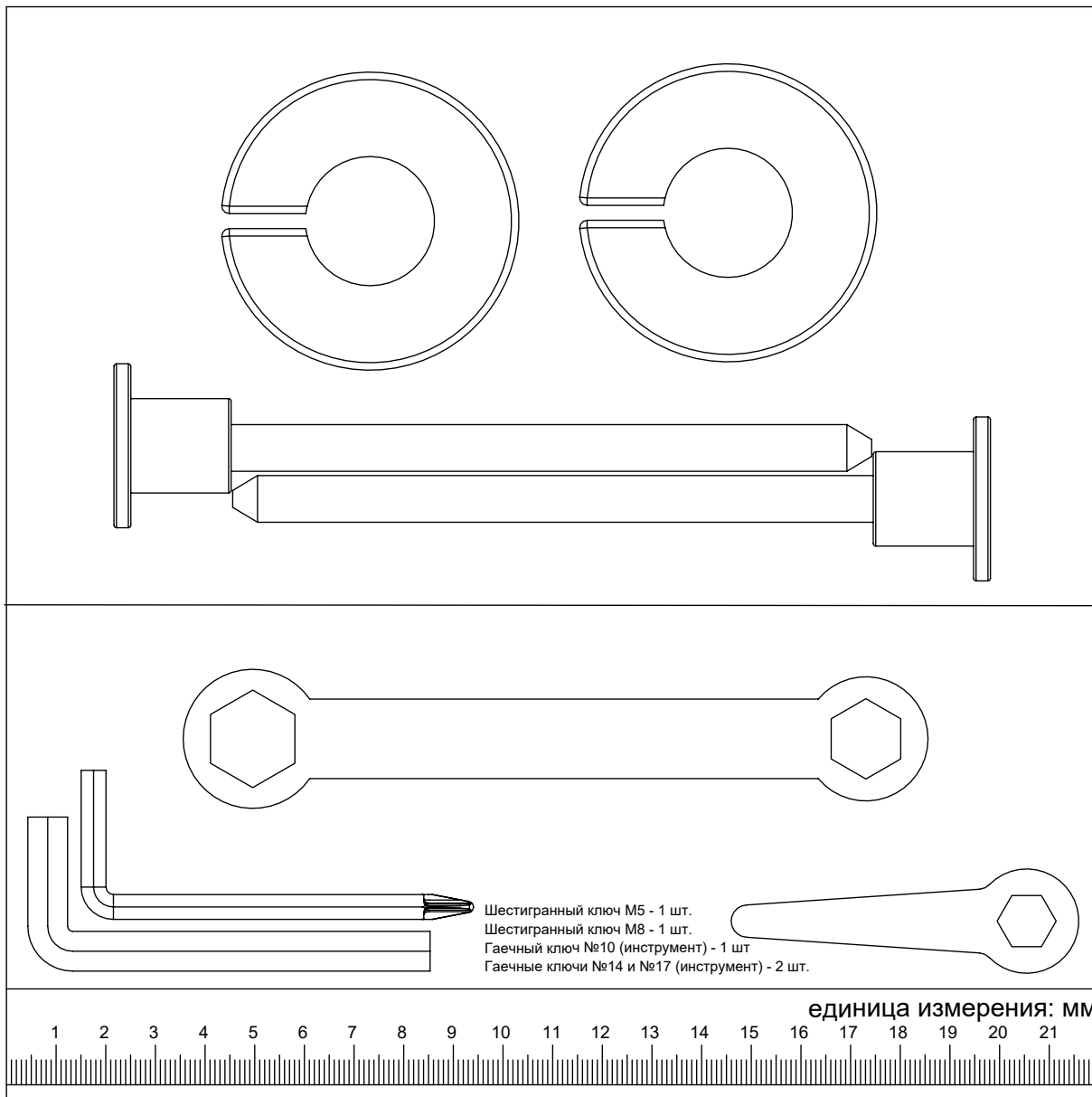

# ИНСТРУКЦИЯ ПО СБОРКЕ

## ШАГ 1

- A.** Перед сборкой убедитесь, что с рам сняты все упаковочные материалы и опоры. Поставьте **правую основную раму (6)** в вертикальное положение. Желательно воспользоваться помощью второго человека, который будет держать раму, или Вы можете прислонить раму к стене. Протяните **два болта с шестигранной головкой M10x75 мм (39)** через **нижнюю перекладину (1)** в заднюю часть правой основной рамы **(6)**, затем затяните болты вручную, используя с обеих сторон плоские шайбы M10 (43) и контргайки M10 (42). Затем вставьте **два болта с шестигранной головкой M10x90 мм (40)** в боковую часть **нижней перекладины (1)** и **правой основной рамы (6)**, затяните их вручную, используя с обеих сторон **плоские шайбы M10 (43) и контргайки M10 (42)**.
- B.** Поставьте левую **основную раму (5)** в вертикальное положение и соедините ее с нижней **перекладиной (1)**. Вставьте крепежные детали, как описано в шаге выше.
- C.** Повторите описанные выше действия, чтобы прикрепить **верхнюю перекладину (2)** к **правой и левой основным рамам (6 и 5)** аналогично шагам с нижней перекладиной (1). **НЕ ЗАТЯГИВАЙТЕ КРЕПЕЖНЫЕ ДЕТАЛИ НА ДАННОМ ЭТАПЕ.**

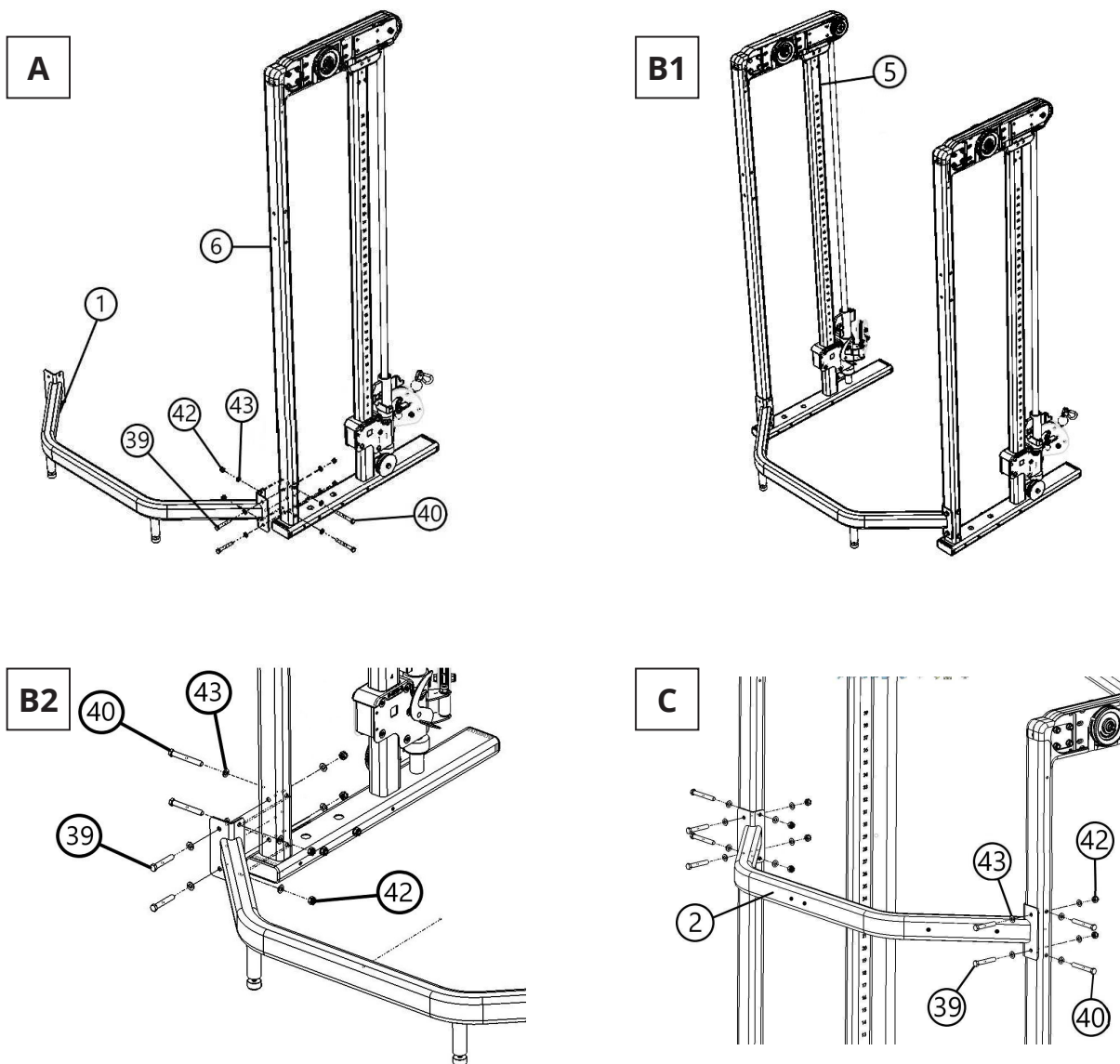

## ШАГ 2

Установите **перекладину для подтягиваний (3)** между двумя основными рамами и протяните четыре **болта с шестигранной головкой M10x75 мм (39)** сначала через **плоские шайбы M10 (43)**, а затем через раму. Установите **плоские шайбы M10 (43)** и контргайки M10 (42) на болты.

**НЕ ЗАТЯГИВАЙТЕ КРЕПЕЖНЫЕ ДЕТАЛИ НА ДАННОМ ЭТАПЕ.**

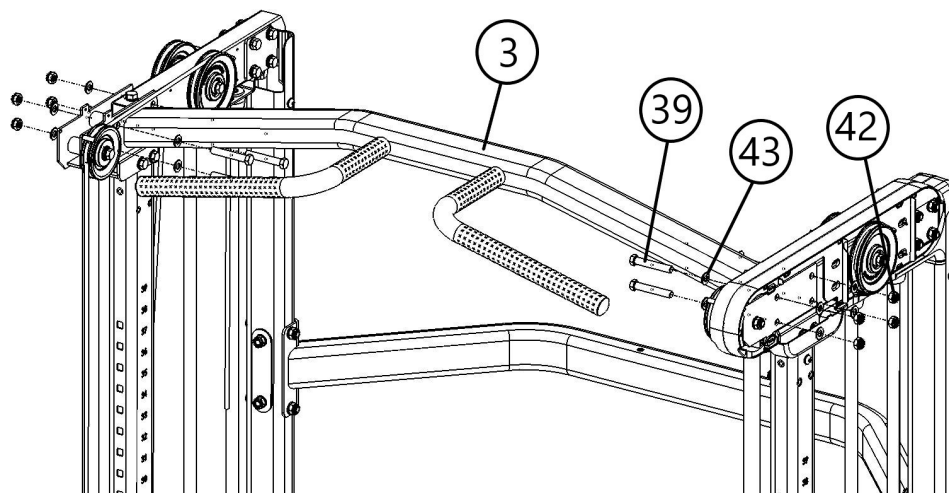

## ШАГ 3

Зафиксируйте каретки в самом нижнем положении (положение №1). Поместите **гриф (4)** между направляющими опорных рам. Убедитесь, что сквозное отверстие на выступах планки расположено так, как показано на рисунке.

Протяните **штифты (22)** через **правый и левый ползунки (60, 62)** в торец **грифа (4)**. Используйте четыре **винта с шестигранной головкой M6 (47)** с обеих сторон, чтобы закрепить **штифты (22)** на **ползунках (60, 62)**. Затем наденьте **пластиковые торцевые крышки (37)** на **штифты (22)** и закрепите одним **винтом с крестообразной головкой M5x14 мм (50)** с каждой стороны.

Убедитесь, что тренажер стоит на ровной поверхности, и **приступайте к затягиванию всех крепежных элементов, установленных в шагах 1-3**. При необходимости отрегулируйте две задние ножки, чтобы выровнять тренажер после затяжки крепежа.

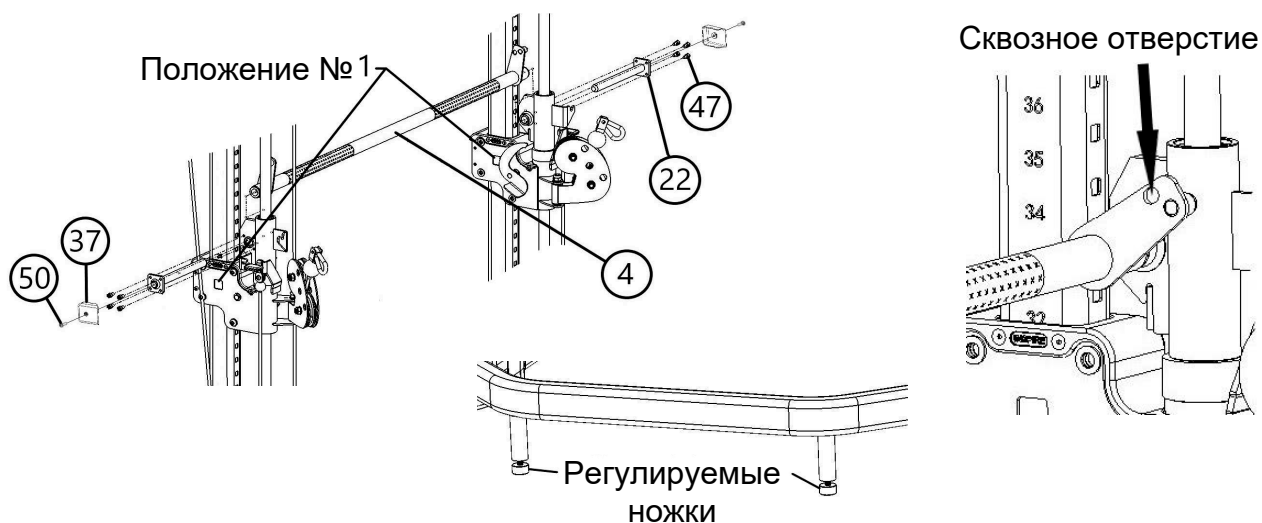

**ШАГ 4**

- А.** Проденьте шкив грузоблока (14) в верхнюю часть обеих верхних плит в сборе (8), оставив примерно 6 мм резьбы.
- В.** Вставьте **направляющие стержни для (7)** в отверстия в нижней части рамы. Убедитесь, что концы стержней с отверстиями обращены вниз, совместите их с отверстиями в раме. Затем сдвиньте по одной **резиновой накладке (11)** вниз по каждому из направляющих стержней, пока они не упрутся в нижнюю раму.
- С.** Пусть **направляющие стержни (7)** останутся в раме под углом. Используя прилагаемую смазку, распределите жидкость вверх и вниз по направляющим стержням. Затем наденьте 15 **весовых плит (9)** так, чтобы наклейка была обращена внутрь тренажера, а выступающие накладки на плитах обращены вниз. Затем наденьте **верхнюю плиту в сборе (8)**. Наденьте **втулки направляющих стержней (10)** по одной на каждый стержень, конусообразный конец втулки должен быть направлен вниз. Повторите этот шаг для противоположной стороны.

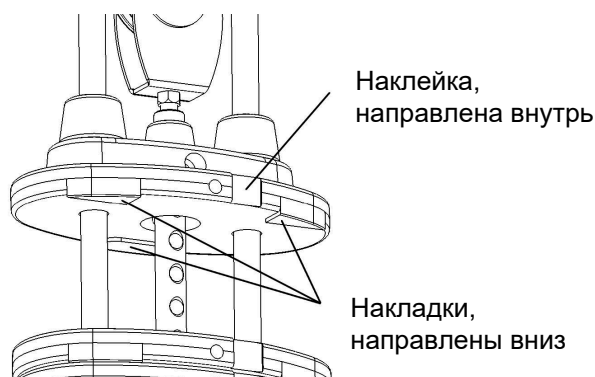
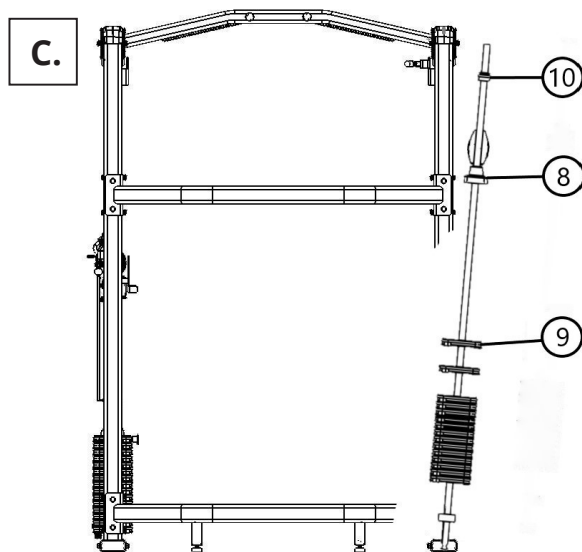
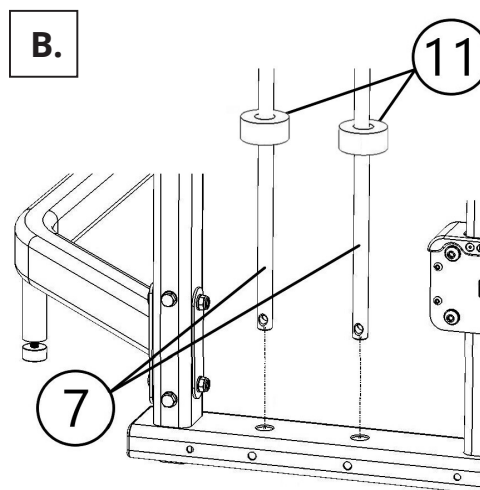
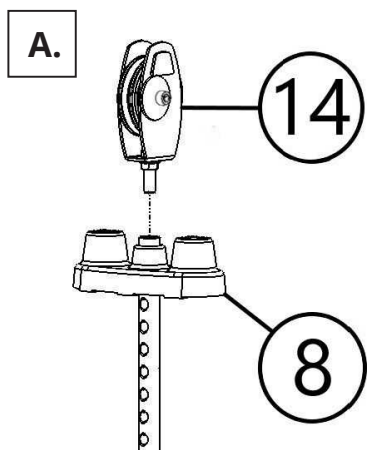

## ШАГ 4 (продолжение)

- D.** Убедитесь, что трос, идущий с обеих сторон рамы, расположен между двумя направляющими стержнями. Осторожно потяните направляющие стержни навстречу друг другу, затем потяните **втулки (10)** вверх в большие отверстия рамы до тех пор, пока паз втулки не войдет в раму. Затем потяните втулки вместе со стержнями в направлении друг от друга так, чтобы втулки скользнули в меньшие отверстия рамы, зафиксировав стержни. В этой точке направляющие стержни должны быть параллельны друг другу.
- E.** Сдвиньте **направляющие стержни (7)** вверх так, чтобы отверстия в нижней части стержней совпали с отверстиями в нижней части рамы. Проденьте два **болта с шестигранной головкой M10x115 мм (41)** через **плоские шайбы M10 (43)**, раму и отверстия в нижней части стержней. Установите плоские **шайбы M10 (43)** и **контргайки M10 (42)** на болты и затяните их. Повторите этот шаг для противоположной стороны.

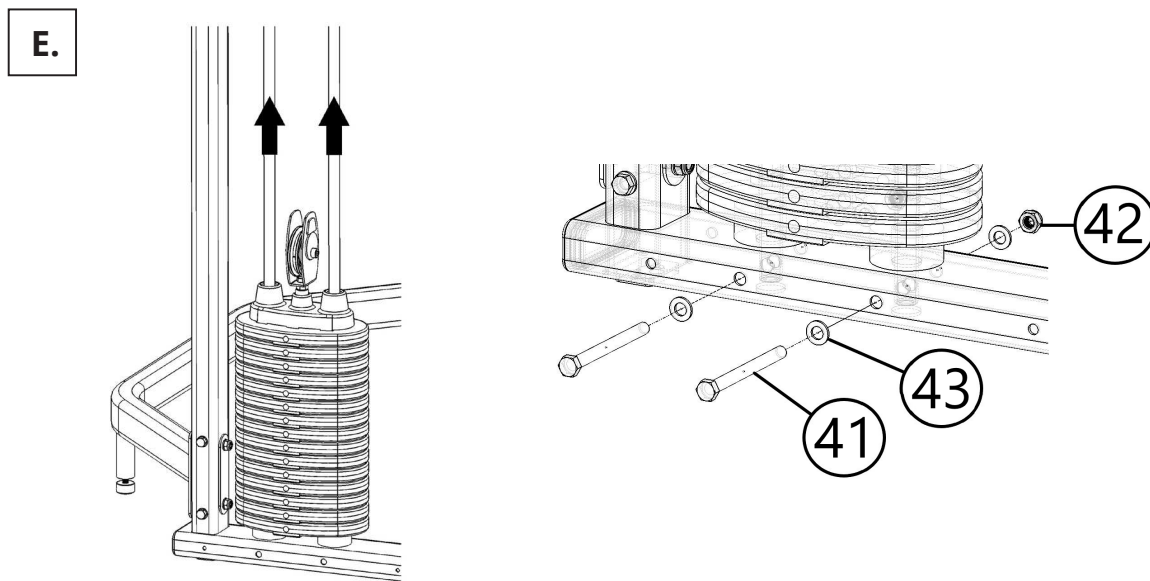
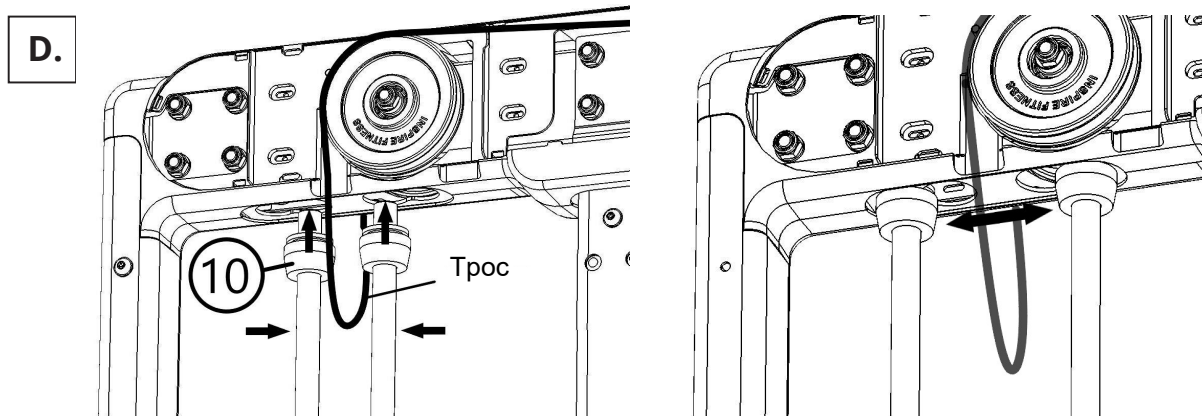

**ШАГ 5**

- A.** Протяните трос, как показано на рисунке. Снимите **шкив грузоблока (14)**, чтобы проложить через него трос, оставьте крепежные детали незатянутыми.
- B.** Отрегулируйте натяжение троса, вращая кулачковый болт до тех пор, пока **верхняя плита (8)** не начнет слегка приподниматься над грузоблоком. Затяните гайку кулачкового болта, чтобы зафиксировать его положение. Затем затяните контргайку у основания шкива.

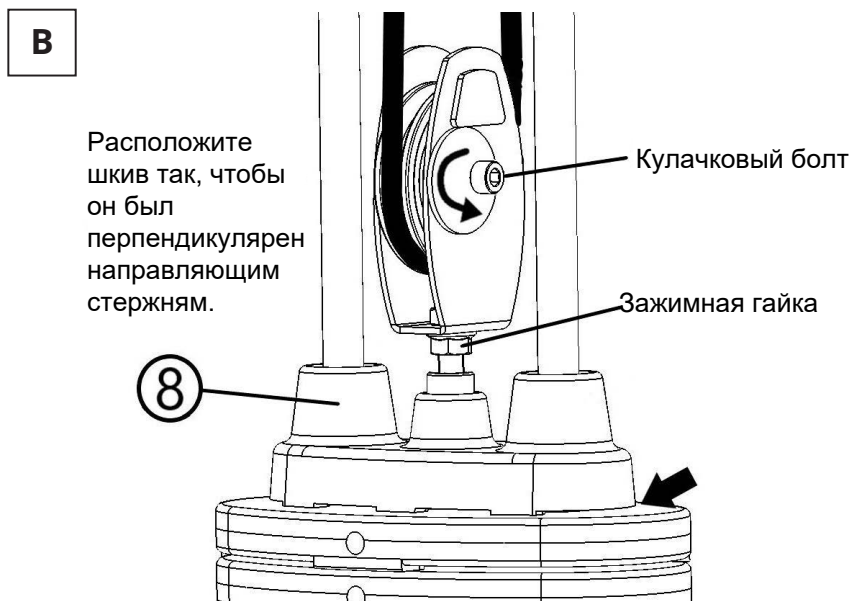
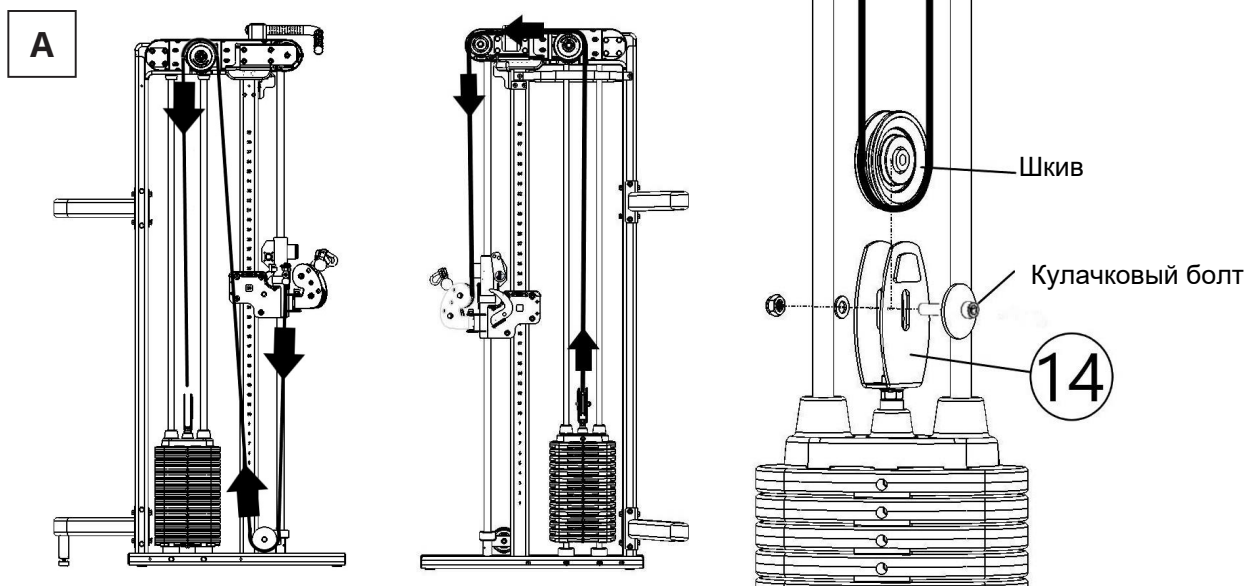

## ШАГ 6

Прикрутите крючки к каждой раме. **Правый крюк грифа (35)** представляет собой крепление со стопорным штифтом, **левый крюк грифа (36)** представляет собой крепление без штифта. Используйте три винта с **круглой головкой M8x20 (44)** и **шайбы M8 (45)**, чтобы прикрепить крючки к раме, как показано на рисунке.

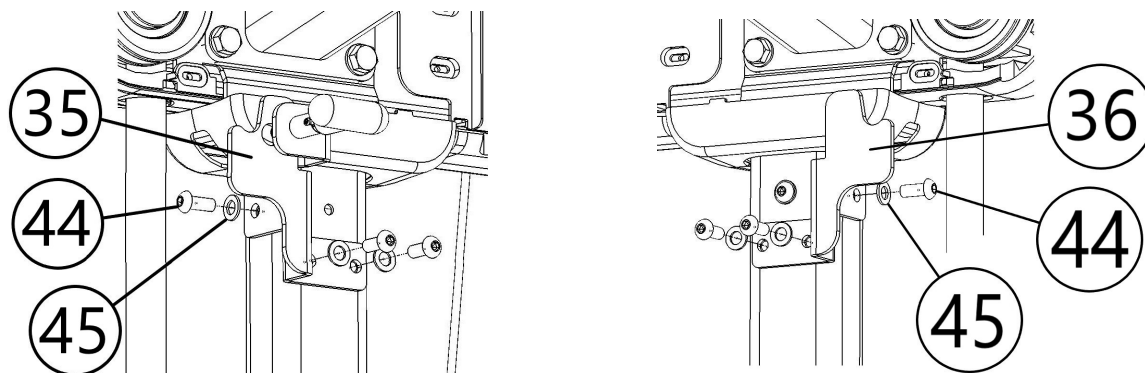

### WARNING

Надежно зафиксируйте штангу в положении для хранения, когда она не используется. Обязательно используйте фиксирующий штифт.

## ШАГ 7

Установите **внешнюю правую пластиковую крышку (18)** и **внутреннюю правую пластиковую крышку (19)**, как показано на рисунке. Тщательно выровняйте и надавливайте на крышки до тех пор, пока они не встанут на место. Повторите этот шаг с **внешней левой пластиковой крышкой (21)** и **внутренней левой пластиковой крышкой (20)**.

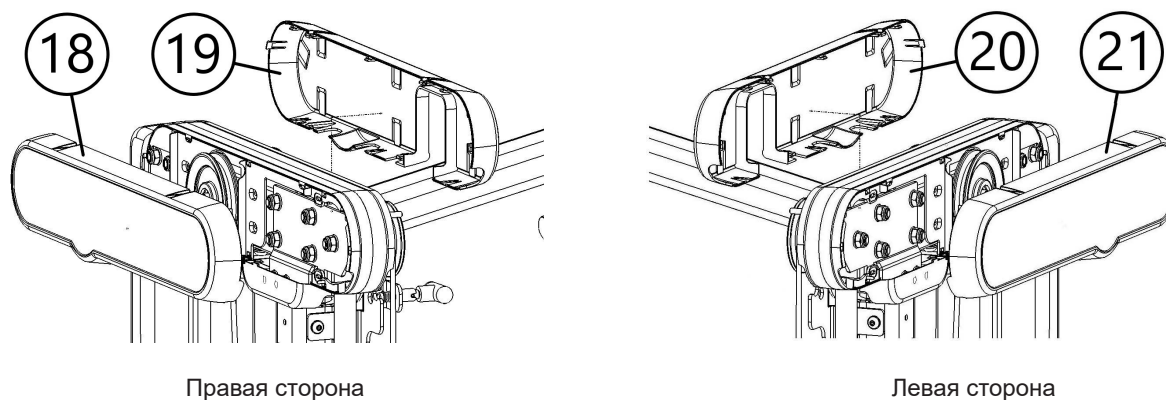

Правая сторона

Левая сторона



## ШАГ 8

Существуют три различных по ширине защитных экрана для вертикальной рамы. Самый широкий **экран (17)** устанавливается на внешнюю сторону рамы, **средний (17)** и **узкий (17)** экраны размещаются вместе с внутренней стороны, а меньший - сзади тренажера. Монтажные пластины у них будут помечены: **верхняя пластина (15)**, **нижняя пластина (16)** и их направления. Вставьте пластины в карманы защитных экранов. Перед установкой внутренних защитных экранов разместите наклейки на весовые плиты. Наклейка с номером 1 должна быть размещена на верхней плите, но мы рекомендуем начать с наклейки номер 2. Разместите наклейку с номером два на первую весовую плиту. Затем наклейте номер 1 на верхнюю плиту, используйте наклейку с номером 2 для выравнивания. Наклейте остальные. Закрепите защитные экраны на раме с помощью **винтов с круглой головкой M8x20 мм (44)** и **шайб M8 (45)**.

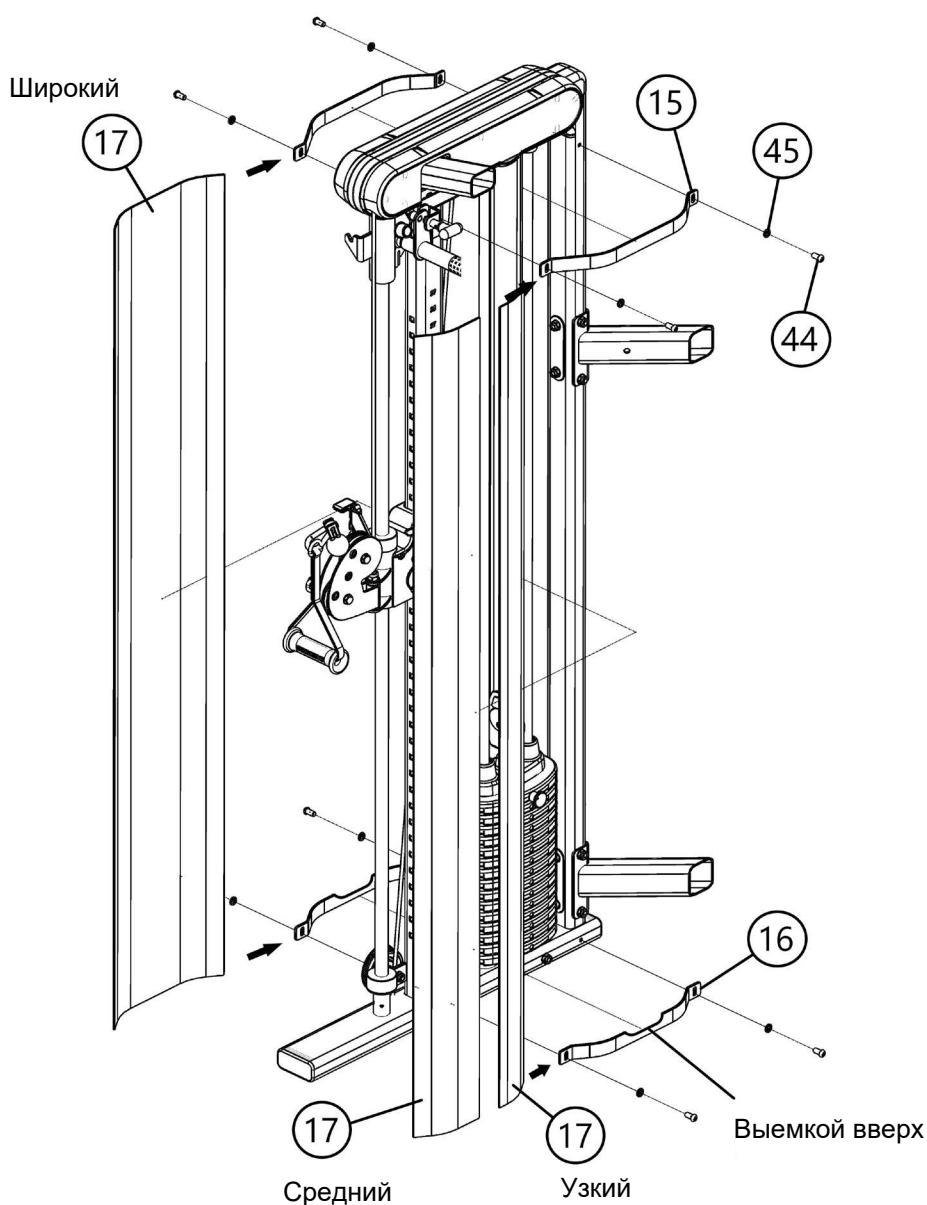

## ШАГ 9

- A.** Установите **крючки для аксессуаров (31)** с правой стороны **верхней перекладины (2)**. Используйте два **болта с шестигранной головкой M10 x 75 мм (39)** и **плоские шайбы M10 (43)**. Установите плоские **шайбы M10 (43)** и **контргайки M10 (42)** на болты. Затяните крепежные детали.
- B.** Разместите **дополнительный вес 2.2 кг (23)**, **изогнутую рукоять (24)**, **канатную рукоять (25)**, ремень для **отягощений (26)** и **ремень на лодыжку (27)** на крючках, как показано на рисунке.  
*Примечание: использование дополнительного веса 2.2 кг. Дополнительный вес 2.2 кг поместите поверх стопок с грузом между шкивами.*
- C.** Установите **крепление для подставки (12)** по середине **верхней перекладины (2)**. Протяните два **болта с шестигранной головкой M10 x 75 мм (39)** через **плоские шайбы M10 (43)**, **крепление** и **верхнюю перекладину (2)**. Установите **плоские шайбы M10 (43)** и **контргайки M10 (42)** на болты, **затяните их**. Установите подставку для планшета на **крепление** и зафиксируйте с **помощью винта с шестигранной головкой M6x75 мм (46)** и **контргаек M6 (49)**, используя **шайбы M6 (48)** с обеих сторон. Затягивайте крепежные детали до тех пор, пока держатель планшета не займет свое положение, но его все еще можно будет наклонять вверх и вниз вручную. *Примечание. Крепление для подставки можно зафиксировать болтами в нижнем или верхнем положении в зависимости от Ваших предпочтений.*
- D.** Установите **крепление для скамьи (33)** на **верхнюю перекладину с левой стороны (2)**, протяните один **болт с шестигранной головкой M10 x 75 мм (39)** через **плоскую шайбу M10 (43)**, **крепление** и **верхнюю перекладину (2)**. Установите одну **плоскую шайбу M10 (43)** и **контргайку M10 (42)** на болт и затяните крепление.
- E.** **Дополнительно.** Если у Вас есть электроника со шнурами, Вы можете использовать прилагаемые зажимы для прокладки кабелей вдоль рамы.

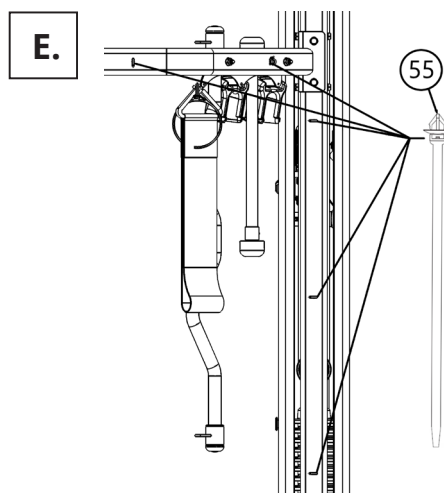
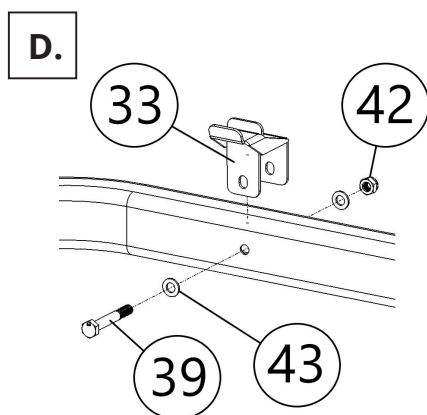
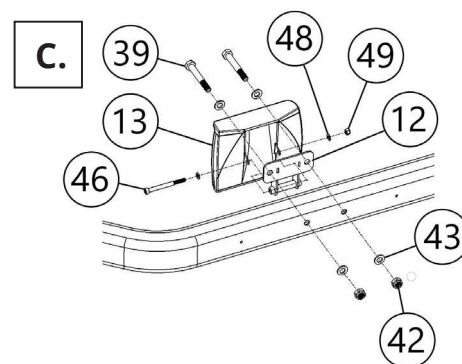
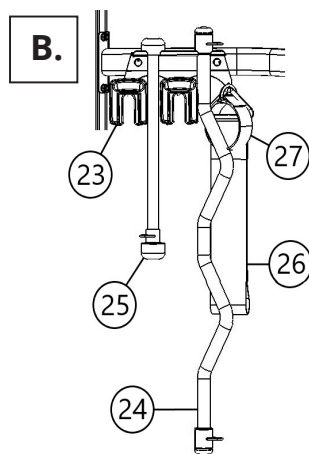
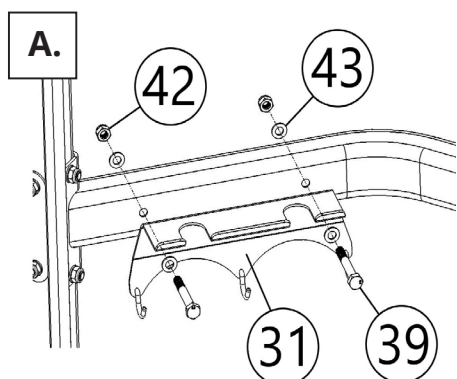

## ОСОБЕННОСТИ И ФУНКЦИИ

Хранение грифа Поднимайте и вращайте гриф до тех пор, пока обе стороны не окажутся на крючках. Вращайте стопорный штифт до тех пор, пока он не встанет в положение блокировки. Чтобы разблокировать гриф, потяните и поверните штифт из отверстия.

Перекладина для подтягиваний

Гриф

Разблокированное положение

Заблокированное положение

**! WARNING** Надежно зафиксируйте штангу в положении для хранения, когда она не используется. Обязательно используйте фиксирующий штифт.

Регулировочные винты верхней перекладины можно использовать для точной настройки перпендикулярности рам на неровных полах.

Зацепите здесь трос, чтобы подсоединить грузоблок к грифу.

Зацепите трос здесь, чтобы снять груз с грифа

Крючок для крепления аксессуаров

Окно положения

Крюк для удвоения веса: прикрепите к нему крюк аксессуара.

Поверните гриф, чтобы одновременно разблокировать обе каретки и отрегулировать положение упора.

Блокировка каретки: поверните рычаг вверх для разблокировки каретки и вниз для ее блокировки.

Распорные втулки (2 входят в комплект) при необходимости можно использовать для регулировки высоты грифа.

# РАЗМЕЩЕНИЕ ЭТИКЕТОК

**⚠ DANGER**  
**PINCH POINT**  
 KEEP HANDS CLEAR

**ENGAGE LOCK PIN WHEN THE BAR IS IN THE UP STOWED POSITION**

**⚠ WARNING**

- SERIOUS INJURY CAN OCCUR ON THIS MACHINE IF THE LIFTING BAR IS NOT SECURED PROPERLY AND FALLS.
- USER MUST BE TRAINED ON USE OF, AND SECURING THE LIFTING BAR OVERHEAD.
- VISUALLY AND PHYSICALLY INSPECT BOTH RED HOOKS TO ENSURE THEY ARE COMPLETELY ENGAGED ON THE FRAME AND THAT THE LOCKING PIN IS IN THE LOCKED POSITION BEFORE LEAVING THE MACHINE.

**⚠ DANGER**  
**PINCH POINT**  
 KEEP HANDS CLEAR

**⚠ WARNING**

USE ONLY GENUINE INSPIRE REPLACEMENT PARTS. FAILURE TO DO SO WILL VOID WARRANTY AND COULD RESULT IN SERIOUS INJURY. THERE IS A RISK ASSUMED BY INDIVIDUALS WHO USE THIS TYPE OF EQUIPMENT. TO MINIMIZE THE RISK, ALWAYS FOLLOW THESE RULES.

1. READ & UNDERSTAND ALL ENCLOSED INSTRUCTIONS BEFORE USING THIS EQUIPMENT.
2. INSPECT EQUIPMENT BEFORE EACH USE. Replace parts that show any wear or damage. If in doubt about a certain part, DO NOT use the equipment until the part is replaced. Failure to replace worn or damaged parts may result in injury.
3. FOLLOW MAINTENANCE SCHEDULE on the "NOTICE" sticker.
4. CONSULT YOUR PHYSICIAN BEFORE STARTING ANY EXERCISE PROGRAM. Warm up properly before exercising. Stop exercising if you feel faint or dizzy.
5. TO PREVENT THE POSSIBILITY OF SERIOUS INJURY, KEEP CLEAR OF ALL MOVING PARTS. DO NOT ATTEMPT TO FREE ANY JAMMED PART BY YOURSELF. Obtain assistance in order to avoid possible injury.
6. Take your time and do not rush exercise. Practice proper breathing. NEVER hold your breath.
7. CHILDREN SHOULD NOT BE ALLOWED TO USE THIS EQUIPMENT. To avoid possible injury, children should be kept at a safe distance when this equipment is in use. Teenagers should not use this equipment without adult supervision.
8. CALL YOUR AUTHORIZED INSPIRE DISTRIBUTOR if you have any questions on the proper use or maintenance of this equipment.
9. Make sure all Pull Pins, Locks, and Safety Latches are in place and fully engaged before each use.

**NOTICE**

This INSPIRE product is not intended for commercial use.

IN HOME MAINTENANCE	Weekly	Monthly	Yearly	Yearly
Inspect; Links, Pull Pins, Snap Locks, Swivels, Weight Stack Pins	✗			
Clean; Upholstery	✗			
Inspect; Cables and their fittings	✗			
Inspect; Tautness of all shrouds	✗			
Inspect; Accessory Bars and Handles		✗		
Inspect; All Decals		✗		
Inspect; All nuts and Bolts Tighten if Needed.		✗		
Inspect; Anti-Skid Surfaces		✗		
Clean & Lubricate; Guide Rods with a Teflon(PTFE) based Lubricant (Superlube)		✗		
Lubricate; Seat Sleeves and all plastic slides		✗		
Clean & Wax; All Glossy Finishes			✗	
Replace; Cables, Belts and Connect Part.				✗

**HEALTH IN MOTION, LLC**

ADDRESS / ADDRESS / ENDREKED:  
 255 AIRPORT CIR SUITE 101  
 CORONA, CA 92880

SALES AND SERVICE / VENTES ET SERVICES / CENTRALY SERVIDOR:  
 (877) 738-1729

MODEL / MODELO / MODELLO:  
 SF3

PHONE NO. / TEL. NO. / TELEFONO:  
 SF3A-4-21-06-123456

MADE IN CHINA / FABRIQUE EN CHINE / FABBRICATO IN CHINA

## ПРЕДУПРЕЖДЕНИЕ

- ЕСЛИ ШТАНГА НЕ ЗАКРЕПЛЕНА ДОЛЖНЫМ ОБРАЗОМ, ОНА МОЖЕТ УПАСТЬ, И ЭТО МОЖЕТ ПРИВЕСТИ К СЕРЬЕЗНЫМ ТРАВМАМ.
- ВСЕ ПОЛЬЗОВАТЕЛИ ДОЛЖНЫ БЫТЬ ОБУЧЕНЫ ТОМУ, КАК ФИКСИРОВАТЬ ШТАНГУ НАД ГОЛОВОЙ.
- ПОСЛЕ ОКОНЧАНИЯ ТРЕНИРОВКИ ВИЗУАЛЬНО И ФИЗИЧЕСКИ ОСМОТРИТЕ ОБА КРАСНЫХ КРЮЧКА, ЧТОБЫ УБЕДИТЬСЯ, ЧТО ОНИ ХОРОШО ЗАКРЕПЛЕНЫ НА РАМЕ И ЧТО

ЗАФИКСИРУЙТЕ  
СТОПОРНЫЙ ШТИФТ,  
КОГДА ШТАНГА  
НАХОДИТСЯ В  
ВЕРХНЕМ  
ПОЛОЖЕНИИ



**ОПАСНО!**  
**ТОЧКА**  
ЗАЩЕМЛЕНИЯ

**ОПАСНО!**  
**ТОЧКА**  
ЗАЩЕМЛЕНИЯ

## ВНИМАНИЕ!

ИСПОЛЬЗУЙТЕ ТОЛЬКО ОРИГИНАЛЬНЫЕ ЗАПАСНЫЕ ЧАСТИ INSPIRE. НЕВЫПОЛНЕНИЕ ЭТОГО ТРЕБОВАНИЯ ПРИВЕДЕТ К АННУЛИРОВАНИЮ ГАРАНТИИ И МОЖЕТ ПРИВЕСТИ К СЕРЬЕЗНЫМ ТРАВМАМ. СУЩЕСТВУЕТ РИСК, КОТОРЫЙ ПРИНИМАЮТ НА СЕБЯ ЛИЦА, ИСПОЛЬЗУЮЩИЕ ЭТОТ ТИП ОБОРУДОВАНИЯ. ЧТОБЫ СВЕСТИ РИСК К МИНИМУМУ, ВСЕГДА СЛЕДИТЕ ЭТИМ ПРАВИЛАМ.

- ПЕРЕД ИСПОЛЬЗОВАНИЕМ ДАННОГО ОБОРУДОВАНИЯ ОЗНАКОМЬТЕСЬ СО ВСЕМИ ПРИЛАГАЕМЫМИ ИНСТРУКЦИЯМИ.
- ПРОВЕРЯЙТЕ ОБОРУДОВАНИЕ ПЕРЕД КАЖДЫМ ИСПОЛЬЗОВАНИЕМ. Замените деталь, которая имеет признаки износа или повреждения. Если вы сомневаетесь в какой-либо детали, НЕ используйте оборудование до тех пор, пока деталь не будет заменена. В противном случае это может привести к травмам.
- СЛЕДИТЕ ГРАФИКУ ТЕХНИЧЕСКОГО ОБСЛУЖИВАНИЯ на наклейке с надписью "ВНИМАНИЕ!".
- ПРОКОНСУЛЬТИРУЙТЕСЬ СО СВОИМ ВРАЧОМ ПЕРЕД НАЧАЛОМ ЛЮБОЙ ПРОГРАММЫ ТРЕНИРОВОК. Хорошо разогреть перед тренировкой. Прекратите тренировку, если почувствуете слабость или головокружение.
- ЧТОБЫ ПРЕДОТВРАТИТЬ СЕРЬЕЗНЫЕ ТРАВМЫ, ДЕРЖИТЕСЬ ПОДАЛЬШЕ ОТ ДВИЖУЩИХСЯ ДЕТАЛЕЙ ТРЕНАЖЕРА. НЕ ПЫТАЙТЕСЬ САМОСТОЯТЕЛЬНО ОСВОБОДИТЬ КАКУЮ-ЛИБО ЗАСТРЯВШЮЮ ДЕТАЛЬ. Обратитесь за помощью, чтобы избежать возможных травм.
- Не торопитесь при выполнении упражнений. Дышите правильно, НИКОГДА не задерживайте дыхание.
- ДЕТЯМ ЗАПРЕЩЕНО ПОЛЬЗОВАТЬСЯ ДАННЫМ ОБОРУДОВАНИЕМ. Во избежание возможных травм детей следует держать на безопасном расстоянии во время использования тренажера. Подростки могут пользоваться оборудованием под присмотром взрослых.
- СВЯЖИТЕСЬ С СВОИМ ОФИЦИАЛЬНЫМ ДИСТРИБЬЮТОРОМ INSPIRE, если у Вас возникнут какие-либо вопросы по правильному использованию или обслуживанию оборудования.
- Перед каждым использованием убедитесь, что все штифты, замки и предохранительные защелки находятся на своих местах и полностью зафиксированы.

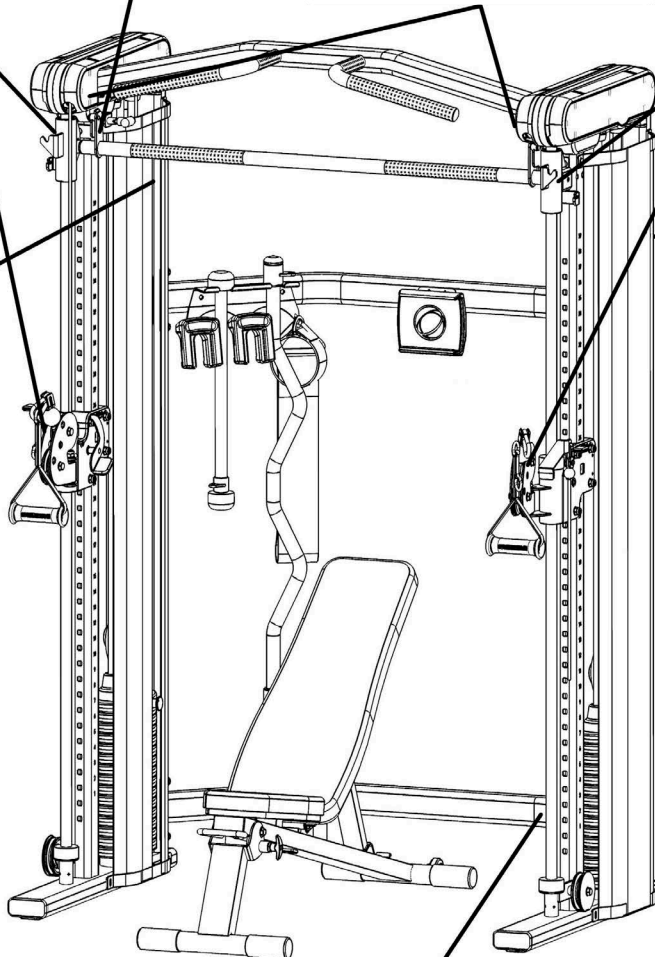

## ВНИМАНИЕ

Этот тренажер не предназначен для коммерческого использования.

В ДОМАШНИХ УСЛОВИЯХ	Раз в неделю	Раз в 3 месяца	Раз в год	Раз в 2 года
Проверка соединительных деталей, включая карбонные крючки, шарнирные соединения, штифты.	X			
Чистка: обивка	X			
Проверка: тросов и их крепления	X			
Проверка: прочности всех винтов		X		
Проверка: перекладины и рукоятки		X		
Проверка: всех цепочек		X		
Проверка: всех гаек и болтов. Заменить все изношенные.		X		
Проверка: протекание масла смазки		X		
Чистка и смазка: перекладины стоек с помощью смазки (См.руководство по обслуживанию)		X		
Смазка: втулок стоек и всех подшипников оборудования		X		
Чистка и полировка: всех поверхностей оборудования			X	
Замена: тросов, ремней и соединительных деталей				X

### HEALTH IN MOTION, LLC

АДРЕС:  
255 AIRPORT CIR SUITE 101  
CORONA, CA 92880  
ПРОДАЖИ И СЕРВИСНОЕ ОБСЛУЖИВАНИЕ:  
(877) 738-1729

СЕРВИСНЫЙ НОМЕР

SF3A-4-21-06-123456



МОДЕЛЬ

SF3

СДЕЛАНО В КИТАЕ

## ПОДКЛЮЧЕНИЕ К ПРИЛОЖЕНИЮ INSPIRE

### Загрузите приложение

В зависимости от Вашего устройства загрузите наше приложение через App Store или Google Play.

Откройте приложение и следуйте инструкциям по настройке учетной записи.



## ОБСЛУЖИВАНИЕ

### Предупреждение

НЕ кладите пенополистирол или печатные материалы на подушку сидения. Они могут прилипнуть к сиденью и испортить поверхность.

НЕ оставляйте предметы на сидении, т.к. оно имеет особую плотность и принимает форму предметов, а мелкие предметы оставляют отпечатки на поверхности, для удаления которых может потребоваться время.

- Периодически проверяйте тросы на наличие разрывов, трещин или износа. Кроме того, на тросе не должно быть выпуклых или плоских участков.
- При первых признаках повреждения или износа немедленно замените трос. Никогда не пользуйтесь оборудованием с поврежденными или изношенными тросами.
- Тросы естественным образом растягиваются с течением времени, поэтому периодически проверяйте, не провисают ли они, и регулируйте их натяжение по мере необходимости.
- Регулярно проверяйте изделие на ослабление крепежных деталей.
- Не пользуйтесь и не храните оборудование на улице.
- Проверяйте защелкивающиеся звенья, шарниры, ручки и штифт на предмет износа или повреждения. При наличии износа или повреждений заменяйте только на оригинальные детали Inspire Fitness.
- Найдите все предупреждающие надписи на тренажере и ознакомьтесь с ними.
- Поврежденную или изношенную обивку заменяйте немедленно.
- Периодически протирайте направляющие стержни сухой тканью и повторно наносите тонкий слой смазки на основе тефлона.

## ГАРАНТИЯ

Гарантия предоставляется на оборудование Inspire Strength, произведенную или поставляемую Inspire Fitness.

### Гарантийные сроки Inspire SF3

<b>ДОМАШНЕЕ ИСПОЛЬЗОВАНИЕ:</b>	
<b>НА РАМУ - ОГРАНИЧЕННАЯ НА ВЕСЬ СРОК ЭКСПЛУАТАЦИИ</b>	Включая основную раму и опоры
<b>НА ДЕТАЛИ - ОГРАНИЧЕННАЯ НА ВЕСЬ СРОК ЭКСПЛУАТАЦИИ</b>	Включает в себя обивку, фурнитуру и пр.
<b>НА ДВИЖУЩИЕСЯ ДЕТАЛИ - ОГРАНИЧ. НА ВЕСЬ СРОК ЭКСПЛУАТАЦИИ</b>	Включает в себя шкивы, тросы и пр.

## ПОЖАЛУЙСТА, ОБРАТИТЕ ВНИМАНИЕ, ЧТО ЭТОТ ТРЕНАЖЕР НЕ ПРЕДНАЗНАЧЕН ДЛЯ КОММЕРЧЕСКОГО ИСПОЛЬЗОВАНИЯ

### Использование некоммерческого оборудования в коммерческих условиях может привести к серьезным травмам или смерти!

Health In Motion гарантирует, что продукция, которую Вы приобрели у нас или поставщиков и дилеров Health In Motion для персонального, семейного и бытового применения, не будет иметь дефектов с точки зрения качества материала и изготовления на протяжении всего периода гарантии при надлежащем использовании. Ваш товарный чек, на котором указана дата покупки Продукта, это Ваше доказательство даты покупки. Данная гарантия доступна только первоначальному покупателю. Без права передачи кому-либо в дальнейшем при покупке оборудования у Вас. Гарантия не действует на рисунки и покрытие. Данная гарантия ВСТУПАЕТ В ДЕЙСТВИЕ ТОЛЬКО если Продукт собран/установлен согласно инструкции/руководству, которые включены в комплект.

### Замена и ремонт деталей.

На протяжении всего периода гарантии Health In Motion будет, без взимания дополнительной платы, осуществлять ремонт или замену Продукта, если у него имеются дефекты, он неправильно функционирует или не соответствует гарантии для персонального, семейного или бытового применения.

По нашему усмотрению, бракованные детали могут быть заменены на исправные детали, бывшие в употреблении, по рабочим характеристикам соответствующие новым деталям, либо на новые. Все детали и оборудование, полученные в результате обмена по гарантии, становятся собственностью Health In Motion. Health In Motion оставляет за собой право менять фирму-изготовителя и/или комплект деталей, которые покрывает действующая гарантия.

### Процедура обслуживания

Чтобы получить детали по гарантии, вы должны вернуть бракованные детали Health In Motion или дилерам/поставщикам Health In Motion в оригинальной упаковке (либо аналогичной). Вы должны предварительно оплатить расходы по перевозке, налоги и другие взносы, связанным с транспортировкой Продукта. Помимо этого, вы берете на себя ответственность за страхование отправляемого и получаемого Продукта. Вы должны знать, что существует риск получения убытков во время транспортировки. Вы должны предоставить нам документ, подтверждающий покупку (включающий дату покупки, модель и серийный номер оборудования). При обнаружении любых признаков изменения, исправления и подделки подтверждающих документов гарантия не действительна. Зарегистрируйте свою гарантию на сайте [www.inspirefitness.com](http://www.inspirefitness.com)

### На что не распространяется данная гарантия:

Обязательства Health in Motion LLC по данной гарантии ограничиваются заменой или ремонтом деталей, с учетом приведенных ниже дополнений. Данная гарантия не покрывает расходы на демонтаж, транспортировку, доставку или повторную установку. Доставки гарантийных деталей производится за Ваш счет. Компания Health in Motion LLC примет детали, на которые распространяется данная гарантия и берет на себя обязательства по оплате доставки при условии, что отгрузка была предварительно одобрена.

### Условия гарантии и исключения.

Гарантия распространяется только на продукцию, купленную у Health In Motion LLC или официальных дилеров Health In Motion. Данная гарантия не распространяется на Продукт, который был поврежден или оказался бракованным:

(a) в результате случайного повреждения, неправильного использования или использования не по назначению; (b) использованием неоригинальных деталей или деталей, купленных не у FG1 или их официальных представителей; (c) в результате модификации Продукта; (d) в результате обслуживания в других сервисных центрах, которые не осуществляют гарантийное обслуживание и не относятся к Health In Motion; (e) в результате неправильного ухода (следуйте графику обслуживания, который указан в руководстве). Если продукция, которую покрывает гарантия не соответствует требованиям, будет произведена оценка стоимости ремонта, и ремонт будет осуществлен по Вашему запросу после получения оплаты в соответствии с квитанцией Health In Motion или другим приемлемым соглашением об оплате.

### Условия предоставления

HEALTH IN MOTION НЕ ДАЕТ НИКАКИХ ДРУГИХ ГАРАНТИЙ, КРОМЕ ИЗЛОЖЕННЫХ В НАСТОЯЩЕЙ ГАРАНТИИ; КАК В ПРЯМОЙ, ТАК И В КОСВЕННОЙ ФОРМЕ, ВКЛЮЧАЯ ЛЮБЫЕ ПОДРАЗУМЕВАЕМЫЕ ГАРАНТИИ ТОВАРОПРИГОДНОСТИ И ПРИГОДНОСТИ ДЛЯ ОПРЕДЕЛЕННОЙ ЦЕЛИ. HEALTH IN MOTION, LLC. ОТКАЗЫВАЕТСЯ ОТ ВСЕХ ГАРАНТИЙНЫХ ОБЯЗАТЕЛЬСТВ, НЕ УКАЗАННЫХ В ДАННОЙ ГАРАНТИИ. ЛЮБЫЕ ПОДРАЗУМЕВАЕМЫЕ ГАРАНТИИ, КОТОРЫЕ ЗАФИКСИРОВАНЫ ЗАКОНОМ, ОГРАНИЧЕНЫ УСЛОВИЯМИ ДАННОЙ ГАРАНТИИ. НИ HEALTH IN MOTION, НИ ОФИЦИАЛЬНЫЕ ПРЕДСТАВИТЕЛИ НЕ НЕСУТ ОТВЕТСТВЕННОСТЬ ЗА НЕПРЕДНАМЕРЕННЫЙ ИЛИ ПРЯМОЙ УЩЕРБ. HEALTH IN MOTION НЕ НЕСЕТ ОТВЕТСТВЕННОСТЬ ЗА РЕМОНТ ИЛИ ЗАМЕНУ ЛЮБЫХ ДЕТАЛЕЙ, КОТОРЫЕ БЫЛИ ИСПОЛЬЗОВАНЫ ПОСЛЕ ДАТЫ ЗАМЕНЫ ИХ НА АЛЬТЕРНАТИВНЫЕ, ПОСЛЕ ПРИЗНАНИЯ ДЕТАЛЕЙ НЕПРИГОДНЫМИ, ПОСЛЕ ПРЯМОГО ПОВРЕЖДЕНИЯ, НЕПРАВИЛЬНОЙ ЭКСПЛУАТАЦИИ, ЕСТЕСТВЕННОГО ИЗНОСА, АВАРИИ, ПОВРЕЖДЕНИЯ ПРИ ТРАНСПОРТИРОВКЕ ИЛИ УСТАНОВКЕ, ПОСЛЕ ПОЖАРА, НАВОДНЕНИЯ ИЛИ ЛЮБОГО ДРУГОГО СТИХИЙНОГО БЕДСТВИЯ. НЕКОТОРЫЕ ШТАТЫ НЕ ДОПУСКАЮТ ВРЕМЕННЫХ ОГРАНИЧЕНИЙ ОБЯЗАТЕЛЬНОЙ ГАРАНТИИ ИЛИ ИСКЛЮЧЕНИЙ В СВЯЗИ С СТИХИЙНЫМИ БЕДСТВИЯМИ ИЛИ НЕПРЯМЫМ ПОВРЕЖДЕНИЕМ. ТАКИМ ОБРАЗОМ, ВЫШЕУКАЗАННЫЕ ОГРАНИЧЕНИЯ ИЛИ ИСКЛЮЧЕНИЯ МОГУТ НЕ ПРИМЕНЯТЬСЯ К ВАМ. Данная гарантия дает Вам определенные юридические права, Вы также можете обладать правами, которые варьируются в различных Штатах. Это единственная прямая гарантия, применимая к продуктам Health In Motion Inspire. Health In Motion не допускает и не разрешает кому-либо принимать на себя иную прямую гарантию.

**АВСТРАЛИЯ:** наши товары поставляются с гарантиями, которые не могут быть исключены в соответствии с австралийским законом о защите прав потребителей. Вы имеете право на замену или возврат средств в случае серьезной неисправности, а также на компенсацию за любые другие разумно предсказуемые потери или ущерб. Вы также имеете право на ремонт или замену товара, если товар ненадлежащего качества и неисправность не является серьезной.

# ОБЩИЙ ВИД СБОРКИ

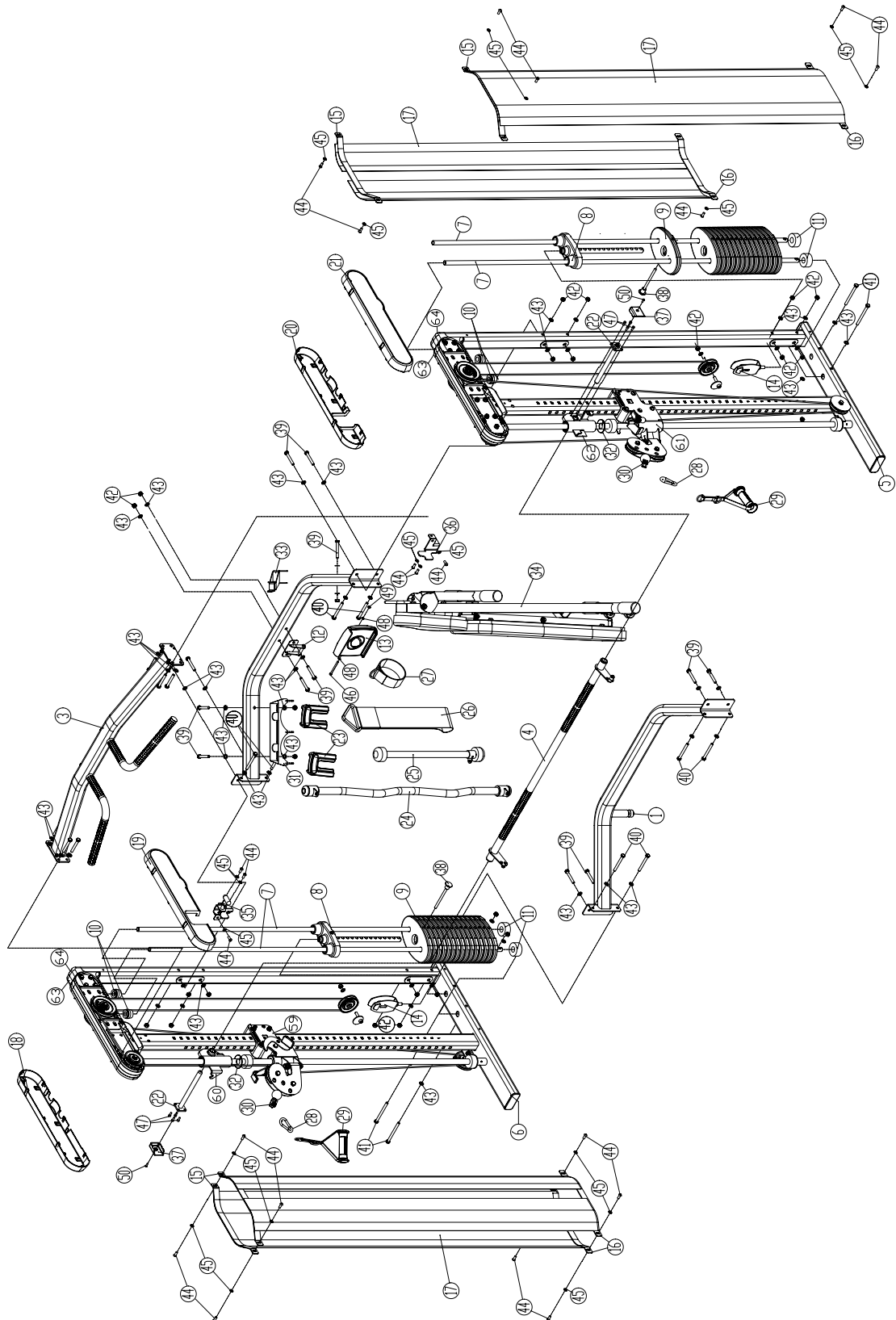



## СПИСОК ДЕТАЛЕЙ

№	Описание	Артикул изделия	Кол-во
1	GM697260001PZ01	Нижняя перекладина	1
2	GM697260002PZ01	Верхняя перекладина	1
3	GM697220001PZ01	Перекладина для подтягиваний	1
4	GM697320004PZ01	Гриф	1
5	GM697200001PZ01	Левая основная рама	1
6	GM697200002PZ01	Правая основная рама	1
7	GM697501001WX	Направляющие стержни грузоблока	4
8	GM692500003PZ	Верхняя плита в сборе	2
9	GM692-500-009	Весовая плита	30
10	GM692-881-002RC	Втулка направляющего стержня	4
11	GM692-881-003RC	Резиновые накладки	4
12	GM697260007PZ	Крепление для подставки	1
13	BC423880109PZ03	Подставка для планшета	1
14	GM697500004PZ04	Шкив грузоблока	2
15	GM697321037PT0105	Верхняя пластина защитного экрана	4
16	GM697321036PT0105	Нижняя пластина защитного экрана	4
17	GM697-800-001RC	Широкие, средние и узкие защитные экраны	1
18	GM697-881-003RC	Внешняя правая пластиковая крышка	1
19	GM697-881-004RC	Внутренняя правая пластиковая крышка	1
20	GM697-881-005RC	Внутренняя левая пластиковая крышка	1
21	GM697-881-006RC	Внешняя левая пластиковая крышка	1
22	GM697320007PZ	Штифт грифа	2
23	GM692-500-001	2.2 кг Дополнительный вес	2
24	GM691320003PZ03	Изогнутая рукоять	1
25	GM692-881-011RC	Канатная рукоять	1
26	GM692-400-005RC	Ремень для отягощений	1
27	GM690-880-002RC	Ремень на лодыжку	1
28	GM691-560-009	Пружинный зажим	2
29	GM870-880-007RCPZ	D-образная рукоять	2
30	GM697500004PZ	Трос в сборе	2
31	GM697260004PZ01	Крючки для аксессуаров	1
33	GM697260008PZ01	Крепление для скамьи	1
34	GM692200507PZ01	Скамья FLB-2	1
35	GM697320008PZ01	Правый крюк грифа	1
36	GM697321018PZ	Правый крюк грифа	1
37	GM697881007RCPZ	Торцевые крышки для грифа	2
38	GM692500004PZ	Штифт грузоблока	2
39	0111-010-758	Болт с шестигранной головкой M10x75	21
40	0111-010-908	Болт с шестигранной головкой M10x90	8
41	0111-010-058	Болт с шестигранной головкой M10x115	4
42	0110-710-008	Контргайка M10	33
43	0116-010-008	Плоская шайба M10	66
44	0113-208-198	Болт с круглой головкой M8x20	22
45	0116-008-028	Шайба M8	22
46	0113-206-751	Винт с внутренним шестигранником M6x75 мм	1
47	0113-706-142	Винт с внутренним шестигранником M6x14 мм	8
48	0116-006-019	Шайба M6	2
49	0110-706-019	Контргайка M6	1
50	0113-105-148	Винт с крестообразным шлицем M5x14 мм	2
51	0511-608-002	Шестигранный ключ №8	1
52	AB290-561-002	Мультишул 5#80°30	1
53	M330-561-002	Шестигранный ключ №14 и №17	2
54	AB160561002XWX	Шестигранный ключ №10	1
55	GM697-881-009	Кабельная стяжка	6
56	GM697580000PZ	Крепежные детали 1	1
57	GM697580001PZ	Крепежные детали 2	1
58	GM697580002PZ	Крепежные детали 3	1
59	GM697320003PZ01	Правая каретка в сборе	1
60	GM697320006PZ	Правый ползунок грифа	1
61	GM697320002PZ01	Левая каретка в сборе	1
62	GM697320005PZ	Левый ползунок грифа	1
63	GM697-881-001RC	Внутренняя правая крышка	2
64	GM697-881-002RC	Внутренняя левая крышка	2



Модель # FLB2C

РУКОВОДСТВО ПОЛЬЗОВАТЕЛЯ

# FLB2C

СКЛАДНАЯ  
РЕГУЛИРУЕМАЯ  
СКАМЬЯ



Запишите серийный номер здесь

Health in Motion LLC  
V03042022



## ВАЖНЫЕ ПРАВИЛА БЕЗОПАСНОСТИ

### МЕРЫ ПРЕДОСТОРОЖНОСТИ

Данная скамья является максимально безопасной. Однако определенные меры предосторожности во время работы с ней необходимы. Убедитесь, что Вы полностью прочли руководство пользователя перед сборкой и использованием скамьи. В частности, обратите внимание на следующие меры предосторожности:

1. Не разрешайте детям и животным находиться рядом со скамьей.
2. Одновременно скамьей может пользоваться только один человек.
3. Если во время использования оборудования Вы почувствуете головокружение, тошноту, боль в груди или любые другие необычные симптомы, сразу же остановите тренировку. Проконсультируйтесь с врачом.
4. Установите скамью на чистую ровную поверхность. Не используйте на улице.
5. Избегайте попадания рук между подвижными частями.
6. Надевайте подходящую для упражнений одежду. Для тренировок надевайте кроссовки или другую спортивную обувь.
7. Используйте скамью только по назначению.
8. Люди с ограниченными возможностями могут пользоваться скамьей только в присутствии квалифицированного специалиста или врача.
9. Всегда выполняйте упражнения на растяжку, чтобы как следует разогреться перед использованием этой скамьи.
10. Никогда не пользуйтесь скамьей, если она не функционирует должным образом.
11. Во время тренировки рядом должен находиться страхующий человек.
12. Максимальная вес **ПОЛЬЗОВАТЕЛЯ**: 136 кг. Это означает, что скамьей может пользоваться **человек** весом до 136 кг.  
**Общая грузоподъемность скамьи составляет 226.8 кг.**

### УХОД И ОБСЛУЖИВАНИЕ

1. Регулярно проверяйте изделие на ослабление крепежных деталей.
2. Не пользуйтесь и не храните оборудование на улице.
3. Найдите все предупреждающие надписи на тренажере и ознакомьтесь с ними.
4. Поврежденную или изношенную обивку заменяйте немедленно.

## РЕГИСТРАЦИЯ ГАРАНТИИ ОНЛАЙН

Чтобы зарегистрировать свой тренажер для получения гарантии, перейдите на сайт: **[inspirefitness.com/support](https://inspirefitness.com/support)**.

## ПЕРЕД ТЕМ КАК НАЧАТЬ

Спасибо, что выбрали скамью Inspire Fitness FLB2C. Обслуживание скамьи должно производиться только официальным розничным продавцом Inspire. Обслуживание, выполняемое кем-либо другим, может привести к потере гарантии. Для безопасности и лучших результатов перед началом использования оборудования внимательно прочитайте руководство. Как производители мы считаем своим долгом соответствовать ожиданиям наших покупателей. Если у Вас есть вопросы или вы обнаружили отсутствие каких-либо деталей или поврежденные части, пожалуйста, позвоните в службу поддержки клиентов (звонок бесплатный). Наши сотрудники окажут вам помощь немедленно.



#### Электронная почта:

[costcosupport@inspirefitness.com](mailto:costcosupport@inspirefitness.com)



#### Телефон:

+1 877-738-1729



#### Чат

[www.inspirefitness.com](https://www.inspirefitness.com)

Пн-Пт: с 8 до 5 вечера; РТ /UTC: 7/8 часов

*\*Поддержка предоставляется на английском и испанском языках\**

Эта скамья предназначена только для взрослых. Не позволяйте детям играть со скамьей. Соблюдайте осторожность при регулировке скамьи и тренировке на ней.

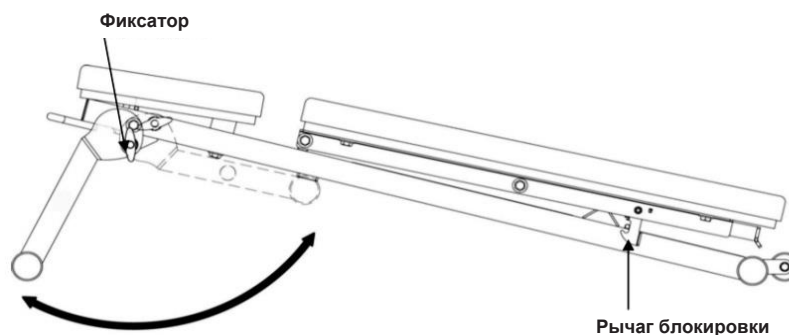

Потяните за фиксатор, чтобы развернуть или сложить ножку. Убедитесь, что руки не находятся в зоне поворота. После каждой регулировки проверяйте, полностью ли фиксирующий штифт входит в отверстия.

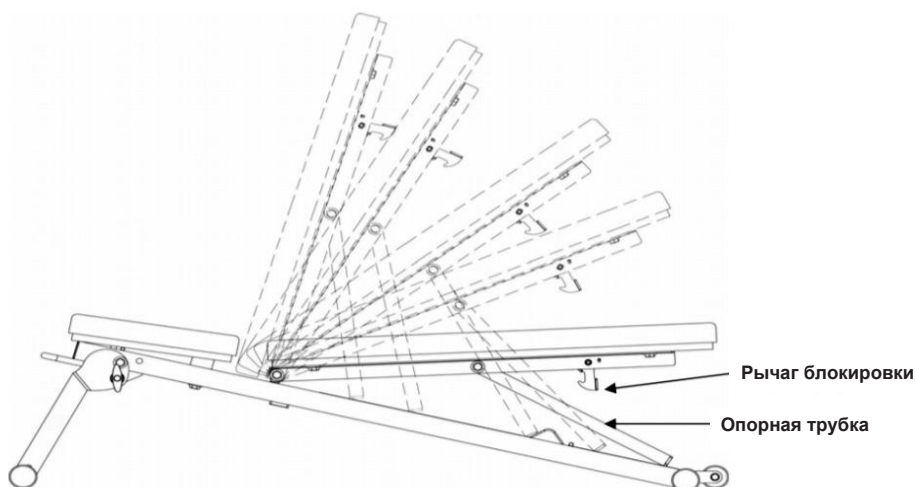

Поверните рычаг блокировки вниз, чтобы освободить спинку. Поднимите подголовник так, чтобы свободный конец опорной трубки проскользнул в слот, соответствующий желаемому положению. Перед использованием убедитесь, что опорная трубка надежно закреплена в пазу.

Складывая скамью, держите руки подальше от зон защемления и поворотов. Перед перемещением скамьи убедитесь, что рычаг блокировки зафиксирован на штифте.

## ГАРАНТИЯ

Гарантия предоставляется на оборудование Inspire Strength, произведенную или поставляемую Inspire Fitness.

### Гарантийные сроки Inspire FLB2C

ДОМАШНЕЕ ИСПОЛЬЗОВАНИЕ:	
НА РАМУ - ОГРАНИЧЕННАЯ НА ВЕСЬ СРОК ЭКСПЛУАТАЦИИ	Включая основную раму и опоры
НА ДЕТАЛИ - ОГРАНИЧЕННАЯ НА ВЕСЬ СРОК ЭКСПЛУАТАЦИИ	Включает в себя обивку, фурнитуру и пр.
НА ДВИЖУЩИЕСЯ ДЕТАЛИ - ОГРАНИЧ. НА ВЕСЬ СРОК ЭКСПЛУАТАЦИИ	Включает в себя шкивы, тросы и пр.

## ПОЖАЛУЙСТА, ОБРАТИТЕ ВНИМАНИЕ, ЧТО ЭТОТ ТРЕНАЖЕР НЕ ПРЕДНАЗНАЧЕН ДЛЯ КОММЕРЧЕСКОГО ИСПОЛЬЗОВАНИЯ

### Использование некоммерческого оборудования в коммерческих условиях может привести к серьезным травмам или смерти!

Health In Motion гарантирует, что продукция, которую Вы приобрели у нас или поставщиков и дилеров Health In Motion для персонального, семейного и бытового применения, не будет иметь дефектов с точки зрения качества материала и изготовления на протяжении всего периода гарантии при надлежащем использовании. Ваш товарный чек, на котором указана дата покупки Продукта, это Ваше доказательство даты покупки. Данная гарантия доступна только первоначальному покупателю. Без права передачи кому-либо в дальнейшем при покупке оборудования у Вас. Гарантия не действует на рисунки и покрытие. Данная гарантия ВСТУПАЕТ В ДЕЙСТВИЕ ТОЛЬКО если Продукт собран/установлен согласно инструкции/руководству, которые включены в комплект.

### Замена и ремонт деталей.

На протяжении всего периода гарантии Health In Motion будет, без взимания дополнительной платы, осуществлять ремонт или замену Продукта, если у него имеются дефекты, он неправильно функционирует или не соответствует гарантии для персонального, семейного или бытового применения. По нашему усмотрению, бракованные детали могут быть заменены на исправные детали, бывшие в употреблении, по рабочим характеристикам соответствующие новым деталям, либо на новые. Все детали и оборудование, полученные в результате обмена по гарантии, становятся собственностью Health In Motion. Health In Motion оставляет за собой право менять фирму-изготовителя и/или комплект деталей, которые покрывает действующая гарантия.

### Процедура обслуживания

Чтобы получить детали по гарантии, вы должны вернуть бракованные детали Health In Motion или дилерам/поставщикам Health In Motion в оригинальной упаковке (либо аналогичной). Вы должны предварительно оплатить расходы по перевозке, налоги и другие взносы, связанным с транспортировкой Продукта. Помимо этого, вы берете на себя ответственность за страхование отправляемого и получаемого Продукта. Вы должны знать, что существует риск получения убытков во время транспортировки. Вы должны предоставить нам документ, подтверждающий покупку (включающий дату покупки, модель и серийный номер оборудования). При обнаружении любых признаков изменения, исправления и подделки подтверждающих документов гарантия не действительна. Зарегистрируйте свою гарантию на сайте [www.inspirefitness.com](http://www.inspirefitness.com)

### На что не распространяется данная гарантия:

Обязательства Health in Motion LLC по данной гарантии ограничиваются заменой или ремонтом деталей, с учетом приведенных ниже дополнений. Данная гарантия не покрывает расходы на демонтаж, транспортировку, доставку или повторную установку. Доставки гарантийных деталей производится за Ваш счет. Компания Health in Motion LLC примет детали, на которые распространяется данная гарантия и берет на себя обязательства по оплате доставки при условии, что отгрузка была предварительно одобрена.

### Условия гарантии и исключения.

Гарантия распространяется только на продукцию, купленную у Health In Motion LLC или официальных дилеров Health In Motion. Данная гарантия не распространяется на Продукт, который был поврежден или оказался бракованным:

(а) в результате случайного повреждения, неправильного использования или использования не по назначению; (б) использованием неоригинальных деталей или деталей, купленных не у FG1 или их официальных представителей; (с) в результате модификации Продукта; (d) в результате обслуживания в других сервисных центрах, которые не осуществляют гарантийное обслуживание и не относятся к Health In Motion; (е) в результате неправильного ухода (следуйте графику обслуживания, который указан в руководстве). Если продукция, которую покрывает гарантия не соответствует требованиям, будет произведена оценка стоимости ремонта, и ремонт будет осуществлен по Вашему запросу после получения оплаты в соответствии с квитанцией Health In Motion или другим приемлемым соглашением об оплате.

### Условия предоставления

HEALTH IN MOTION НЕ ДАЕТ НИКАКИХ ДРУГИХ ГАРАНТИЙ, КРОМЕ ИЗЛОЖЕННЫХ В НАСТОЯЩЕЙ ГАРАНТИИ; КАК В ПРЯМОЙ, ТАК И В КОСВЕННОЙ ФОРМЕ, ВКЛЮЧАЯ ЛЮБЫЕ ПОДРАЗУМЕВАЕМЫЕ ГАРАНТИИ ТОВАРОПРИГОДНОСТИ И ПРИГОДНОСТИ ДЛЯ ОПРЕДЕЛЕННОЙ ЦЕЛИ. HEALTH IN MOTION, LLC. ОТКАЗЫВАЕТСЯ ОТ ВСЕХ ГАРАНТИЙНЫХ ОБЯЗАТЕЛЬСТВ, НЕ УКАЗАННЫХ В ДАННОЙ ГАРАНТИИ. ЛЮБЫЕ ПОДРАЗУМЕВАЕМЫЕ ГАРАНТИИ, КОТОРЫЕ ЗАФИКСИРОВАНЫ ЗАКОНОМ, ОГРАНИЧЕНЫ УСЛОВИЯМИ ДАННОЙ ГАРАНТИИ. НИ HEALTH IN MOTION, НИ ОФИЦИАЛЬНЫЕ ПРЕДСТАВИТЕЛИ НЕ НЕСУТ ОТВЕТСТВЕННОСТЬ ЗА НЕПРЕДНАМЕРЕННЫЙ ИЛИ ПРЯМОЙ УЩЕРБ. HEALTH IN MOTION НЕ НЕСЕТ ОТВЕТСТВЕННОСТЬ ЗА РЕМОНТ ИЛИ ЗАМЕНУ ЛЮБЫХ ДЕТАЛЕЙ, КОТОРЫЕ БЫЛИ ИСПОЛЬЗОВАНЫ ПОСЛЕ ДАТЫ ЗАМЕНЫ ИХ НА АЛЬТЕРНАТИВНЫЕ, ПОСЛЕ ПРИЗНАНИЯ ДЕТАЛЕЙ НЕПРИГОДНЫМИ, ПОСЛЕ ПРЯМОГО ПОВРЕЖДЕНИЯ, НЕПРАВИЛЬНОЙ ЭКСПЛУАТАЦИИ, ЕСТЕСТВЕННОГО ИЗНОСА, АВАРИИ, ПОВРЕЖДЕНИЯ ПРИ ТРАНСПОРТИРОВКЕ ИЛИ УСТАНОВКЕ, ПОСЛЕ ПОЖАРА, НАВОДНЕНИЯ ИЛИ ЛЮБОГО ДРУГОГО СТИХИЙНОГО БЕДСТВИЯ. НЕКОТОРЫЕ ШТАТЫ НЕ ДОПУСКАЮТ ВРЕМЕННЫХ ОГРАНИЧЕНИЙ ОБЯЗАТЕЛЬНОЙ ГАРАНТИИ ИЛИ ИСКЛЮЧЕНИЙ В СВЯЗИ С СТИХИЙНЫМИ БЕДСТВИЯМИ ИЛИ НЕПРЯМЫМ ПОВРЕЖДЕНИЕМ. ТАКИМ ОБРАЗОМ, ВЫШЕУКАЗАННЫЕ ОГРАНИЧЕНИЯ ИЛИ ИСКЛЮЧЕНИЯ МОГУТ НЕ ПРИМЕНЯТЬСЯ К ВАМ. Данная гарантия дает Вам определенные юридические права, Вы также можете обладать правами, которые варьируются в различных Штатах. Это единственная прямая гарантия, применимая к продуктам Health In Motion Inspire. Health In Motion не допускает и не разрешает кому-либо принимать на себя иную прямую гарантию.

**АВСТРАЛИЯ:** наши товары поставляются с гарантиями, которые не могут быть исключены в соответствии с австралийским законом о защите прав потребителей. Вы имеете право на замену или возврат средств в случае серьезной неисправности, а также на компенсацию за любые другие разумно предсказуемые потери или ущерб. Вы также имеете право на ремонт или замену товара, если товар ненадлежащего качества и неисправность не является серьезной.





[www.inspirefitness.com](http://www.inspirefitness.com)