

Инструкция

Полурама многофункциональная Rebel HR04

Полезные ссылки:

[Полурама многофункциональная Rebel HR04 - смотреть на сайте](#)

[Полурама многофункциональная Rebel HR04 - читать отзывы](#)

REBEL

BORN TO BE STRONG

ПОЛУРАМА МНОГОФУНКЦИОНАЛЬНАЯ REBEL HR04

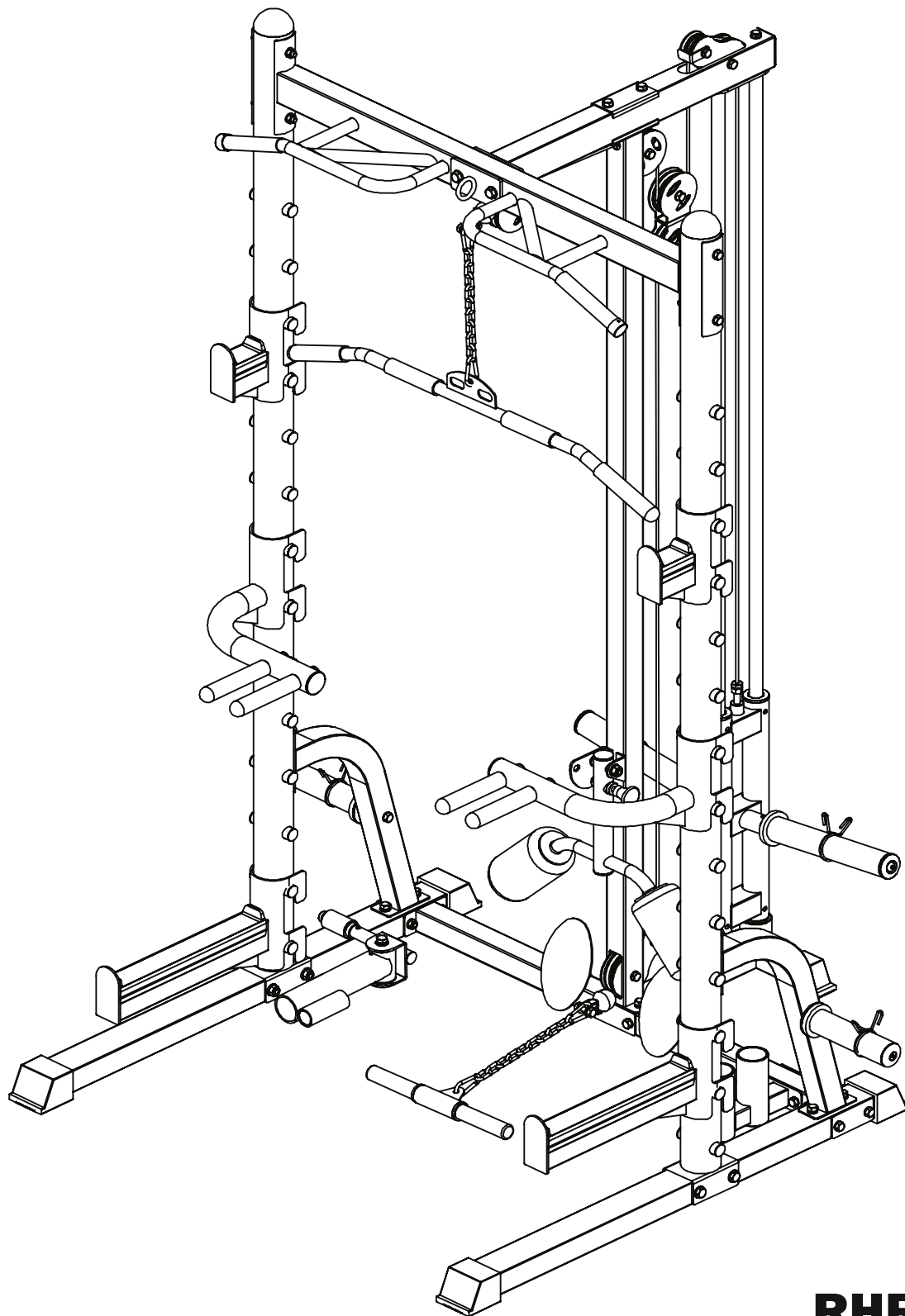

RHR04

РУКОВОДСТВО ПОЛЬЗОВАТЕЛЯ

инструкция по сборке

Благодарим вас за приобретение тренажера REBEL!

Сегодня вы сделали важный шаг на пути к здоровому образу жизни. Тренажерное оборудование REBEL разработано и создано для того, чтобы помогать вам в осуществлении регулярных тренировок. Необходимо отметить, что оборудование является вашим помощником, основной же движущей силой являются ваше желание и воля к достижению поставленных целей. Тренируйтесь регулярно. Выполняйте разминку перед тренировками. Не перегружайте себя. Соблюдайте диету, если это не противопоказано вашему организму. Соблюдайте режим отдыха. Старайтесь избавиться от вредных привычек. Как можно чаще находитесь на свежем воздухе. Все это – ваш ежедневный вклад в копилку вашего здоровья.

Мы внимательно относимся к производству оборудования REBEL. Для нас важна каждая деталь: качество упаковки, прочность, надежность, дизайн, сервис. Если вы живете в Московском регионе, Вы можете обратиться в сервисную службу компании по указанным в гарантийном талоне телефонам, либо непосредственно к продавцу оборудования в вашем регионе. В течение всего гарантийного периода вы оперативно получите консультацию по устранению возникшей неисправности или совет по регулировке вашего тренажера. По окончании гарантийного периода, в случае необходимости, вы также можете получить поддержку сервисной службы компании или авторизованного дилера.

ГАРАНТИЙНЫЕ ОБЯЗАТЕЛЬСТВА

Производитель оборудования REBEL и его авторизованный дилер гарантируют изначальному покупателю, что тренажер не имеет дефектов материалов и дефектов при изготовлении, при условии правильной сборки и использования его по назначению. Гарантийные обязательства ограничены бесплатной заменой или ремонтом любой детали, которая может оказаться дефектной при нормальном использовании тренажера и соблюдении допустимой нагрузки на тренажер. ***Гарантия не распространяется на любые повреждения, связанные с неправильной сборкой или неправильной эксплуатацией тренажера.***

На тренажер предоставляется гарантия – **1 год с даты приобретения.**

Гарантия действительна только для оригинального владельца (покупателя) и не подлежит передаче другим лицам.

Для заказа запасных частей на тренажер, в случае их поломки, вам понадобится следующая информация:

1. Данная инструкция
2. Модель тренажера
3. Описание дефекта детали
4. Номер детали по инструкции
5. Документ, подтверждающий дату покупки

НАСТОЯЩЕЕ РУКОВОДСТВО ПОЛЬЗОВАТЕЛЯ СОДЕРЖИТ ИНФОРМАЦИЮ О СБОРКЕ, А ТАКЖЕ ИНФОРМАЦИЮ ПО БЕЗОПАСНОМУ ИСПОЛЬЗОВАНИЮ ТРЕНАЖЕРА. В ИНТЕРЕСАХ БЕЗОПАСНОСТИ, ПРОСИМ ВАС ВНИМАТЕЛЬНО ПРОЧИТАТЬ РУКОВОДСТВО ПОЛЬЗОВАТЕЛЯ И СОХРАНИТЬ ЕГО.

ИНСТРУКЦИИ ПО БЕЗОПАСНОСТИ

1. Внимательно ознакомьтесь с руководством пользователя перед тем, как приступить к сборке и эксплуатации тренажера.
2. Тренажер предназначен для индивидуального домашнего использования или легкого коммерческого использования.
3. Перед использованием тренажера проверяйте исправность и надежность всех узлов и соединений тренажера. Никогда не используйте неисправный тренажер.
4. Убедитесь в том, что тренажер стоит на ровной твердой поверхности и не шатается.
5. Убедитесь в том, что все регулировочные узлы надежно зафиксированы.
6. Дети не должны использовать тренажер без участия и присмотра взрослых.
7. Не позволяйте детям или домашним животным играть с тренажером или около тренажера - это может привести к серьезным травмам. Не оставляйте детей без присмотра в одном помещении с тренажером.
8. Никогда не засовывайте конечности, волосы или одежду в движущиеся части тренажера.
Надевайте удобную для тренировки одежду, которая не попадет в движущиеся части.
9. Снимите все украшения - серьги, кольца, цепочки - перед началом тренировки.
10. Всегда выполняйте разминку в течение 5-10 минут перед тем, как приступить к тренировкам.
11. Никогда не задерживайте дыхание во время выполнения упражнений.
12. Никогда не приступайте к тренировке, если вы чувствуете слабость, головокружение, тошноту.
13. Настоятельно не рекомендуется использовать тренажер, если вы беременны.
14. Перед началом тренировок необходимо проконсультироваться с вашим лечащим врачом и уточнить наличие возможных противопоказаний.
15. Не перегружайте себя во время тренировки.

ПОСЛЕ ВСКРЫТИЯ УПАКОВКИ ВНИМАТЕЛЬНО ПРОВЕРЬТЕ КОМПЛЕКТНОСТЬ - НАЛИЧИЕ ВСЕХ ДЕТАЛЕЙ И КРЕПЕЖНЫХ ЭЛЕМЕНТОВ ТРЕНАЖЕРА СОГЛАСНО ПЕРЕЧНЯ ДЕТАЛЕЙ. НЕ ВЫКИДЫВАЙТЕ УПАКОВКУ ДО ОКОНЧАНИЯ СБОРКИ ТРЕНАЖЕРА!

REBEL

BORN TO BE STRONG

ПЕРЕЧЕНЬ ДЕТАЛЕЙ

№	ОПИСАНИЕ ДЕТАЛИ	ПАРАМЕТРЫ	КОЛ-ВО
1	Вертикальная рама		2
2	Базовая рама левая		1
3	Опорная труба правая		1
4	Базовая рама правая		1
5	Опорная труба левая		1
6	Шайба	Φ10	43
7	Болт с шестигранной головкой	M10*25	10
8	Шайба Гровера	Φ10	10
9	Болт с шестигранной головкой	M12*95	4
10	Шайба	Φ12	14
11	Гайка	M12	7
12	Соединительная труба		1
13	Турник		1
14	Полукруглая пластина (ребро жесткости)		2
15	Прямоугольная пластина (ребро жесткости)		4
16	Болт с шестигранной головкой	M10*90	7
17	Гайка	M10	14
18	Болт с шестигранной головкой	M10*100	4
19	Базовая рама		1
20	Резиновый амортизатор	Φ60*Φ26*42	2
21	Нагрузочный блок		1
22	Болт с шестигранной головкой	M10*70	4
23	Держатель олимпийских дисков		2
24	Винт	M8*10	2
25	Направляющая		2
26	Пружинный замок		4
27	Вертикальная рама		1
28	Соединительная рама		1
29	Усиливающая пластина	t3.0*73*110	1
30	Площадка с кольцом		1
32	Болт с шестигранной головкой	M12*80	2

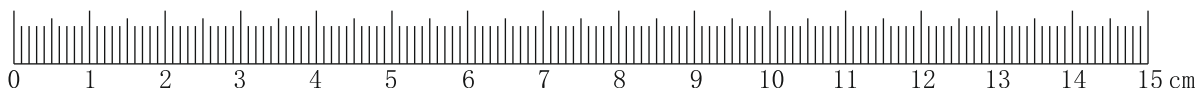

ЛИНЕЙКА ДЛЯ ИЗМЕРЕНИЯ ДЛИНЫ БОЛТА

REBEL

BORN TO BE STRONG

ПЕРЕЧЕНЬ ДЕТАЛЕЙ

№	ОПИСАНИЕ ДЕТАЛИ	ПАРАМЕТРЫ	КОЛ-ВО
33	Блок роликов		1
34	Трос - 1		1
35	Трос - 2		1
36	Короткая тяга		1
37	Цепь с карабином		3
38	Болт с шестигранной головкой	Ф10*20	2
39	Коромысло верхней тяги		1
40	Держатель грифа короткий		2
41	Захват страховочный длинный		2
42	Держатель олимпийских дисков		2
43	Стакан для вертикального хранения грифов		1
44	Упор для ног		1
45	Ротомодуль		1
46	Поручень брусьев правый		1
47	Поручень брусьев левый		1
48	Болт с шестигранной головкой	M12*80	1
49	Болт с шестигранной головкой	M10*20	2

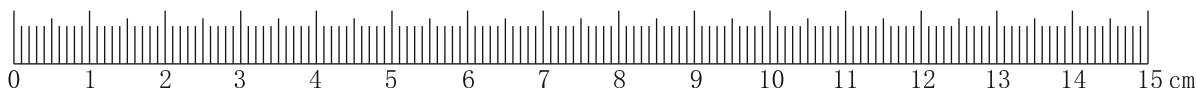

ЛИНЕЙКА ДЛЯ ИЗМЕРЕНИЯ ДЛИНЫ БОЛТА

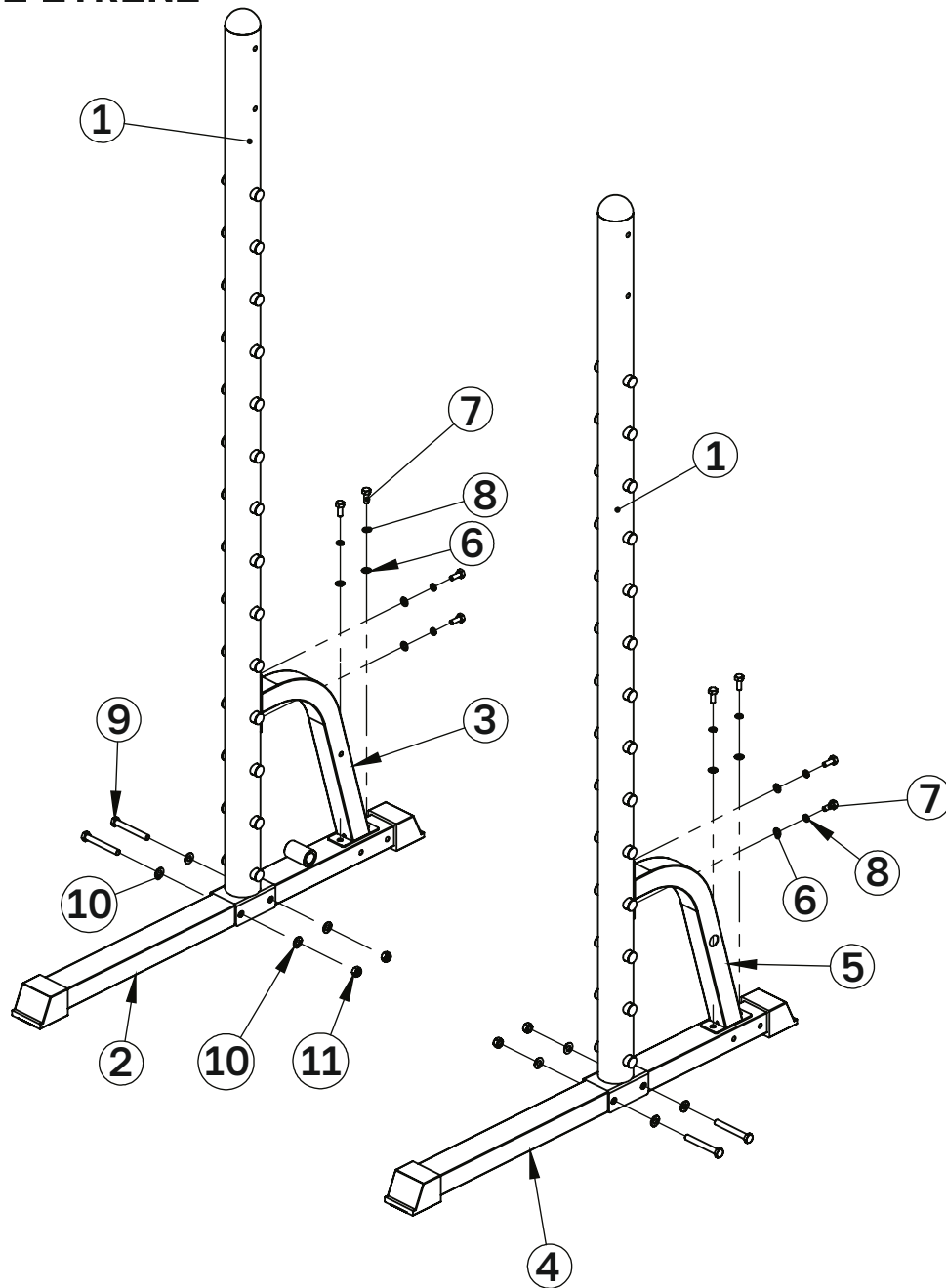

№ ОПИСАНИЕ ДЕТАЛИ

1	Вертикальная рама
2	Базовая рама левая
3	Опорная труба правая
4	Базовая рама правая
5	Опорная труба левая
6	Шайба
7	Болт с шестигранной головкой
8	Шайба Гровера
9	Болт с шестигранной головкой
10	Шайба
11	Гайка

ПАРАМЕТРЫ

КОЛ-ВО

	2
	1
	1
	1
	1
Φ10	8
M10*25	8
Φ10	8
M12*95	4
Φ12	8
M12	4

REBEL

BORN TO BE STRONG

СБОРКА. ШАГ 1. В СОБРАННОМ ВИДЕ.

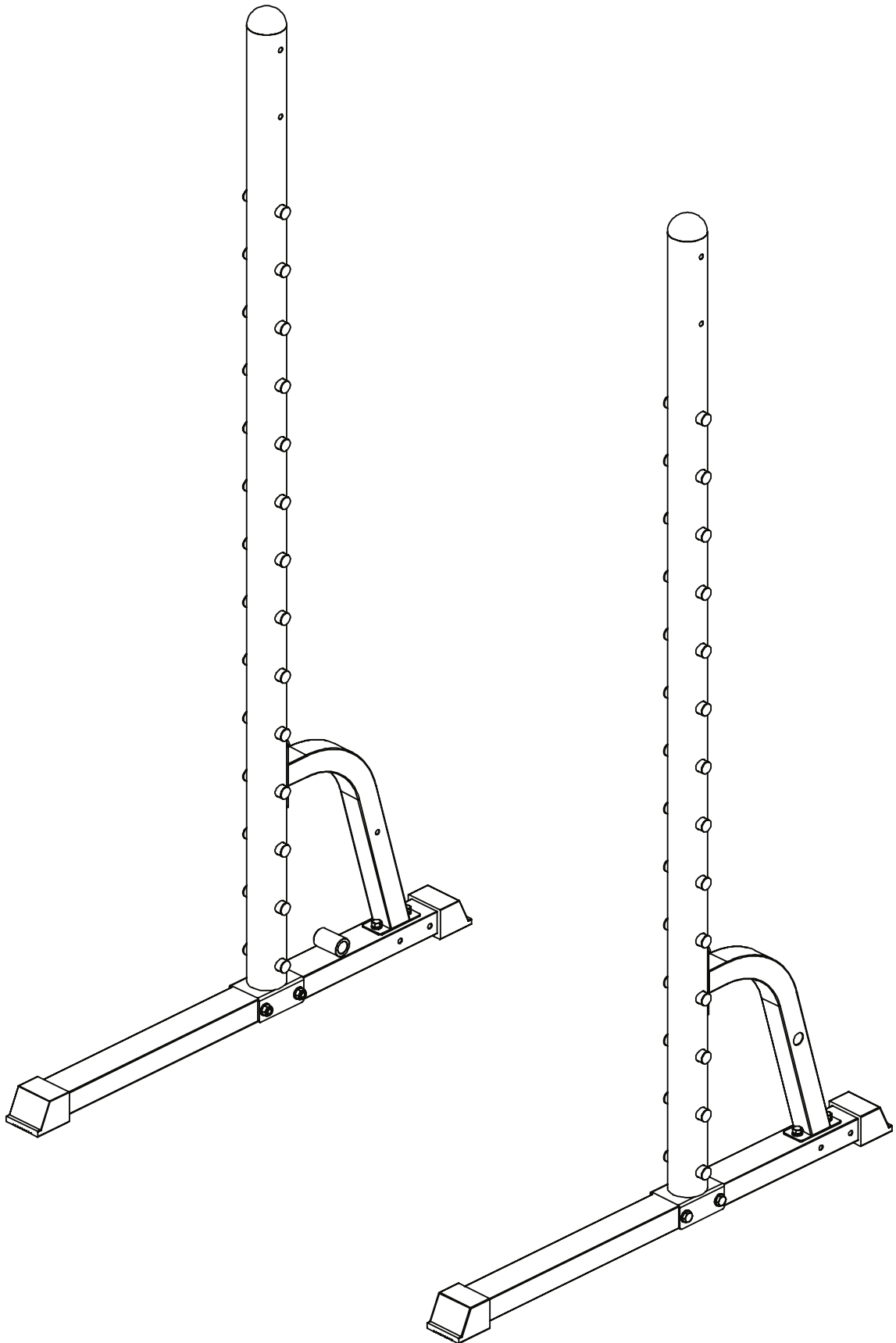

инструкция по сборке

REBEL

BORN TO BE STRONG

СБОРКА. ШАГ 2.

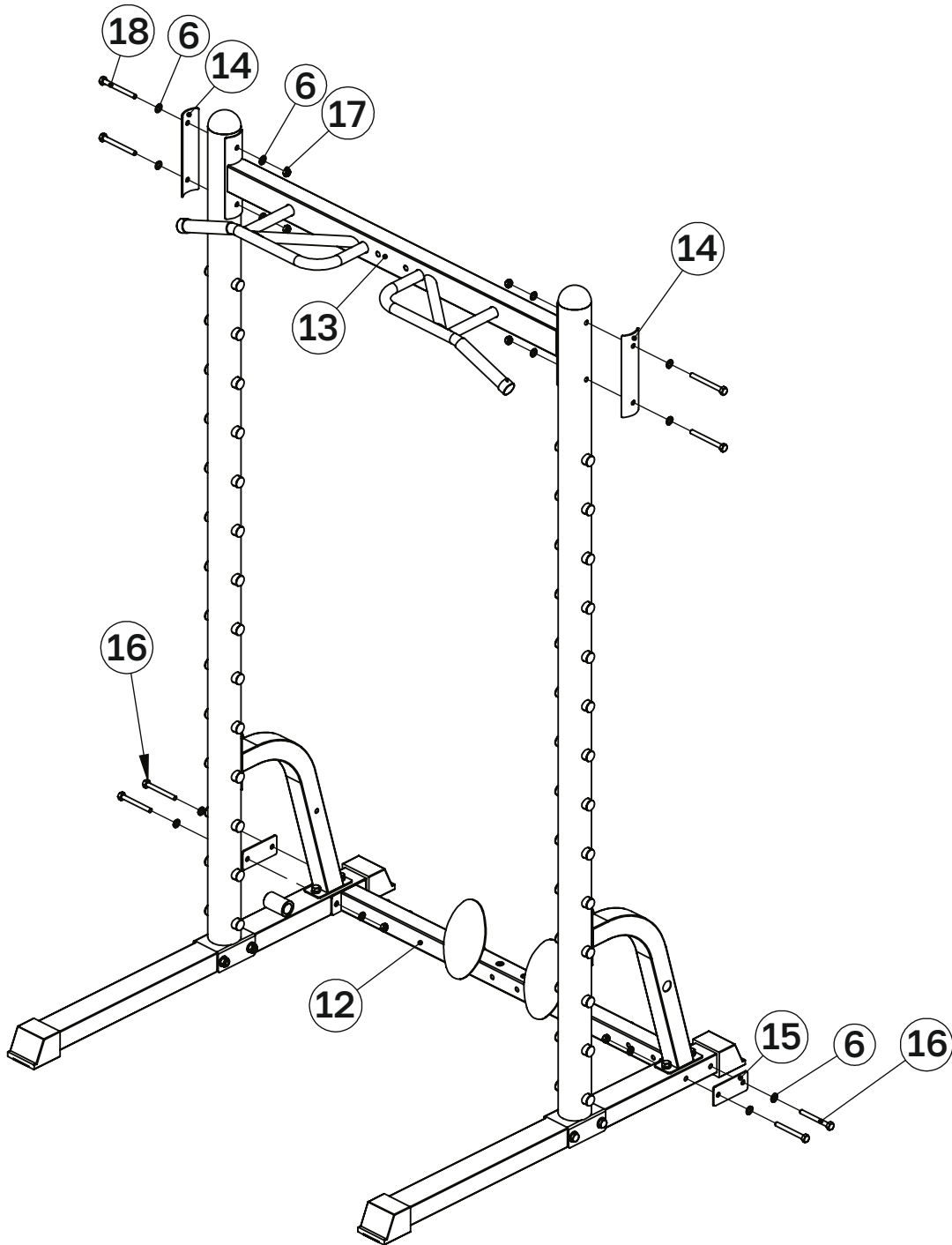

№	ОПИСАНИЕ ДЕТАЛИ	ПАРАМЕТРЫ	КОЛ-ВО
12	Соединительная труба		1
13	Турник		1
14	Полукруглая пластина (ребро жесткости)		2
15	Прямоугольная пластина (ребро жесткости)		2
16	Болт с шестигранной головкой	M10*90	4
6	Шайба	Φ10	16
17	Гайка	M10	8
18	Болт с шестигранной головкой	M10*100	4

инструкция по сборке

REBEL

BORN TO BE STRONG

СБОРКА. ШАГ 2. В СОБРАННОМ ВИДЕ.

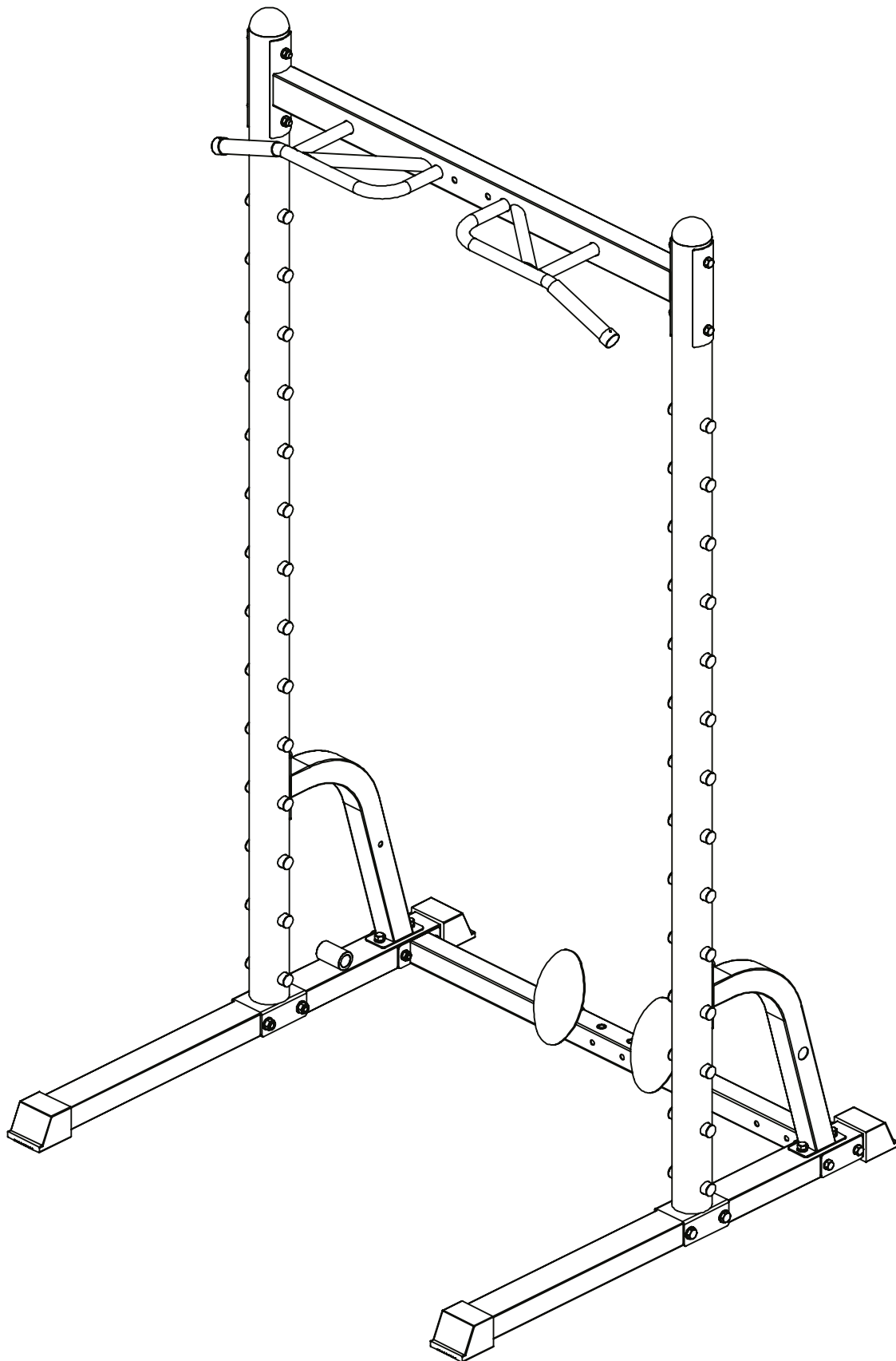

инструкция по сборке

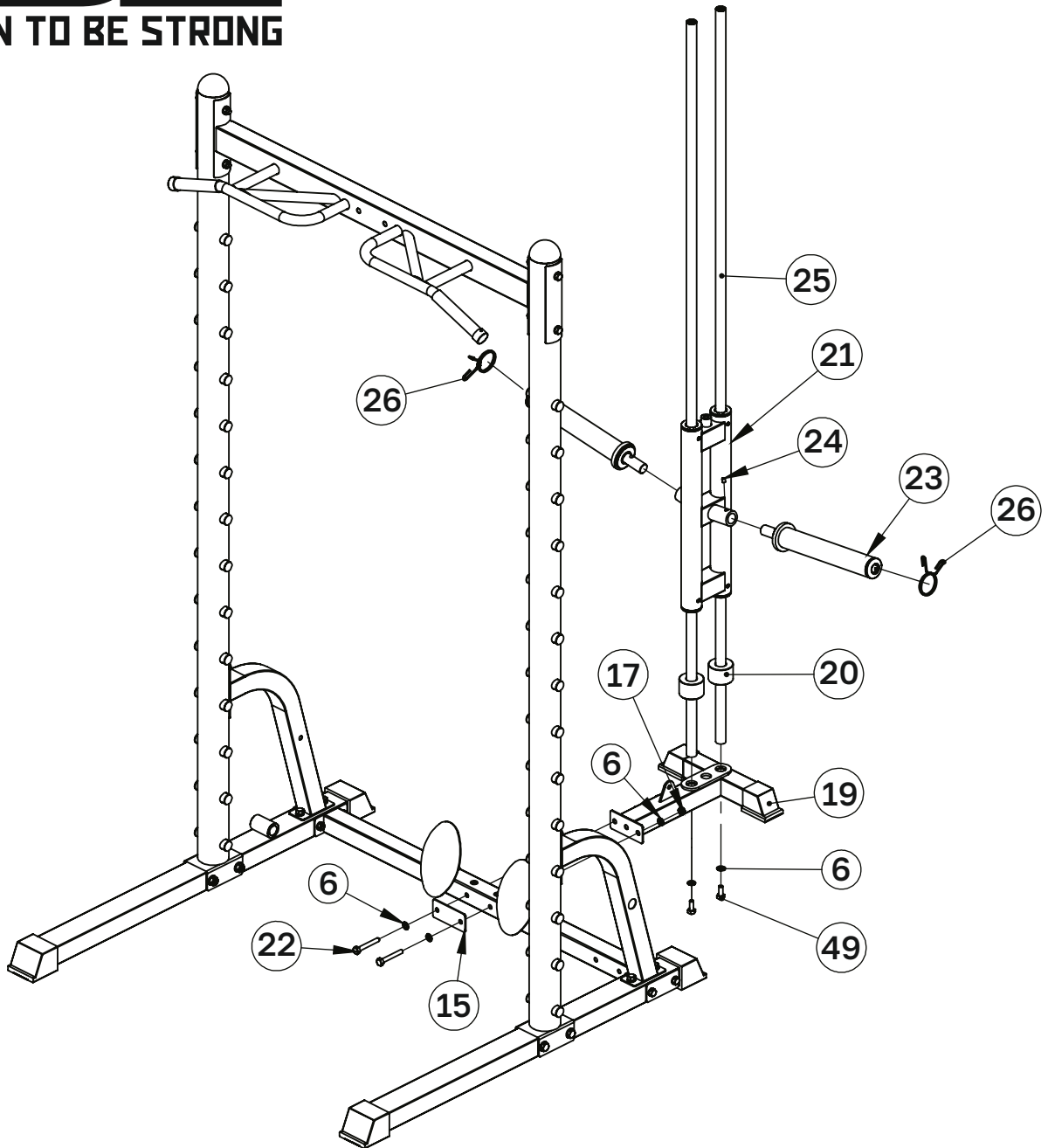

№	ОПИСАНИЕ ДЕТАЛИ	ПАРАМЕТРЫ	КОЛ-ВО
19	Базовая рама		1
20	Резиновый амортизатор	Φ60*Φ26*42	2
21	Нагрузочный блок		1
15	Прямоугольная пластина (ребро жесткости)		1
22	Болт с шестигранной головкой	M10*70	2
6	Шайба	Φ10	6
17	Гайка	M10	2
23	Держатель олимпийских дисков		2
24	Винт	M8*10	2
25	Направляющая		2
49	Болт с шестигранной головкой	M10*20	2
26	Пружинный замок		2

REBEL

BORN TO BE STRONG

СБОРКА. ШАГ 3. В СОБРАННОМ ВИДЕ.

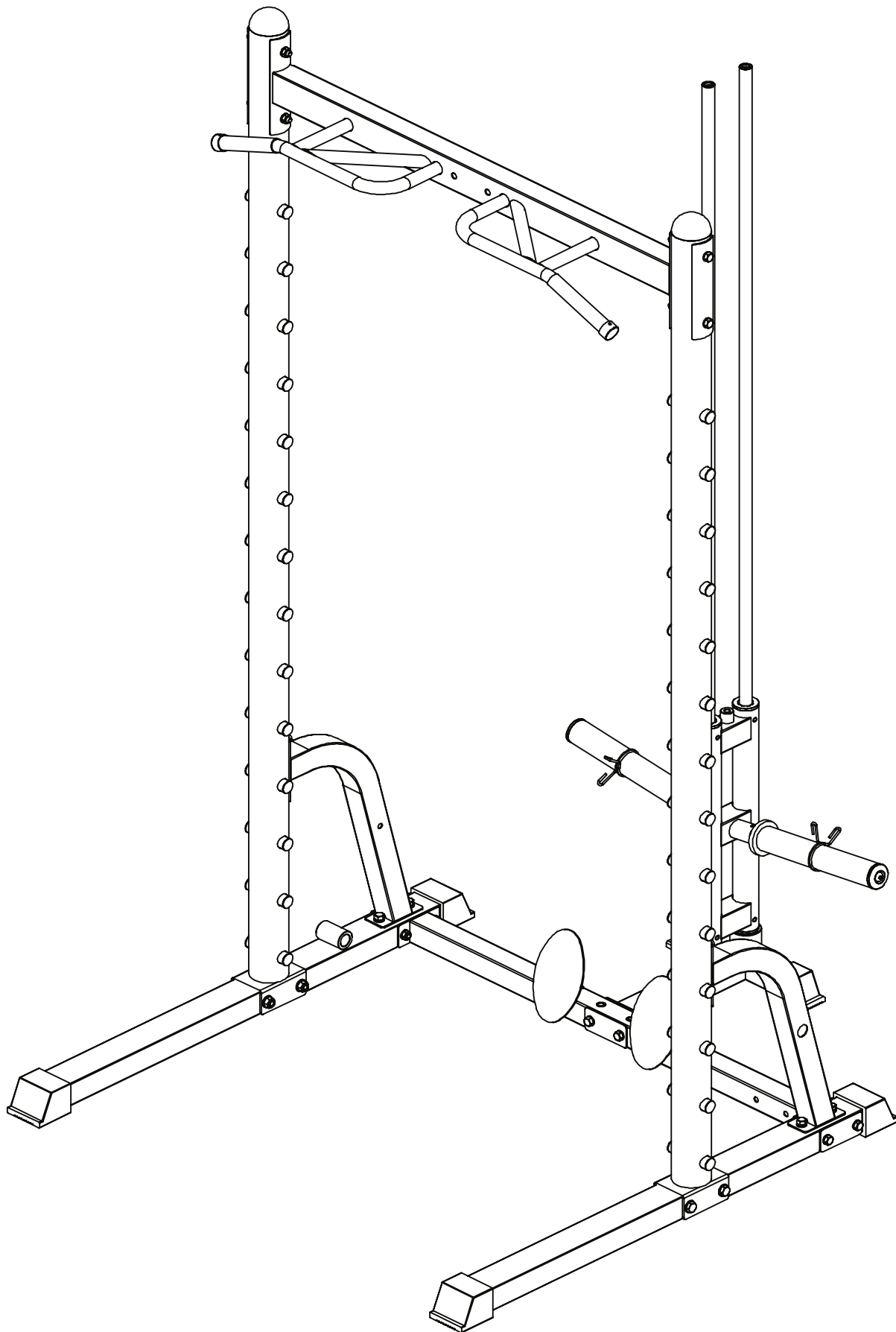

инструкция по сборке

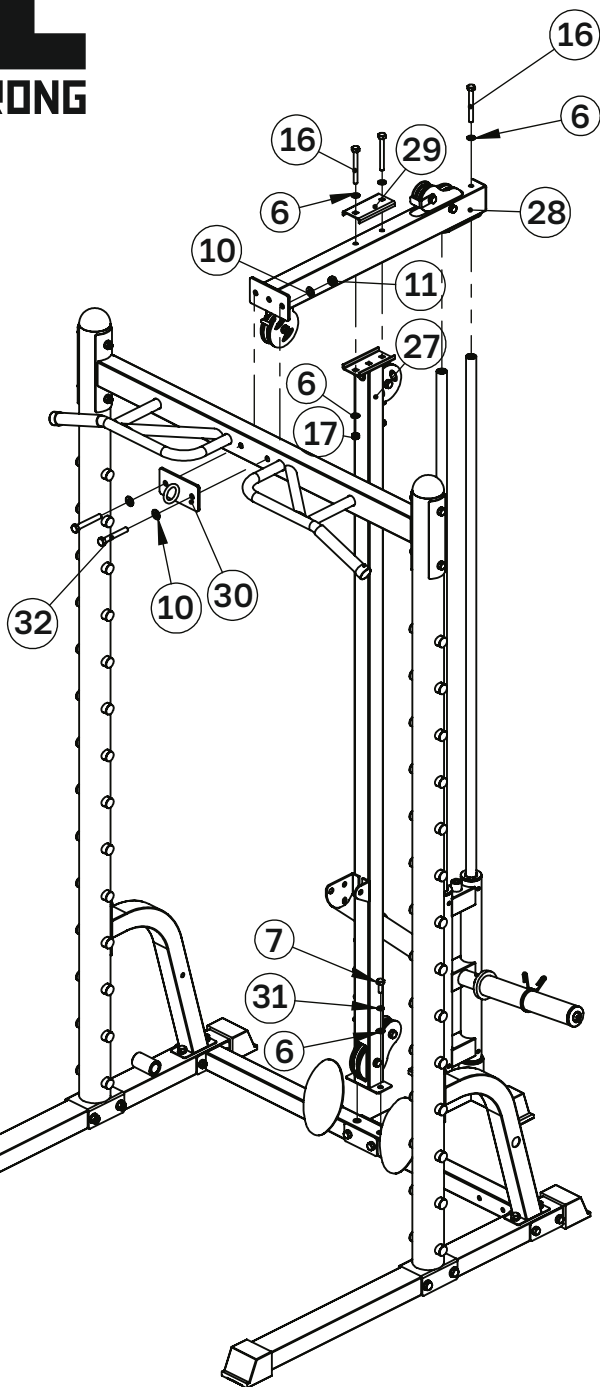

№	ОПИСАНИЕ ДЕТАЛИ	ПАРАМЕТРЫ	КОЛ-ВО
27	Вертикальная рама		1
28	Соединительная рама		1
29	Усиливающая пластина	t3.0*73*110	1
30	Площадка с кольцом		1
7	Болт с шестигранной головкой	M10*25	2
8	Шайба Гровера	Ф10	2
6	Шайба	Ф10	7
16	Болт с шестигранной головкой	M10*90	3
17	Гайка	M10	2
32	Болт с шестигранной головкой	M12*80	2
10	Шайба	Ф12	4
11	Гайка	M12	2

REBEL

BORN TO BE STRONG

СБОРКА. ШАГ 4. В СОБРАННОМ ВИДЕ.

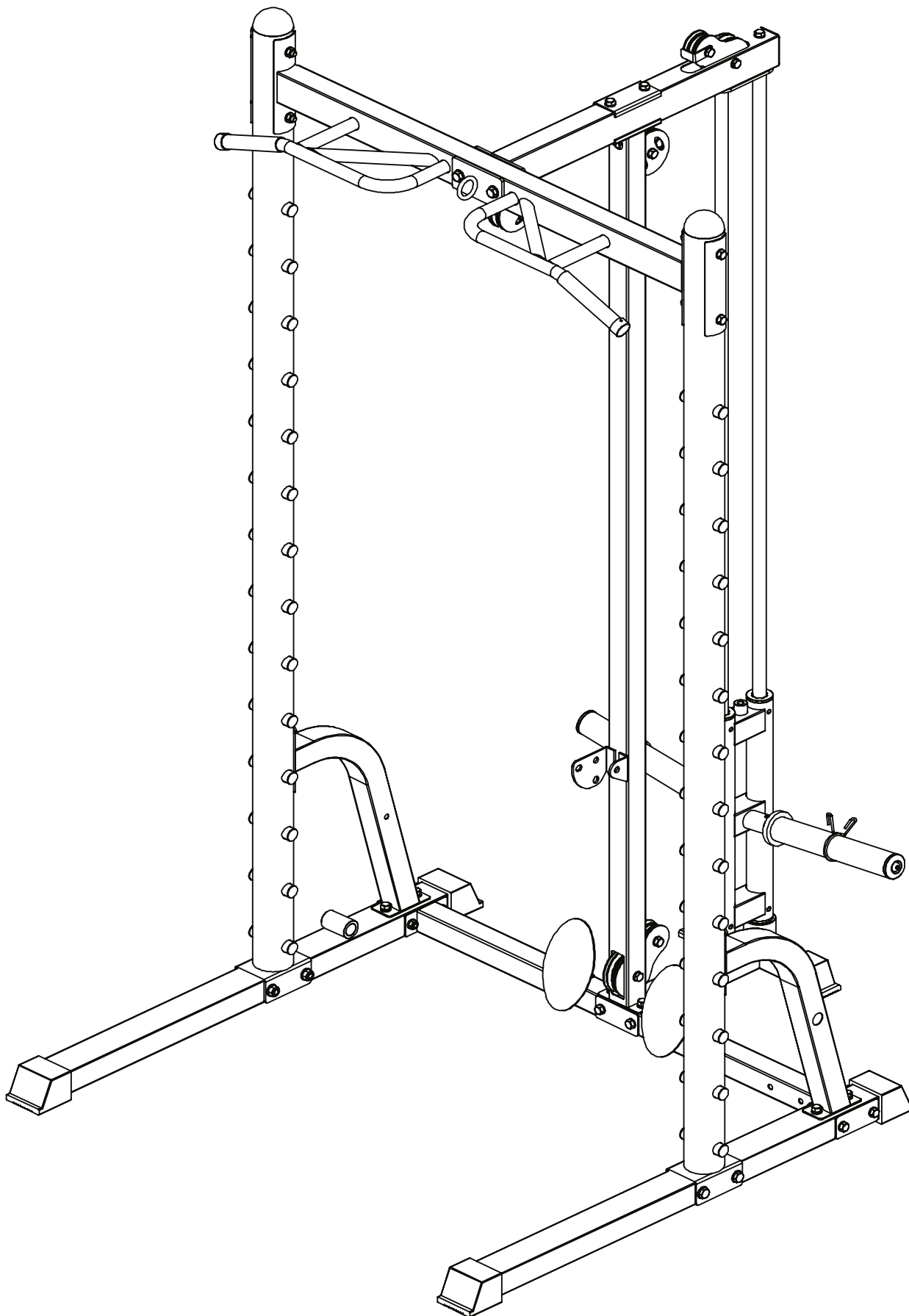

инструкция по сборке

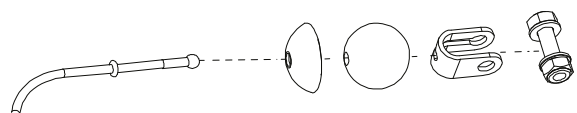
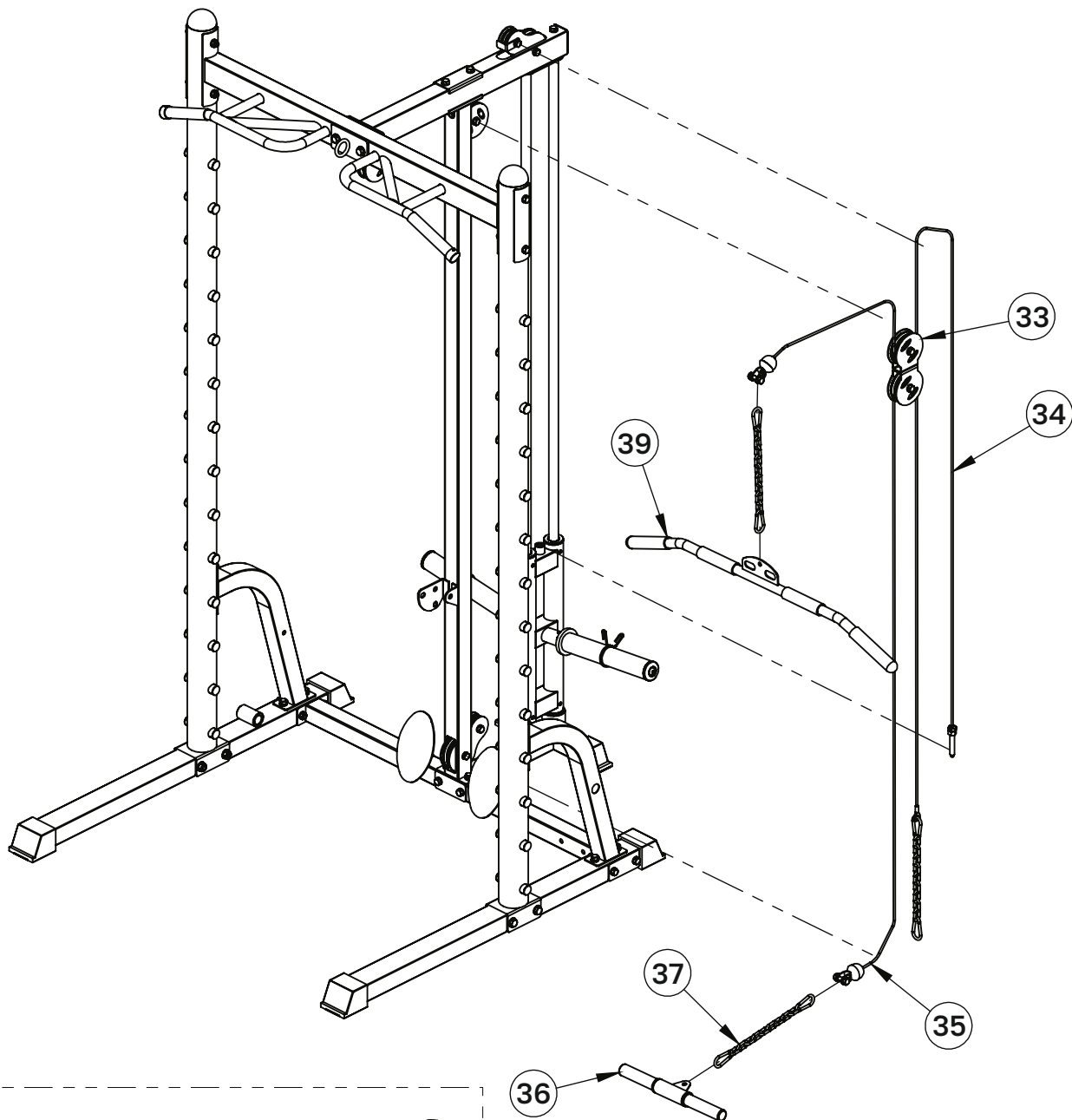

УСТАНОВКА КОНЦЕВИКА ТРОСА

№	ОПИСАНИЕ ДЕТАЛИ	ПАРАМЕТРЫ	КОЛ-ВО
33	Блок роликов		1
34	Трос - 1		1
35	Трос - 2		1
36	Короткая тяга		1
37	Цепь с карабином		3
39	Коромысло верхней тяги		1

REBEL

BORN TO BE STRONG

СБОРКА. ШАГ 5. В СОБРАННОМ ВИДЕ.

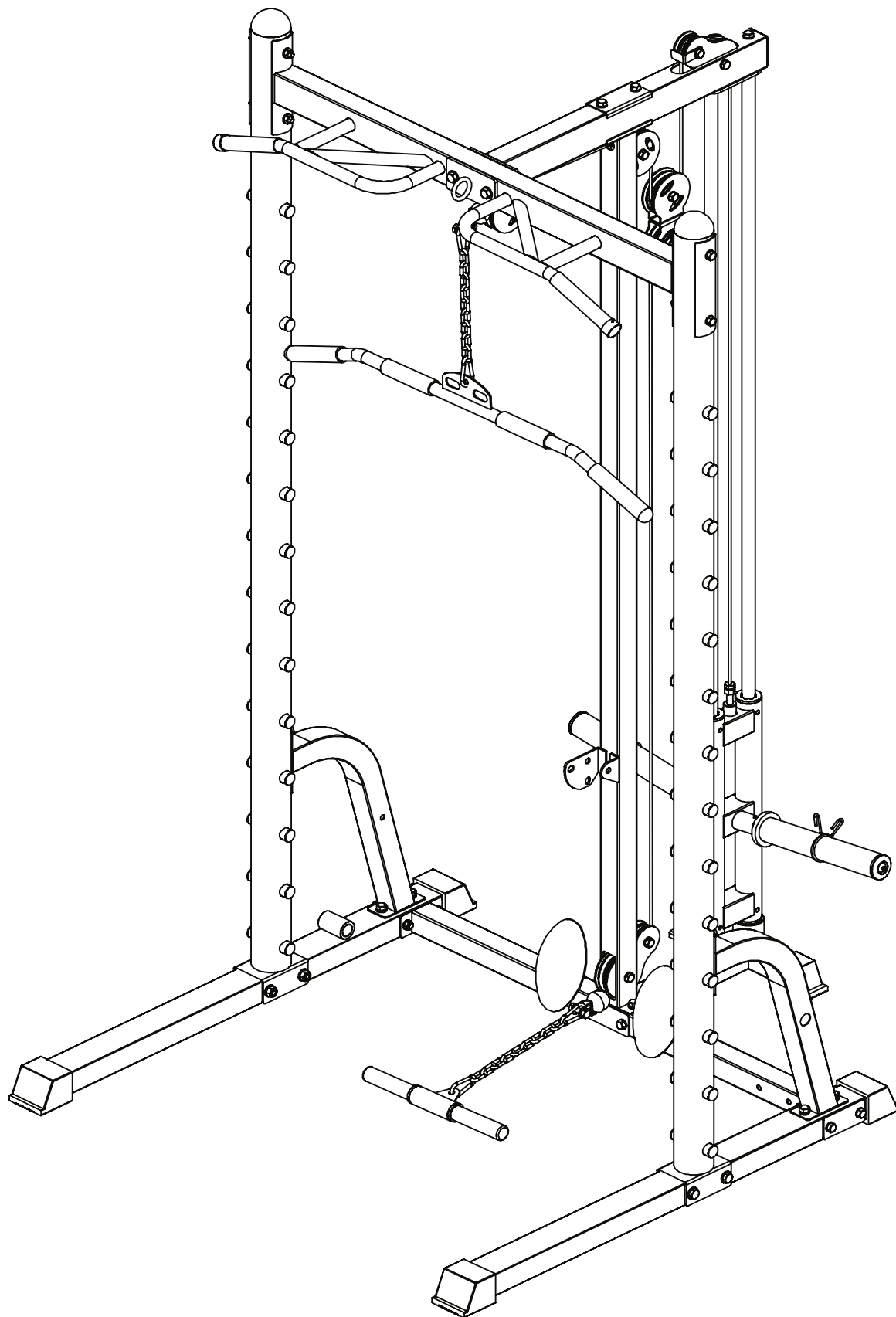

инструкция по сборке

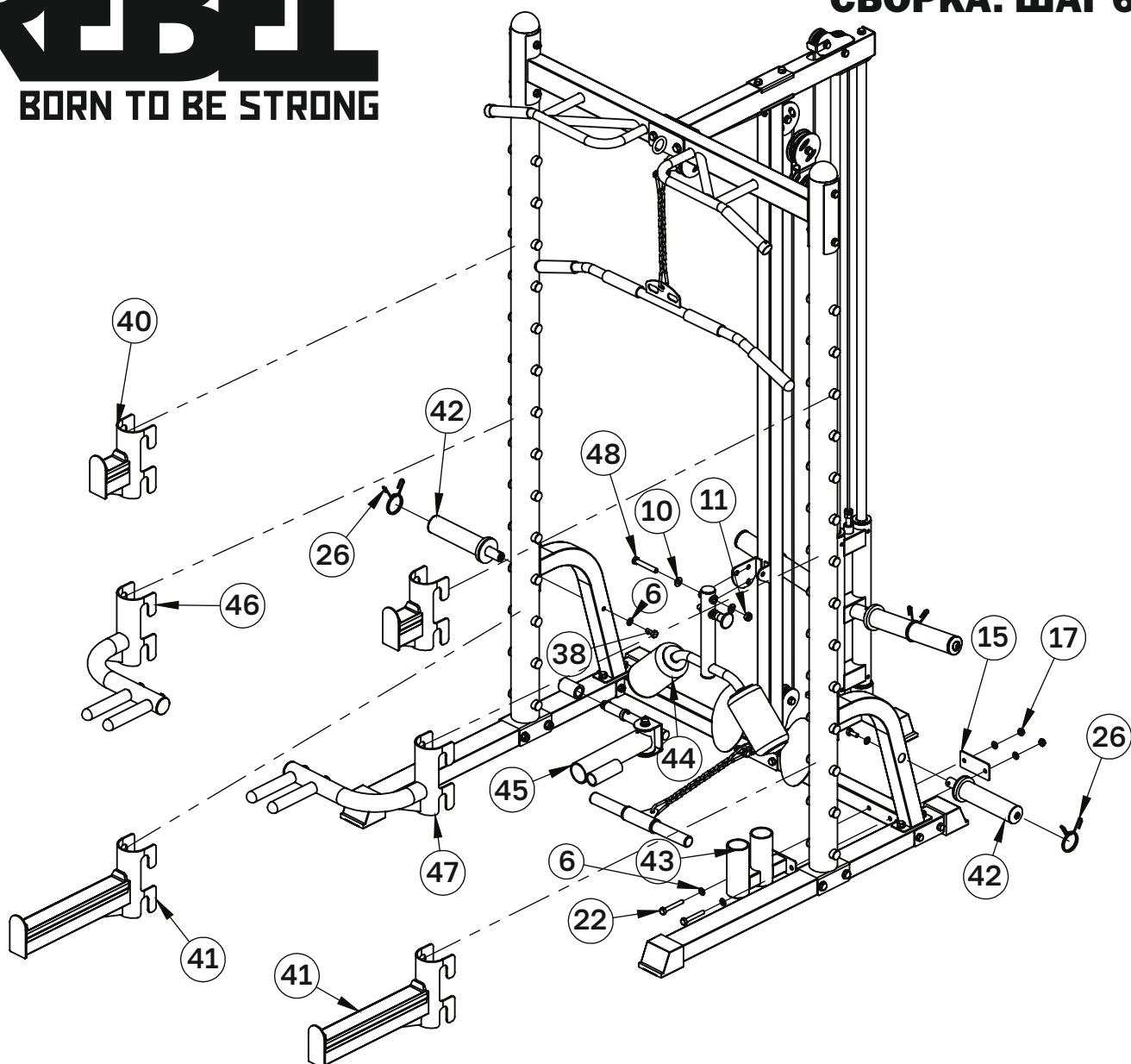

№	ОПИСАНИЕ ДЕТАЛИ	ПАРАМЕТРЫ	КОЛ-ВО
40	Держатель грифа короткий		2
38	Болт с шестигранной головкой	Φ10*20	2
6	Шайба	Φ10	6
26	Пружинный замок		2
41	Захват страховочный длинный		2
42	Держатель олимпийских дисков		2
43	Стакан для вертикального хранения грифов		1
44	Упор для ног		1
45	Ротомодуль		1
46	Поручень брусьев правый		1
47	Поручень брусьев левый		1
15	Прямоугольная пластина (ребро жесткости)		1
48	Болт с шестигранной головкой	M12*75	1
10	Шайба	Φ12	2
11	Гайка	M12	1
22	Болт с шестигранной головкой	M10*70	2
17	Гайка	M10	2

REBEL

BORN TO BE STRONG

СБОРКА. ШАГ 6. В СОБРАННОМ ВИДЕ.

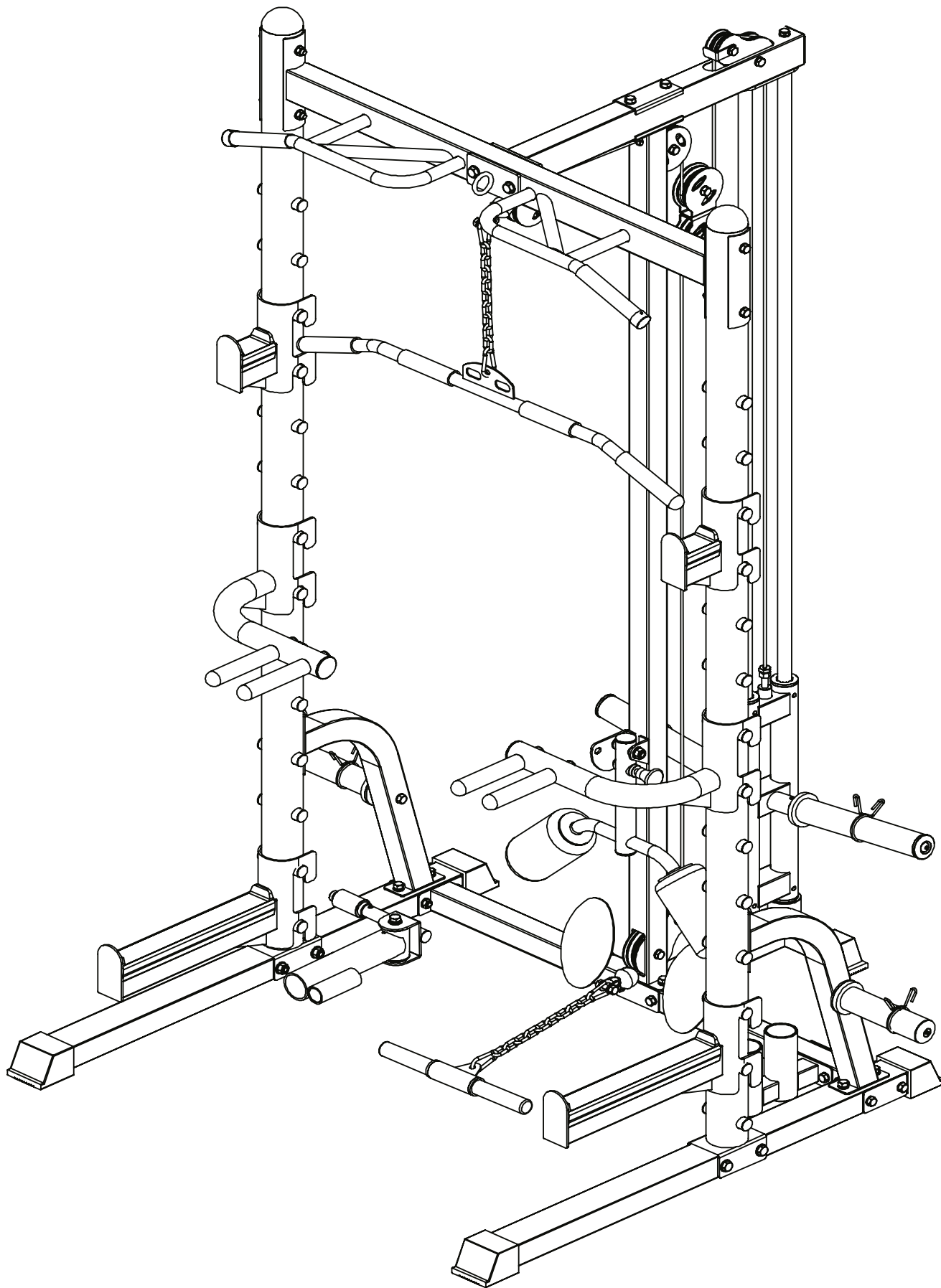

инструкция по сборке



ГАРАНТИЙНЫЙ ТАЛОН

Модель:

REBEL-RHR04

S/N: WRBL-

Срок
гарантии:

месяцев

Дата
покупки:

 / / 20

Ф.И.О.
Покупателя:

Печать дилера:
(Печать магазина):

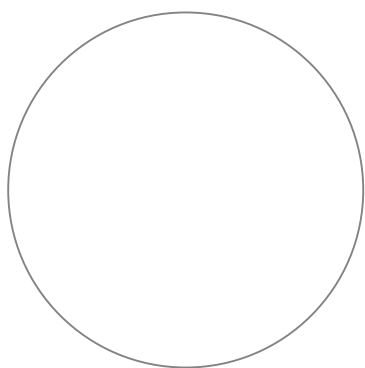

Адрес
Покупателя:

Адрес
Сервисного
Центра:

142700, Россия, Московская область,
Ленинский район, г. Видное, Апаринки,
Проектируемый пр-д №253,
Промзона к.610.

**ИСПОЛЬЗУЙТЕ ОБОРУДОВАНИЕ
ПО НАЗНАЧЕНИЮ,
НЕ ЗАБЫВАЯ ПРО БЕЗОПАСНОСТЬ
И ЗДРАВЫЙ СМЫСЛ!**

**ДЛЯ ТОГО, ЧТОБЫ ПОЛУЧИТЬ ПЕРСОНАЛЬНУЮ
ПОДДЕРЖКУ, ПРОСТО СВЯЖИТЕСЬ С НАМИ**

+7 (495) 135-52-77
response@originalfittools.ru

**НИКАКОГО МЕЛКОГО ТЕКСТА.
ОТВЕТСТВЕННОЕ ОТНОШЕНИЕ К ТОМУ, ЧТО МЫ ДЕЛАЕМ.**