

Инструкция

Приведение/Отведение бедра стоя Bronze Gym A9-016

Полезные ссылки:

[Приведение/Отведение бедра стоя Bronze Gym A9-016 - смотреть на сайте](#)

[Приведение/Отведение бедра стоя Bronze Gym A9-016 - читать отзывы](#)

A9-016 Приведение/Отведение бедра стоя



РУКОВОДСТВО ПОЛЬЗОВАТЕЛЯ

Уважаемый покупатель!

Поздравляем Вас с удачным приобретением! Вы приобрели современный тренажер «А9-016 Приведение/Отведение бедра стоя», который сочетает в себе передовые технологии и современный дизайн.

Прежде чем приступить к использованию тренажера, внимательно изучите настоящее руководство и сохраните его для дальнейшего использования. В случае возникших дополнительных вопросов обратитесь к продавцу или дилеру, который проконсультирует Вас и поможет устранить возникшую проблему.

Если у Вас возникли какие-либо вопросы по эксплуатации данного тренажера, свяжитесь со службой технической поддержки или уполномоченным дилером, у которого Вы приобрели тренажер.

Тип	грузоблочный станок
Рама	станина 60*120*2.5/3.0 мм., двухслойная покраска.
Рычаги	зависимые
Тросы	стальной витой \varnothing 3.5 мм. с PVC оболочкой, общий диаметр 5.5 мм.
Рукоятки	сверхнадежные с вечным TVP покрытием (термопластичный вулканизат)
Нагрузка	весовые плиты
Сидение	наполнитель из PU поролона, обивка из искусственной кожи (ролик)
Регулировка положения сидения	нет
Размер тренажера в рабочем состоянии (Д*Ш*В)	1200*1080*1530 мм.
Вес стека	80 кг.
Вес нетто	238 кг.
Вес брутто	318 кг.
Гарантия	3 года.

СХЕМА КРЕПЛЕНИЯ КАБЕЛЯ:

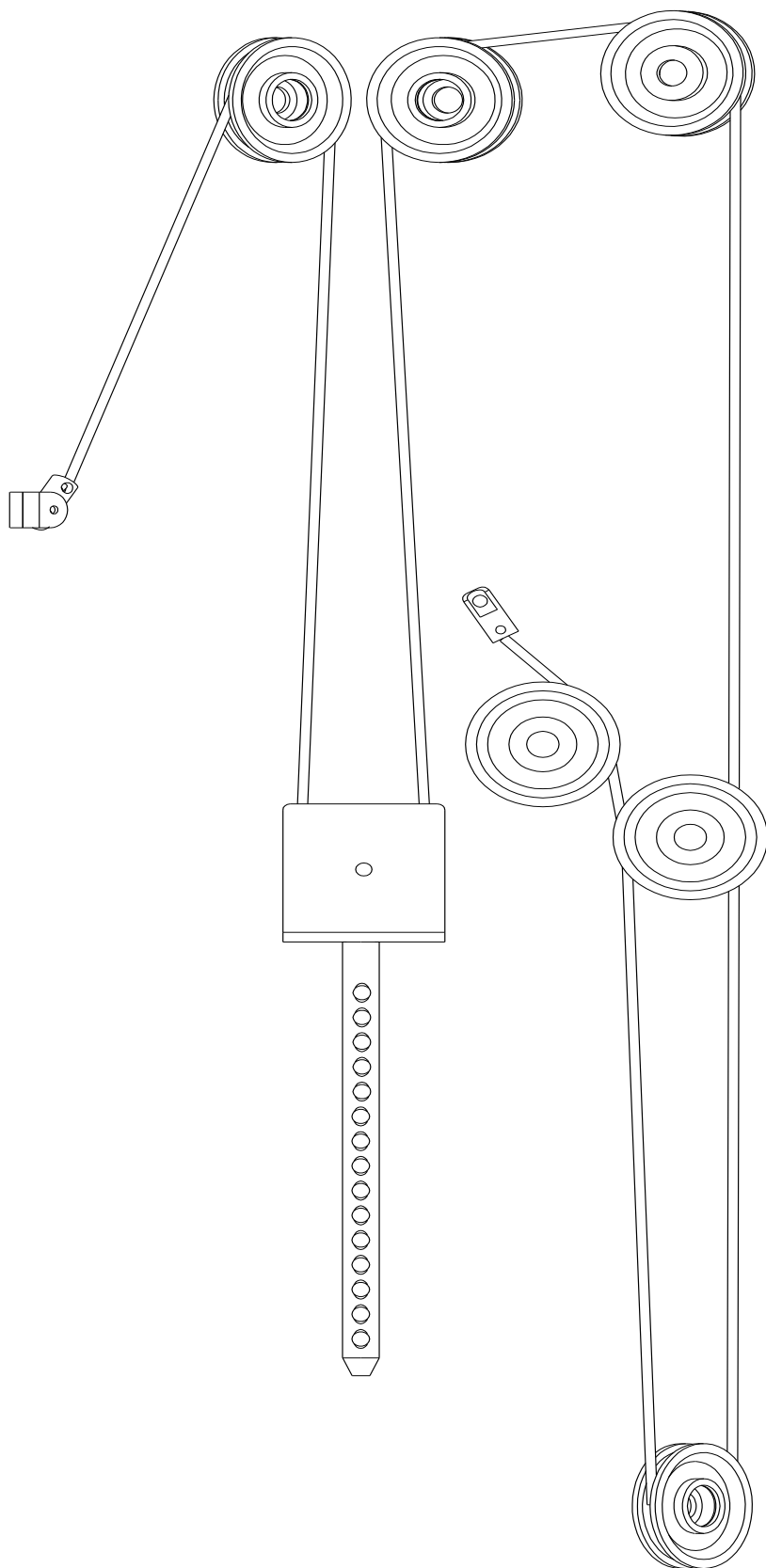

Необходимые инструменты:

- М6 Шестигранный гаечный ключ
- М5 Шестигранный гаечный ключ
- Крестовая отвертка
- Два ключа 13-16
- Два ключа 17-19
- Ключ 22-24

ШАГ 1

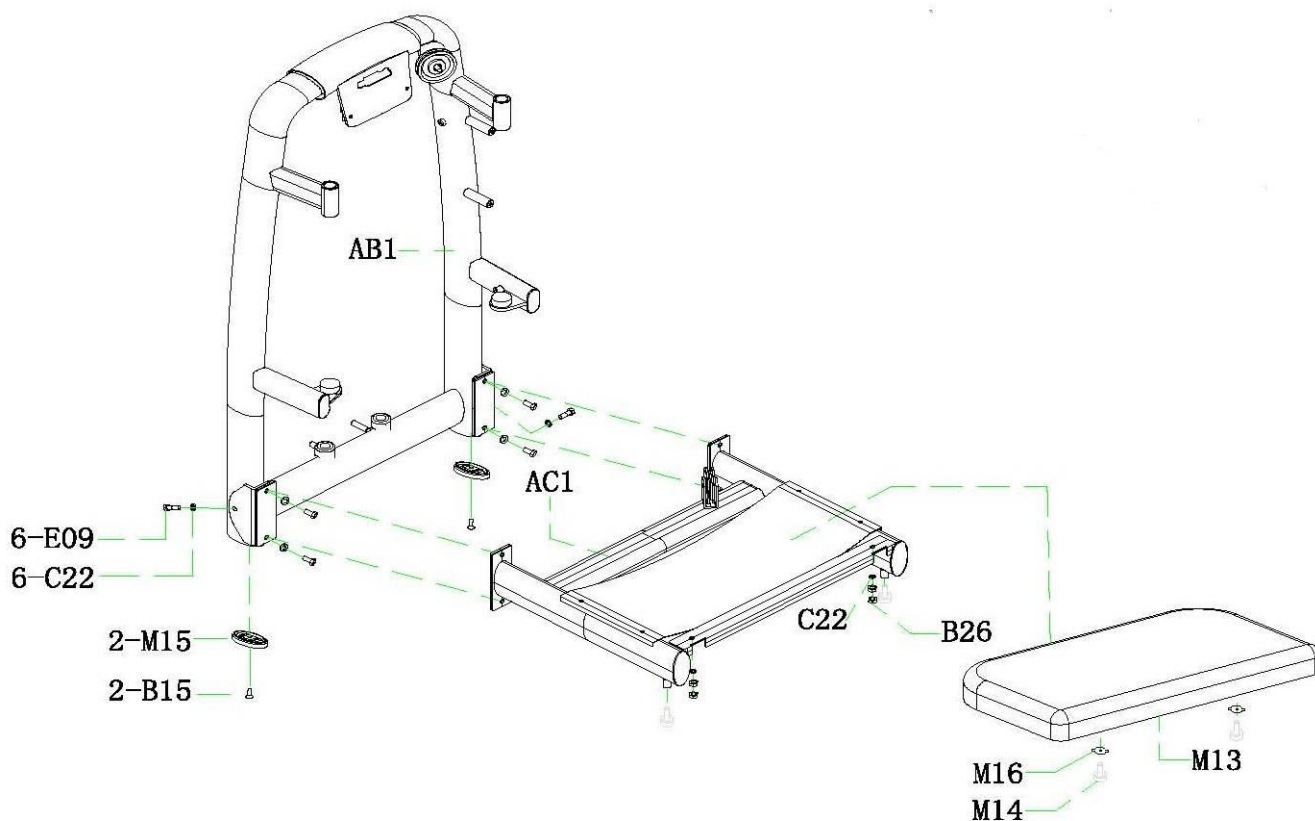

№	Название	Размер	Кол-во
AB1	Боковая опора в сборе		1
AC1	Основная рама в сборе		1
M13	Опора для ног		1
M14	Винт		2
M15	Прокладка		2
M16	Гайка		2
B15	Винт	M8*15L	2
B26	Гайка	M12	4
C22	Прокладка	M12	9
E09	Винт	M12*25L	6

ШАГ 3

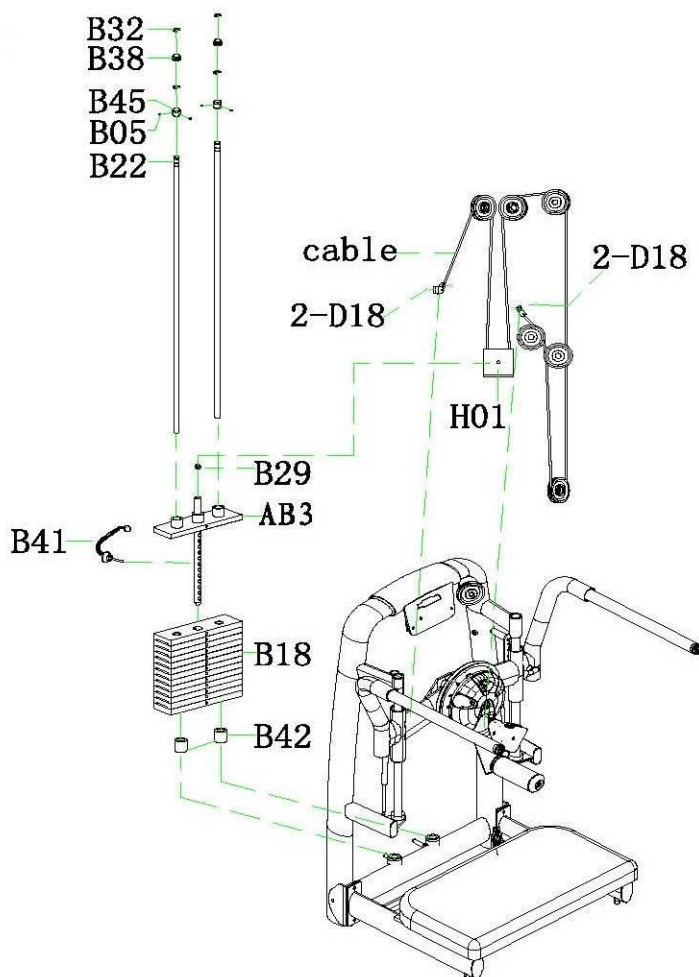

№	Название	Размер	Кол-во
AH1			1
AC1			1
AC2			1
AC3			1
AF2			1
AF3			1
L05			7
C01			1
B24			2
L01			2
M15			3
B15			3

ШАГ 4

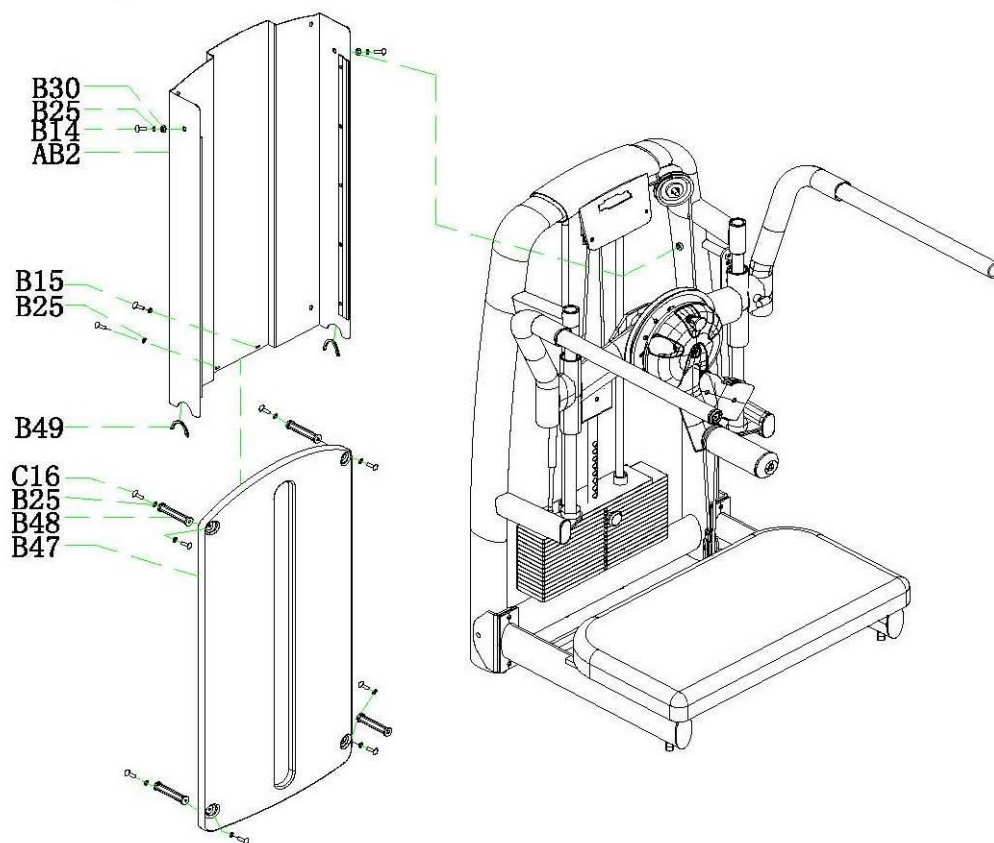

№	Название	Размер	Кол-во
AH1			1
AC1			1
AC2			1
AC3			1
AF2			1
AF3			1
L05			7
C01			1
B24			2
L01			2
M15			3
B15			3

*Производитель оставляет за собой право вносить изменения в конструкцию тренажера, не ухудшающие значительно его основные технические характеристики.

Все актуальные изменения в конструкции либо технических спецификациях изделия отражены на официальном сайте поставщика оборудования ООО «Неотрен» www.neotren.ru

Тренажер сертифицирован по Системе Сертификации Гост Р «Федеральным Агентством По Техническому Регулированию и Метрологии» (Ростест).

**ТОВАР ПРЕДНАЗНАЧЕН ТОЛЬКО ДЛЯ
ПРОФЕССИОНАЛЬНОГО ИСПОЛЬЗОВАНИЯ!**

