

Инструкция

Профессиональная баскетбольная стойка DFC STAND72GP ROLITE

Полезные ссылки:

[Профессиональная баскетбольная стойка DFC STAND72GP ROLITE - смотреть на сайте](#)



Баскетбольная стойка

Артикул: STAND72GP ROLITE

Руководство пользователя

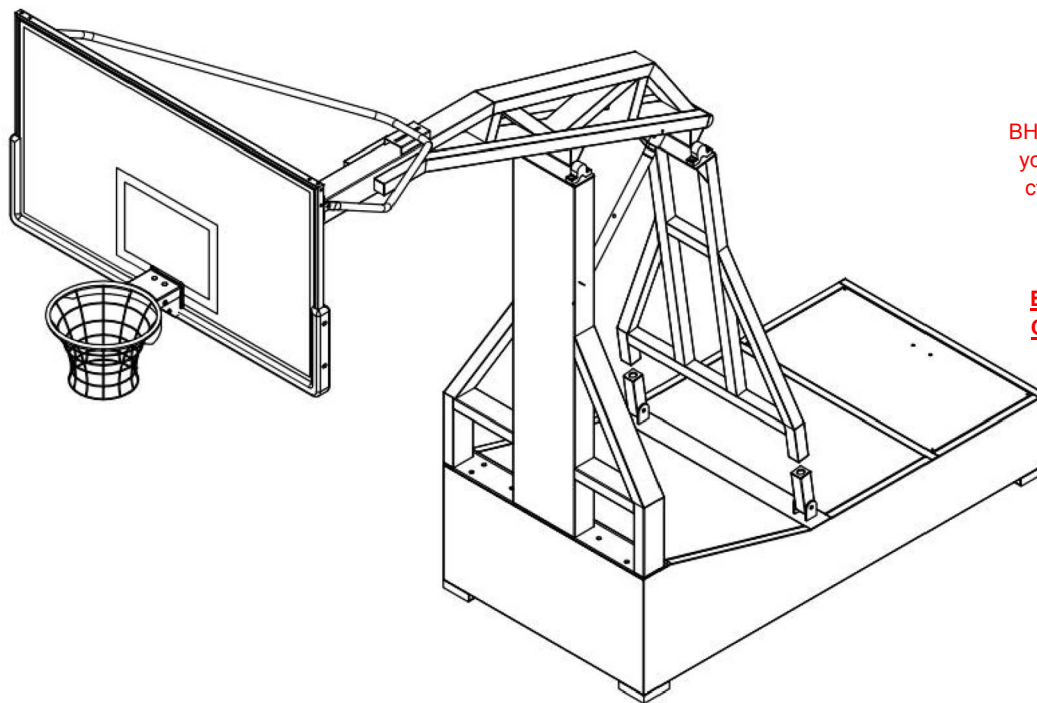

ВНИМАНИЕ: Неправильная установка и эксплуатация стойки может привести к серьезным травмам и повреждениям.

ВИСНУТЬ НА КОЛЬЦЕ
СТРОГО ЗАПРЕЩЕНО

ПРИМЕЧАНИЕ:

Сборка и установка всех баскетбольных стоек, включая те, что используются для демонстрации, должна производиться согласно инструкции. Несоблюдение инструкции может привести к серьезным травмам.

Перед сборкой внимательно изучите все предостережения и рекомендации. Дети могут пользоваться стойкой только под присмотром взрослых. Сборка тренажёра должна выполняться двумя взрослыми людьми.

Мы признательны за покупку нашей продукции. Уверены, вы останетесь довольны своим выбором

ВНИМАНИЕ!

До начала использования продукции, ознакомьтесь с рекомендациями по безопасности, указанными ниже.

Не соблюдение данных рекомендаций может привести к серьезным травмам и повреждениям.

Для безопасной эксплуатации конструкции ее владелец должен проследить, чтобы все игроки знали данные правила и придерживались их.

- Не висите на кольце или любой другой части стойки, включая баскетбольный щит или сетку.
- Во время игры, особенно при исполнении слэм-данк, не приближайте слишком близко голову к баскетбольному щиту, кольцу или сетке, иначе можно получить серьезную травму при столкновении зубов или лица с баскетбольным щитом, кольцом или сеткой.
- Во время регулировки высоты или перемещения конструкции, не касайтесь руками и пальцами подвижных частей.
- Не позволяйте детям регулировать конструкцию.
- Во время игры не надевайте украшений (кольца, часы, браслеты и т.д.). Данные предметы могут зацепиться за сетку.
- Проверяйте оборудование на признаки коррозии (ржавчина, точечная коррозия, скалывание). При необходимости наносите эмалевую краску на поверхность конструкции. В случае, если ржавчина разъела сталь, следует незамедлительно заменить поврежденную деталь.
- Перед каждым использованием проверяйте устойчивость конструкции, надежность крепежа, отсутствие изношенных деталей, признаки коррозии, и устраняйте неполадки перед использованием.

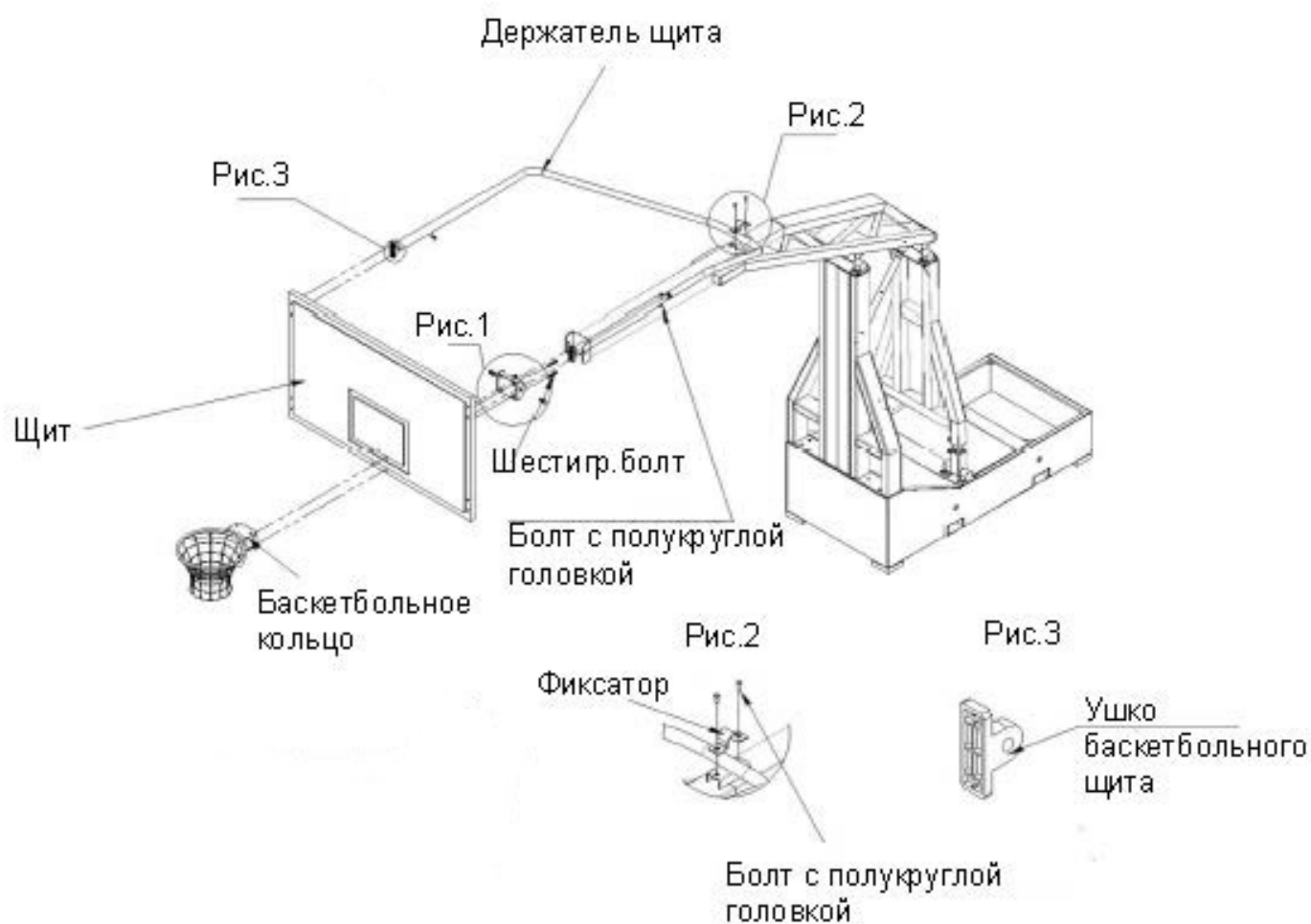
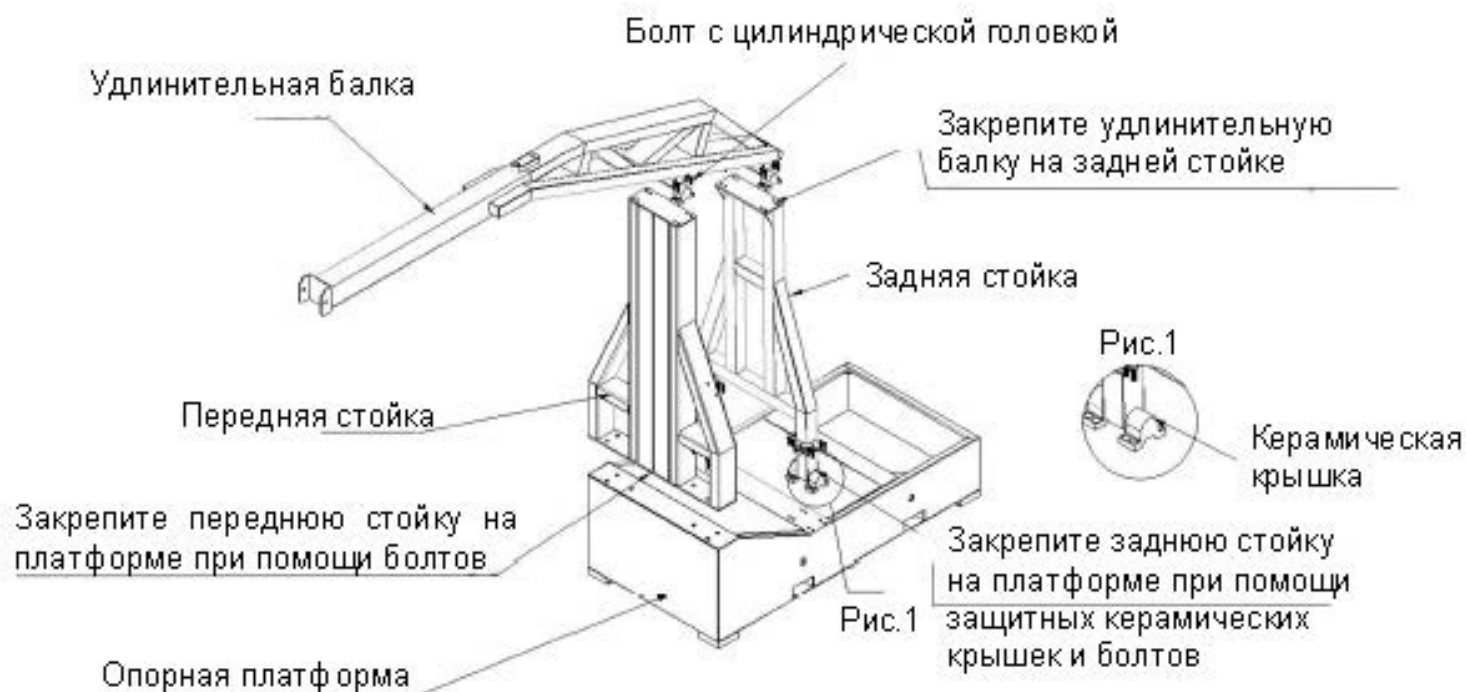

ИНСТРУКЦИЯ ПО СБОРКЕ:

ШАГ 1. Закрепите переднюю стойку на опорной платформе при помощи четырёх болтов M16x40.

ШАГ 2. Разместите удлинительную балку и закрепите её на передней стойке при помощи болтов M16x180 (с цилиндрической головкой).

ШАГ 3. Закрепите заднюю стойку на платформе при помощи защитных керамических крышек и болтов с цилиндрической головкой.

ШАГ 4. Закрепите удлинительную балку на задней стойке при помощи защитных керамических крышек и болтов с цилиндрической головкой.

ШАГ 5. Заполните платформу кирпичами, песком или другим материалом в качестве утяжелителя. Затем при помощи болтов с полукруглой головкой прикрепите к удлинительной балке изогнутую трубку, которая будет служить дополнительной опорой для щита.

ШАГ 6. Подсоедините к щиту баскетбольное кольцо, полученную конструкцию закрепите на подвижном кронштейне удлинительной балки при помощи трёх болтов M12x70. Закрепите трубку с двух сторон баскетбольного щита, зацепив её за ушки (см.рисунок на предыдущей странице).

ШАГ 7. Подсоедините амортизатор к передней стойке и удлинительной балке, после чего затяните все детали.

На предыдущей странице вы можете ознакомиться с иллюстрациями к сборке.

Примечание:

1. Баскетбольную конструкцию при необходимости можно отрегулировать по высоте при помощи задней стойки. Не забывайте по завершению регулировки затягивать крепежи.

2. При отклонении щита отрегулируйте его положение при помощи опорной трубки. По завершению регулировки затяните крепёж.

3. Вы также можете отрегулировать положение баскетбольного кольца, для чего вам предварительно необходимо ослабить крепёж. После того, как кольцо примет нужное вам положение, заново затяните крепёж и проверьте, чтобы детали плотно прилегали к кронштейну.