

Инструкция

Реабилитационная рама Iron King IK 07

Полезные ссылки:

[Реабилитационная рама Iron King IK 07 - смотреть на сайте](#)

KINEO 07 Профи

(инструкция по сборке)

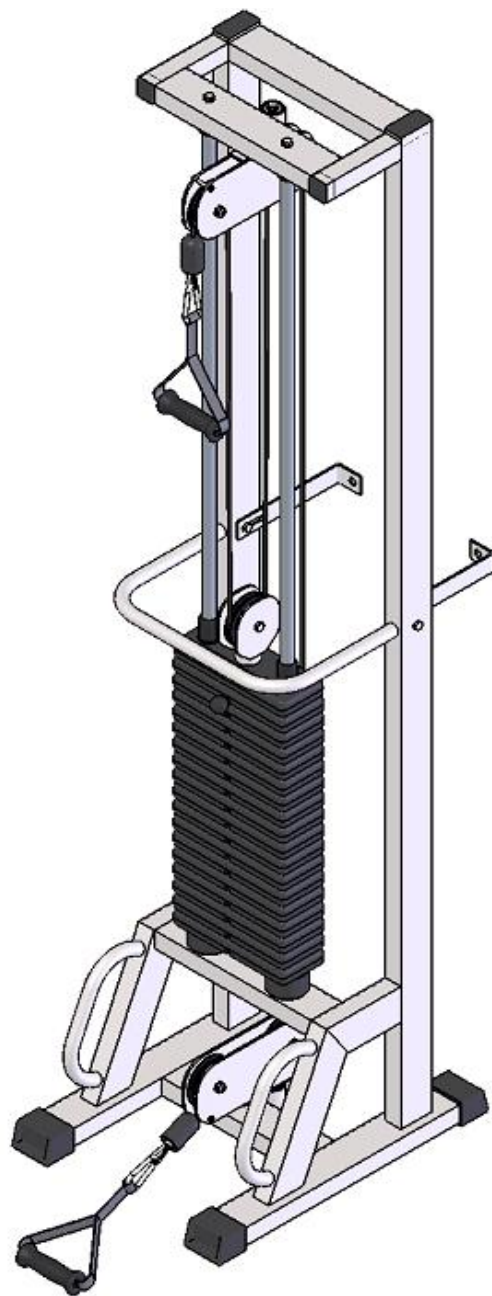

Комплект поставки

1. ИК 907sp Ручка тяги закрытая	2 шт.
2. Рама под грузоблоки	1 шт.
3. Направляющая	2 шт.
4. Втулка центрирующая	2 шт.
5. Уголок для крепления к стене	2 шт.
6. Болт М10х50	4 шт.
7. Болт М10х60	2 шт.
8. Гайка М10 самоконтрящаяся	2 шт.
9. Зажим для троса «Duplex»	2 шт.
10. Карабин пожарный 8х80 тип С	2 шт.
11. Коуш стальной	2 шт.
12. Шайба D10	6шт.
13. Грузоблок 5 кг- верхний груз	1 шт.
14. Груз 5 кг	По заказу
15. Демпфер	2 шт.
16. Колпак декоративный М10 S-17	20 шт.
17. Стопор троса	2 шт.
18. Фиксатор для грузоблоков	1 шт.
19. Шнур плетенный полиамидный 16-тирядный D=8 мм	1 шт.

- А) К раме грузоблоков (2) прикрутите демпфера (15) комплектом крепежа: болт M10x50 (6), шайба D10 (12); в демпфера (15) вставьте направляющие (3), наклонив направляющие, поочередно наденьте грузоблоки 5 кг (14); следом наденьте верхний груз с флейтой (13); сверху на направляющие (3) наденьте центрирующие втулки (4). Затем через отверстия в раме (2) вкрутите во втулки (4) комплект крепежа: болт M10x50 (6); шайба D10 (12). При помощи фиксатора (18) установите необходимую Вам нагрузку

Б) К раме грузоблоков (2) прикрутите уголки для крепления к стене (5) комплектом крепежа: болт M10x60 (7), гайка M10 (8), шайба D10 (12)(рис.1).



Рис.1

2. Возьмите один конец шнура (19) и проденьте его через отверстие в стопоре (17); затем вложите шнур в зажим «Duplex» (9), обогнув болты зажима с одной стороны; далее вытяните шнур сильнее и сделайте петлю, вложите в нее коуш (11); вернитесь в зажим (9), снова обогнув болты, но с другой стороны. Затяните как можно сильнее планку зажима (9). Зажим (9) со шнуром вставьте в полость стопора (17). Зафиксированный конец шнура скрепите с ручкой тяги (1) при помощи карабина (10). Свободный конец шнура (19) пропустите согласно схеме и повторите последовательность операций, указанных выше (рис.2).

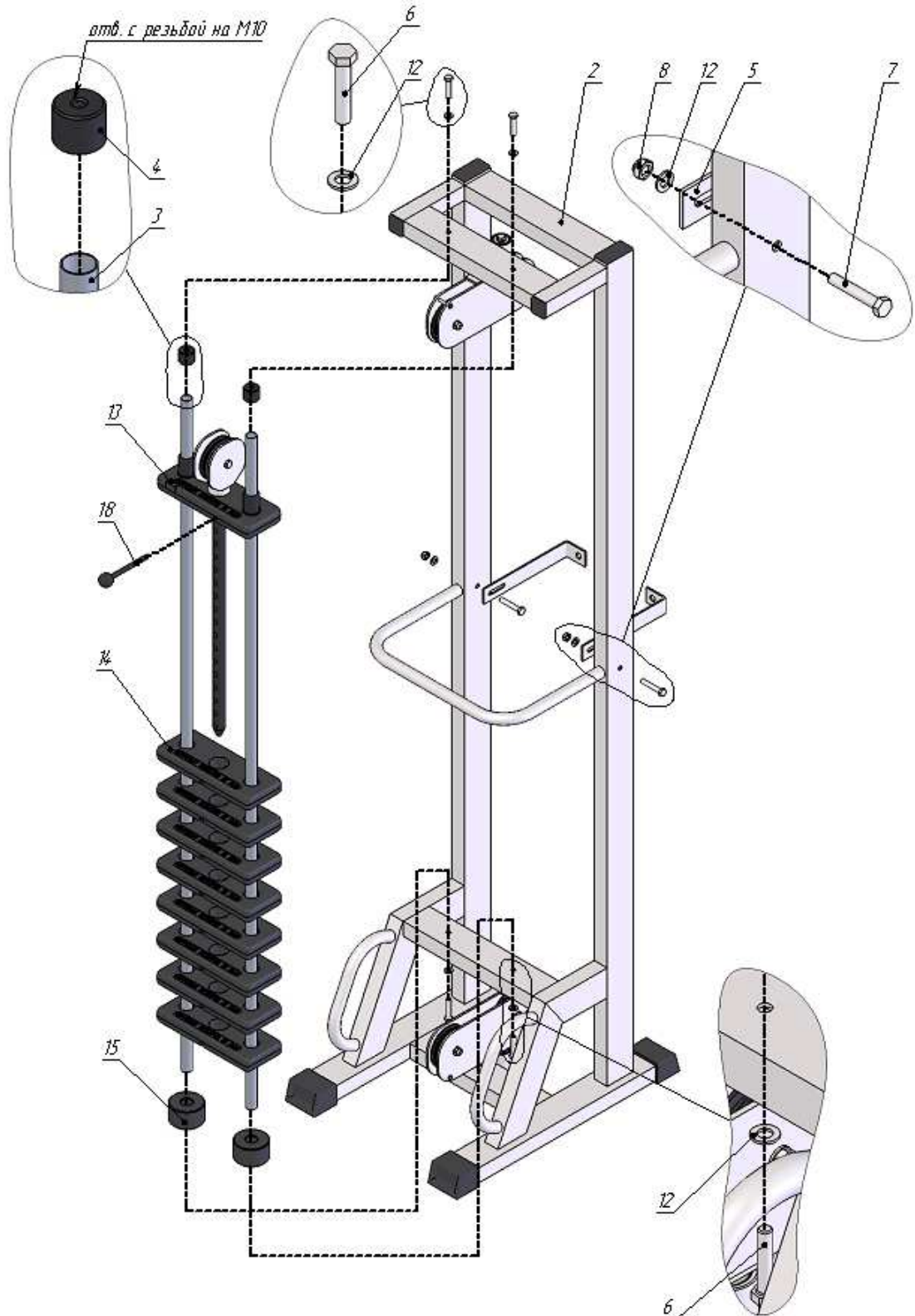
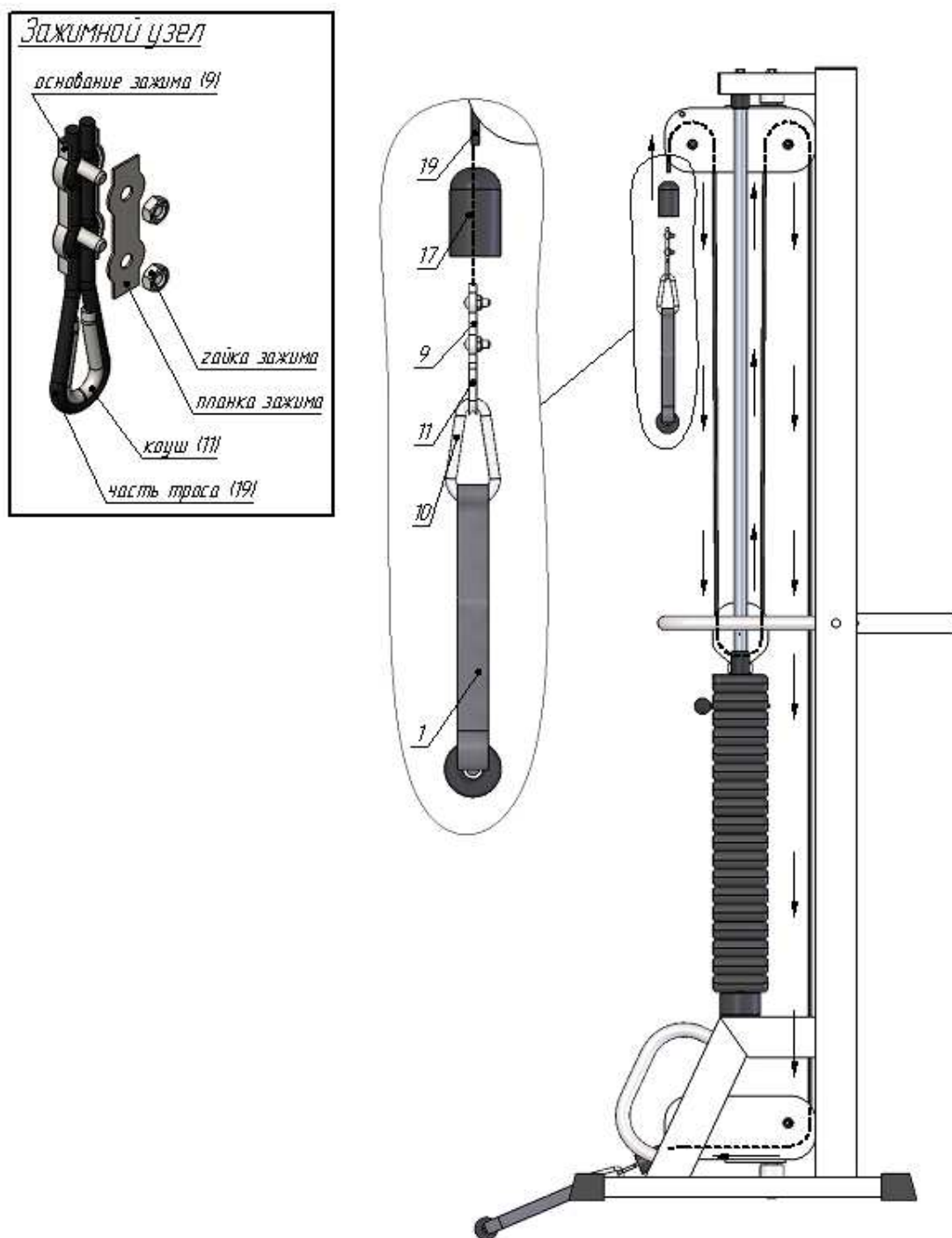

Рис.2

3. На все болтовые соединения наденьте колпак М10 (16) с двух сторон.