

## **Инструкция**

### **Реабилитационный комплекс со шведской стенкой IK16**

Полезные ссылки:

[Реабилитационный комплекс со шведской стенкой IK16 - смотреть на сайте](#)

[Реабилитационный комплекс со шведской стенкой IK16 - читать отзывы](#)

# IK 20

## Сдвоенная рама со шведской стенкой

(инструкция по сборке)



## Комплект поставки

1. ИК 800-1 Стяжка 500	1 шт.
2. ИК 907sp Ручка тяги закрытая	4 шт.
3. Рама, левая	1 шт.
4. Рама, правая	1 шт.
5. Перекладина между стойками	6 шт.
6. Перемычка сверху	1 шт.
7. Перемычка снизу	1 шт.
8. Правая стойка стенки	1 шт.
9. Левая стойка стенки	1 шт.
10. Перемычка между рамами	2 шт.
11. Направляющая	4 шт.
12. Втулка центрирующая	4 шт.
13. Уголок для крепления к стене	4 шт.
14. Болт М10х30	12 шт.
15. Болт М10х50	8 шт.
16. Болт М10х60	12 шт.
17. Болт М10х80	4 шт.
18. Болт М10х100	8 шт.
19. Гайка М10 самоконтрящаяся	20 шт.
20. Зажим для троса «Duplex»	4 шт.
21. Карабин пожарный 8х80 тип С	4 шт.
22. Коуш стальной	4 шт.
23. Шайба D10	40 шт.
24. Грузоблок 5 кг- верхний груз	2 шт.
25. Груз 5 кг	34 шт.
26. Демпфер	4 шт.
27. Колпак декоративный М10 S-17	90шт.
28. Стопор троса	4 шт.
29. Фиксатор для грузоблоков	2 шт.
30. Шнур плетенный полиамидный 16-тирядный D=8 мм	2 шт.

1. Скрутите между собой левую (3) и правую (4) рамы при помощи стяжки (1) и комплекта крепежа: болт M10x60 (16), гайка M10 (19), шайба D10 (23). Затем к каждой раме прикрутите уголки (13) при помощи комплекта крепежа: болт M10x60 (16), гайка M10 (19), шайба D10 (23). (рис.1).



Рис 1.

2. А) К раме грузоблоков (3,4) прикрутите демпфера (26) комплектом крепежа: болт М10х50 (15), шайба D10 (23); в демпфера (26) вставьте направляющие (11), наклонив направляющие, поочередно наденьте грузоблоки 5 кг – 17 шт. (25); следом наденьте верхний груз с флейтой (24); сверху на направляющие (11) наденьте центрирующие втулки (12). Затем через отверстия в раме (3,4) вкрутите во втулки (12) комплект крепежа: болт М10х50 (15); шайба D10 (23). При помощи фиксатора (29) установите необходимую Вам нагрузку

Б) К раме грузоблоков (3,4) прикрутите уголки для крепления к стене (13) комплектом крепежа: болт М10х60 (16), гайка М10 (19), шайба D10 (23) (рис.2).

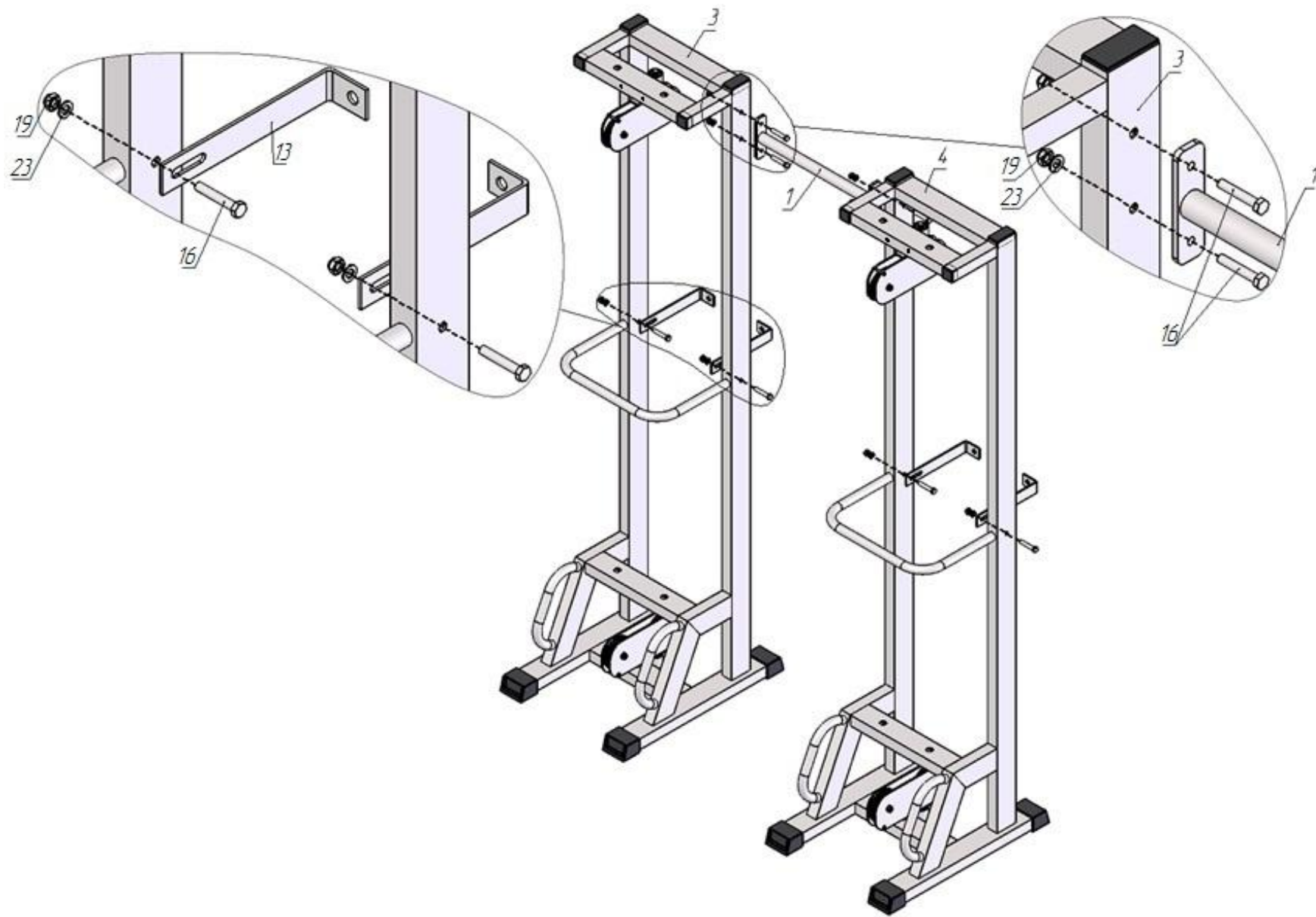

Рис.2

3. Возьмите один конец шнура (30) и проденьте его через отверстие в стопоре (28); затем вложите шнур в зажим «Duplex» (20), обогнув болты зажима с одной стороны; далее вытяните шнур сильнее и сделайте петлю, вложите в нее коуш (22); вернитесь в зажим (20), снова обогнув болты, но с другой стороны. Затяните как можно сильнее планку зажима (20). Зажим (20) со шнуром вставьте в полость стопора (28). Зафиксированный конец шнура скрепите с ручкой тяги (2) при помощи карабина (21). Свободный конец шнура (30) пропустите согласно схеме и повторите последовательность операций, указанных выше (рис.3).

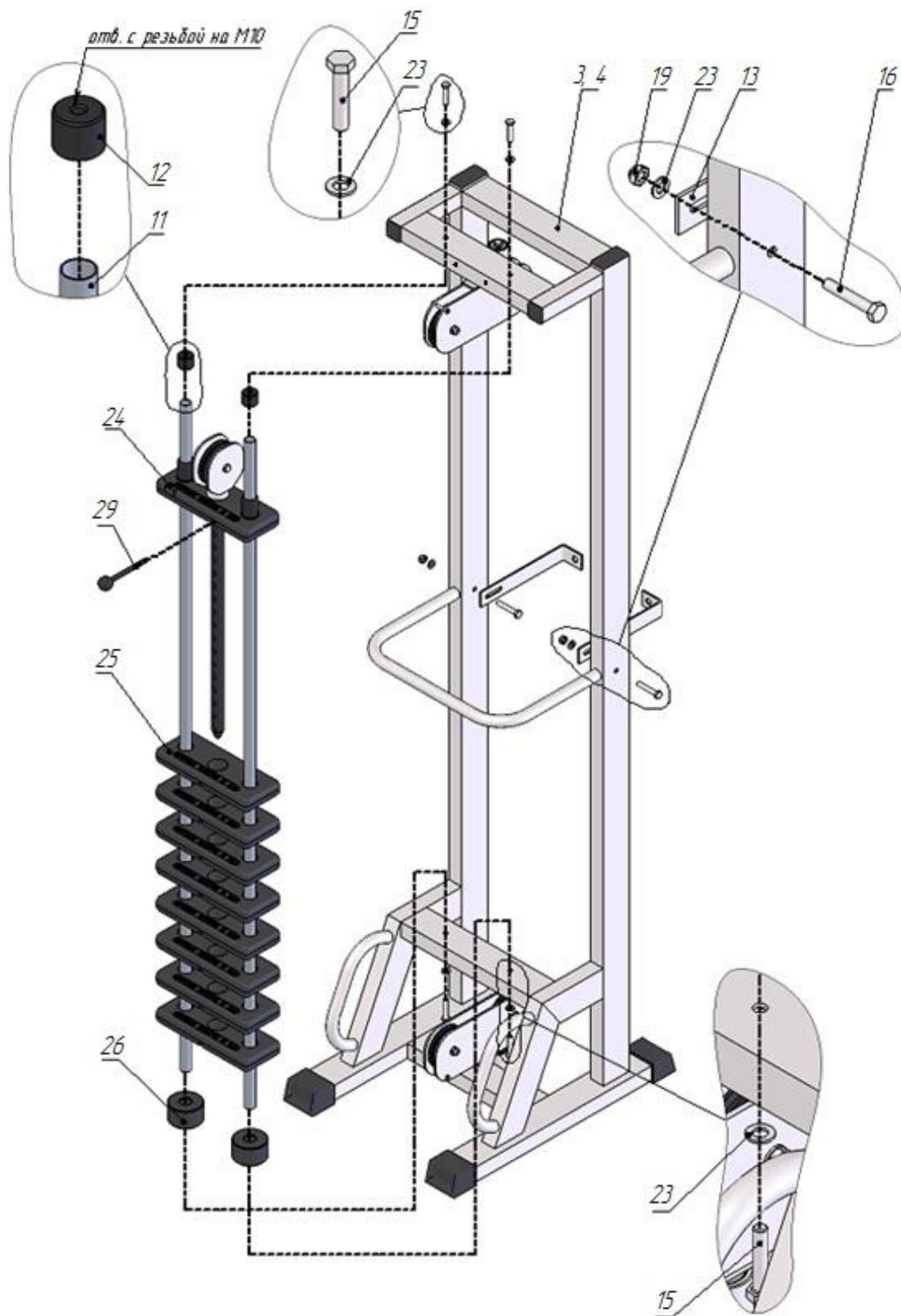
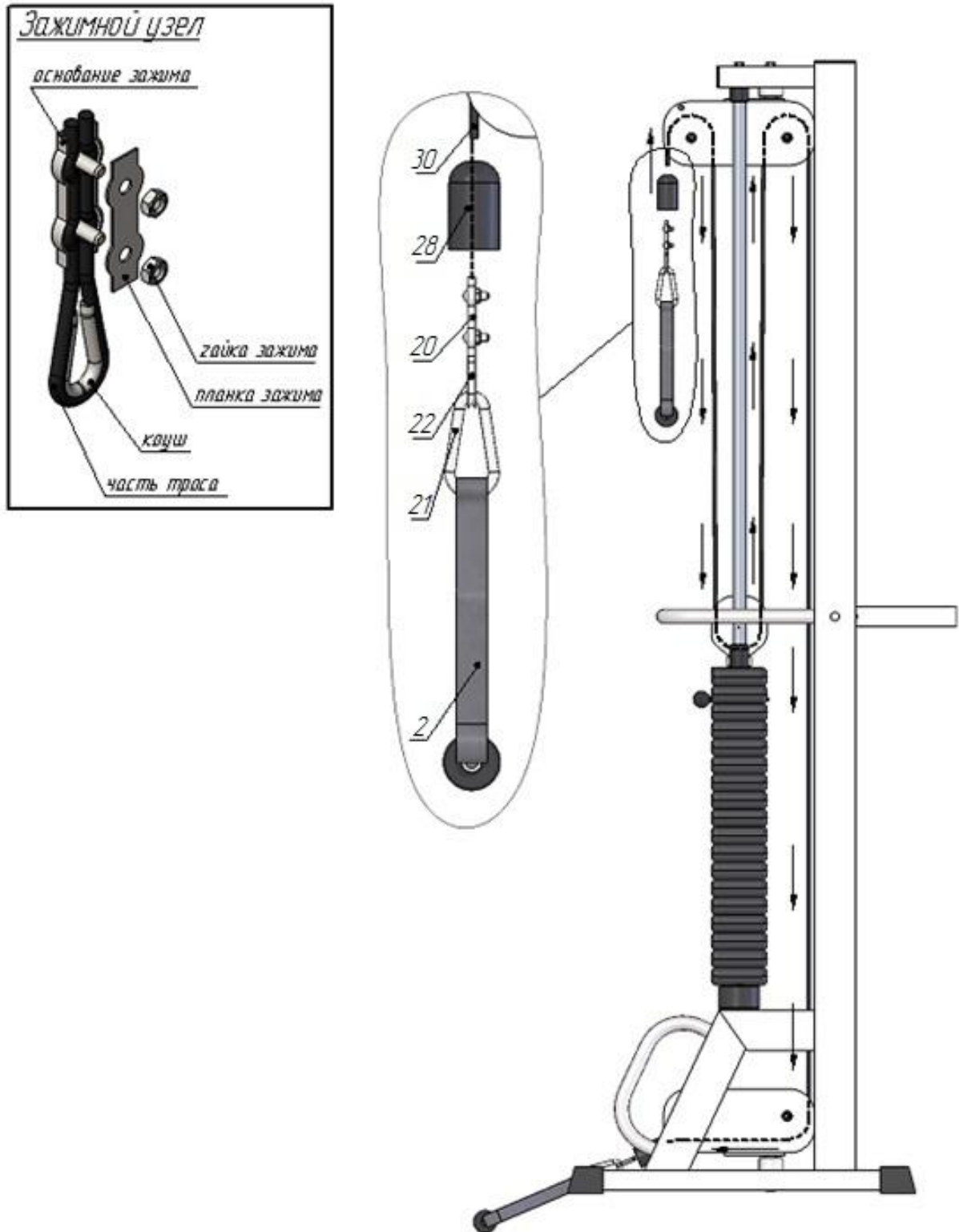

Рис.3

4. Правую раму соберите аналогично пунктам 2,3.
5. На все болтовые соединения наденьте колпак М10 (27) с двух сторон.