

Инструкция

Скамья для прессы DFC SJ006

Полезные ссылки:

[Скамья для прессы DFC SJ006 - смотреть на сайте](#)

ИНСТРУКЦИЯ ПО СБОРКЕ

СКАМЬЯ ДЛЯ ПРЕССА SJ006 DFC

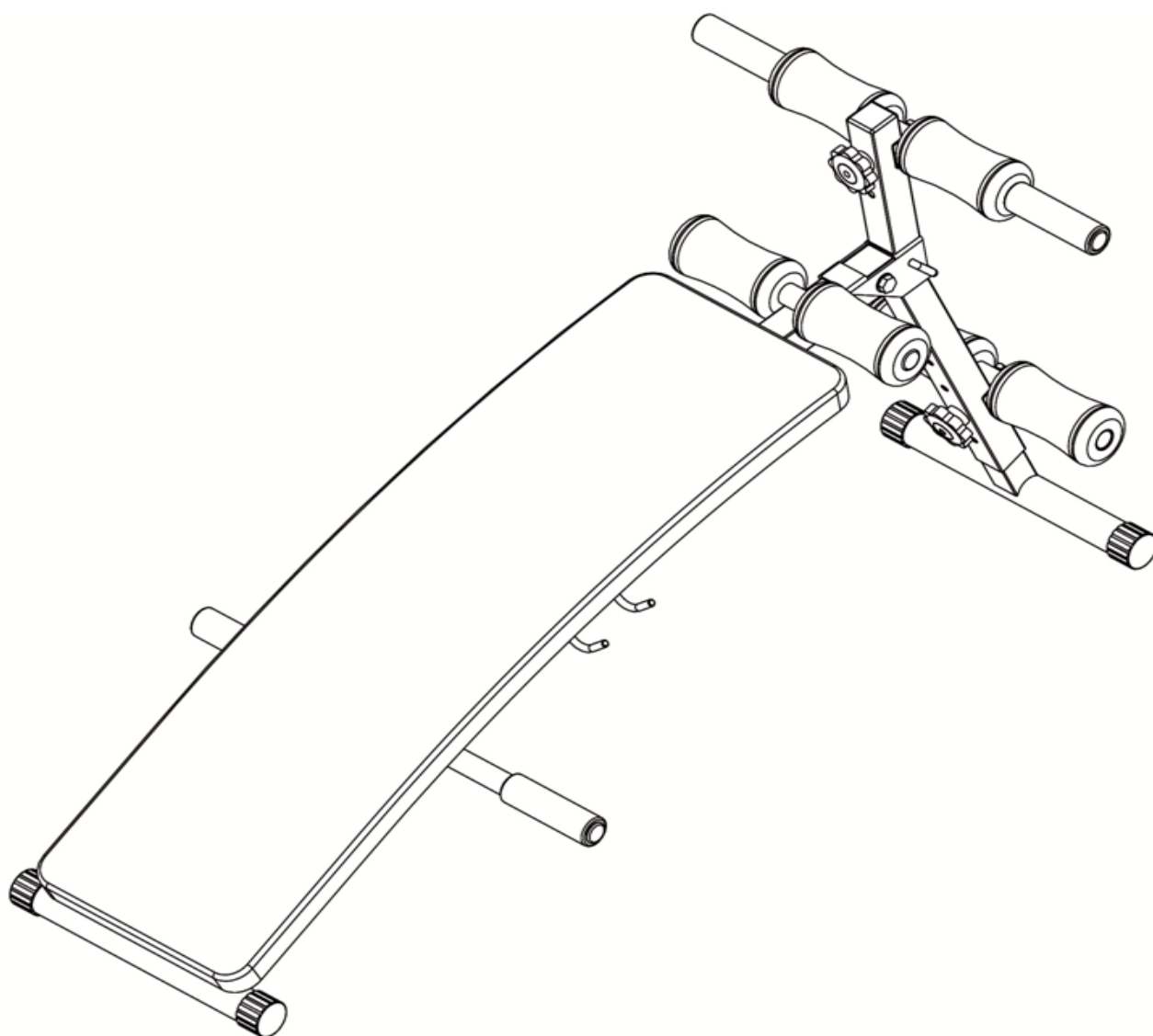

ЭТАПЫ СБОРКИ

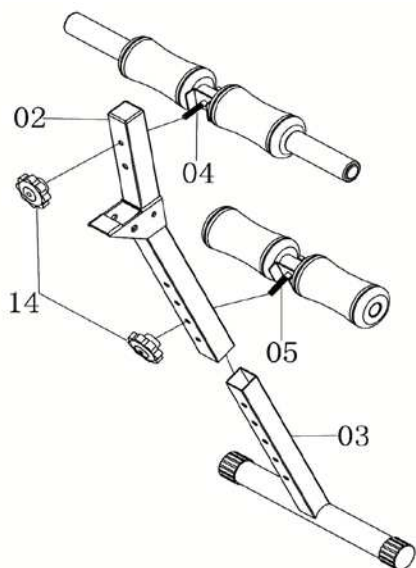

Шаг 1

Прикрепите передний стабилизатор (03) к передней стойке (02), затем прикрепите держатель валиков (05) к передней стойке с помощью ручки (11).

Прикрепите держатель валиков (04) к передней стойке (02) с помощью ручки (15).

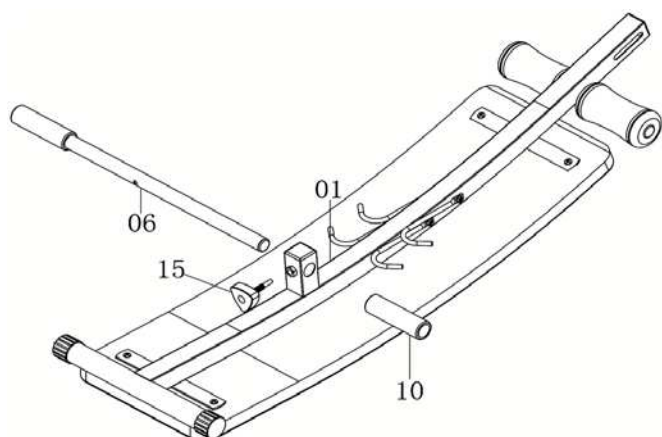

Шаг 2

Прикрепите трубку (06) к основной раме (01) с помощью ручки (15).

Затем наденьте валики (10) на трубку (06).

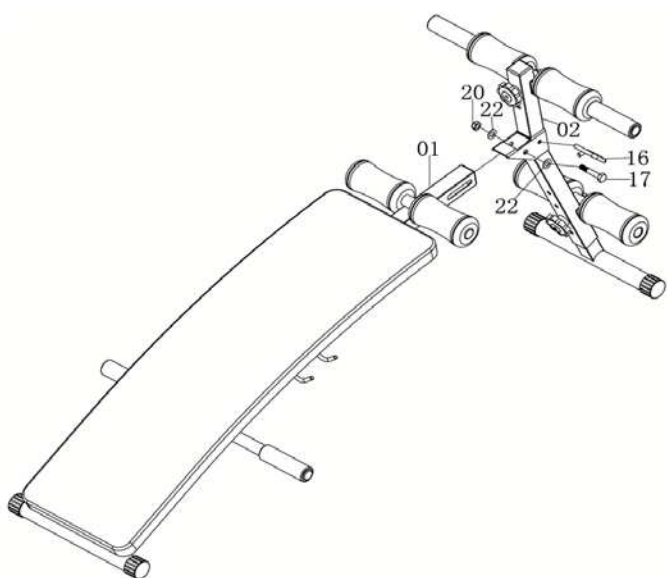







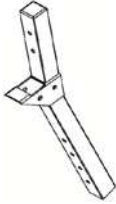
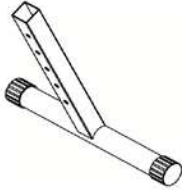
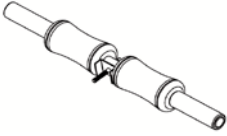
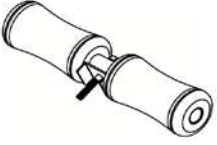
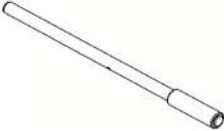

Шаг 3

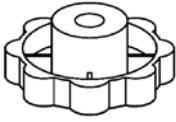
Прикрепите переднюю стойку (02) к основной раме (01) с помощью одного болта (17), двух шайб (22) и одной гайки (20).

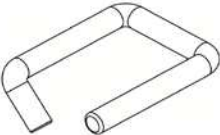
Затем установите U-образный фиксатор (16).

СПЕЦИФИКАЦИЯ ДЕТАЛЕЙ

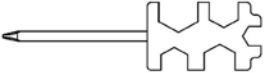
				
(01) Основная рама	(02) Передняя стойка	(03) Передний стабилизатор	(04) Держатель валиков	(05) Держатель валиков
				
(06) Трубка *1	(10) Валик			
				
(14) Ручка М8 *2	(15) Ручка *1	(16) U-образный фиксатор *1	(17) Болт М10*55 *1	(20) Гайка М10 *1
				
(22) Шайба М10 *2	Инструмент*2			

СБОРОЧНЫЙ ЧЕРТЕЖ

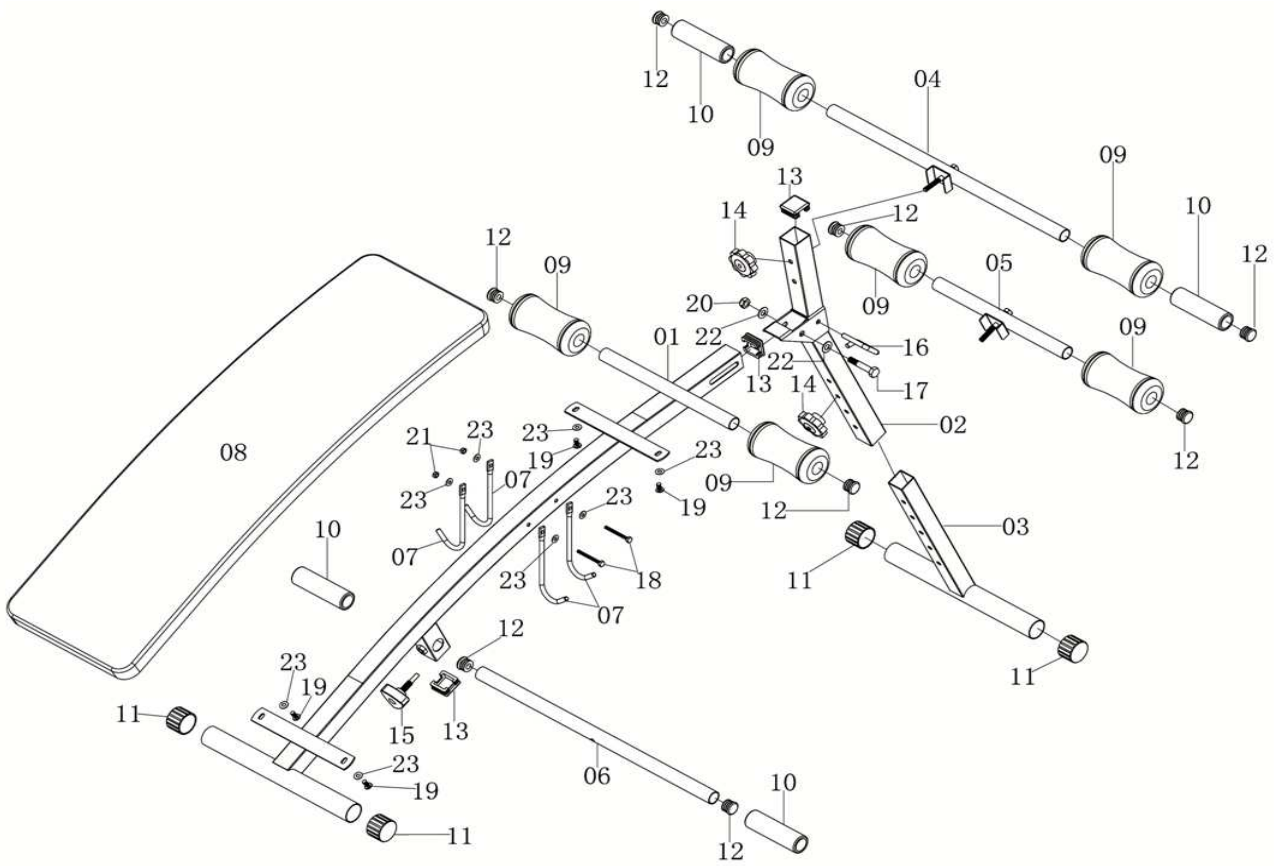

СБОРОЧНЫЕ ЕДИНИЦЫ

NO.	ОПИСАНИЕ	КОЛ-ВО
1	Основная рама	1
2	Передняя стойка	1
3	Передний стабилизатор	1
4	Держатель валиков	1
5	Держатель валиков	1
6	Трубка	1
7	Гантельный клюк	4
8	Спинка	1
9	Валик	6
10	Валик маленький	4
11	Заглушка Ф38	4
12	Заглушка Ф25	8
13	Заглушка □38	2
14	Ручка М8	2
15	Ручка	1
16	U-образный фиксатор	1
17	Болт М10*55mm	1
18	Болт М6*55mm	2
19	Болт М6*14mm	4
20	Гайка М10	1
21	Гайка М6	2
22	Шайба М10	2
23	Шайба М6	8