

Инструкция

Скамья для пресса регулируемая Protrain V8-101

Полезные ссылки:

[Скамья для пресса регулируемая Protrain V8-101 - смотреть на сайте](#)



РЕГУЛИРУЕМАЯ СКАМЬЯ ДЛЯ ПРЕССА

Руководство по сборке

НОМЕР	КОЛ-ВО	КОД ДЕТАЛИ	ОПИСАНИЕ	НОМЕР	КОЛ-ВО	КОД ДЕТАЛИ	ОПИСАНИЕ
1	1	53049РА-В	ОСНОВА	11	1	2005417	БОЛТ С ВНУТРЕННИМ ШЕСТИГРАННИКОМ 3/8-16 X 4-1/2" (114 мм)
2	1	53053РА-А	ПЕРЕДНИЕ НОЖКИ	12	1	53071РА-С	ОПОРА ДЛЯ КОЛЕНЕЙ
3	2	2003001	ИЗОГНУТАЯ ШАЙБА 3/8"	13	2	2005409	БОЛТ С ВНУТРЕННИМ ШЕСТИГРАННИКОМ 3/8-16 X 2-1/2" (64 мм)
4	2	2006424	БОЛТ С ВНУТРЕННИМ ШЕСТИГРАННИКОМ 3/8-16 X 6-1/4" (159 мм) БЕЗ ГАЙКИ	14	1	5276801-А	ПОДГОЛОВНИК
5	16	2001101	ПЛОСКАЯ ШАЙБА 3/8, SAE СТ ЦИНК	15	4	2006410	БОЛТ С ВНУТРЕННИМ ШЕСТИГРАННИКОМ 3/8-16 X 2-3/4" (70 мм) БЕЗ ГАЙКИ
6	1	2005403	БОЛТ С ВНУТРЕННИМ ШЕСТИГРАННИКОМ 3/8-16 X 1" (25 мм)	16	1	5277101-А	ПОДУШКА ПОД СПИНУ
7	4	2001201	СТЯГИВАЮЩАЯ ГАЙКА 3/8-16 СТ ЦИНК	17	2	5246701-D	ВАЛИК
8	1	53056РА-А	РАМА	18	2	5222201-А	КРЫШКА ДЛЯ ВАЛИКОВ
9	4	2006404	БОЛТ С ВНУТРЕННИМ ШЕСТИГРАННИКОМ 3/8-16 X 1-1/4" (32 мм) БЕЗ ГАЙКИ	19	2	2006403	БОЛТ С ВНУТРЕННИМ ШЕСТИГРАННИКОМ 3/8-16 X 1" (25 мм) БЕЗ ГАЙКИ
10	1	5306201-В	ОПОРА, РЕГУЛИРУЮЩАЯ ПОЛОЖЕНИЕ ВАЛИКОВ				

ШАГ 1

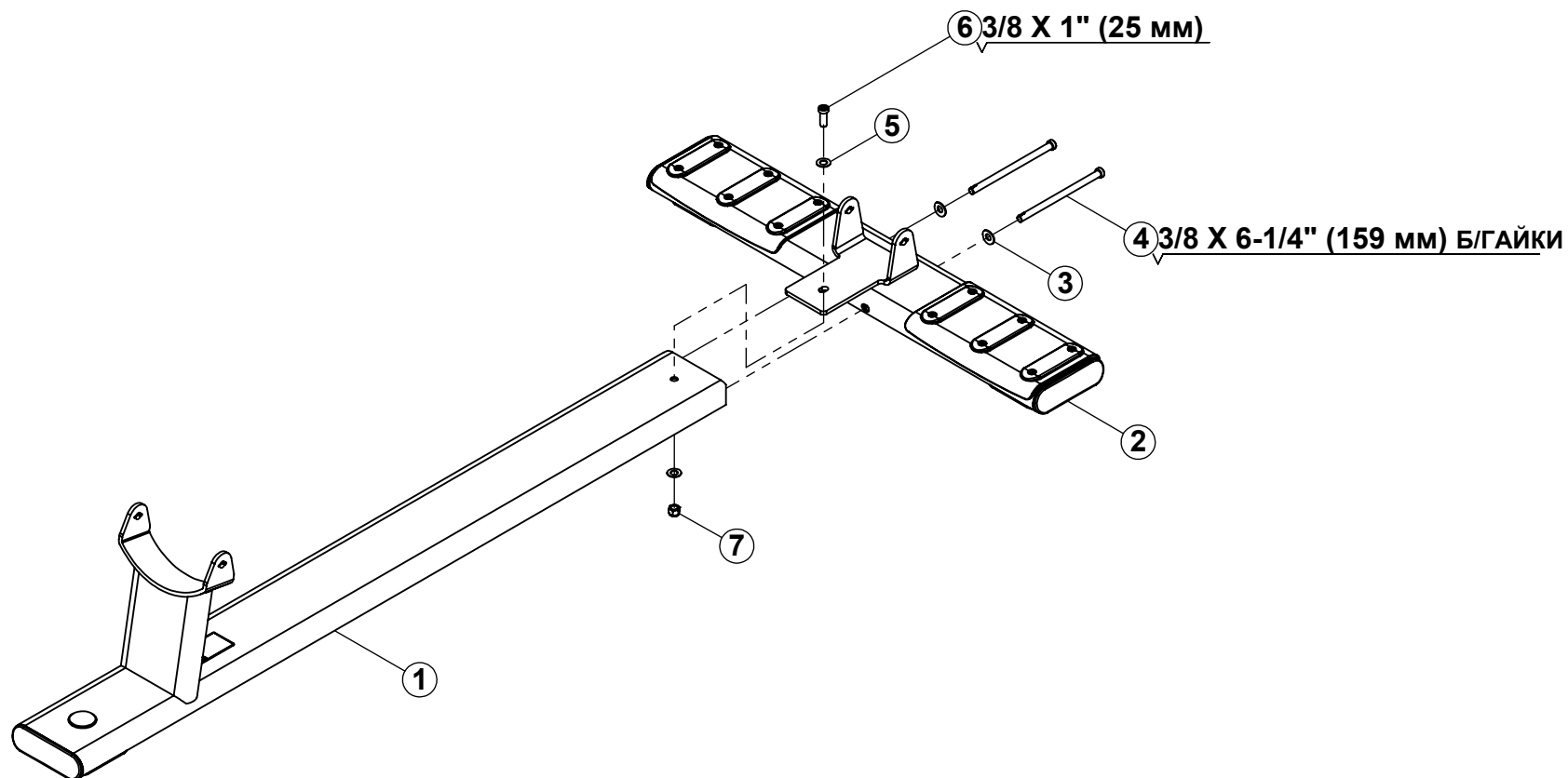

- Плотно затяните все болты.

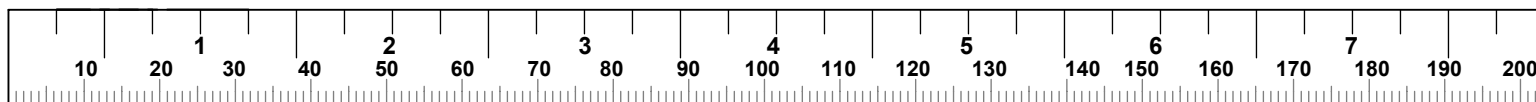

ШАГ 2

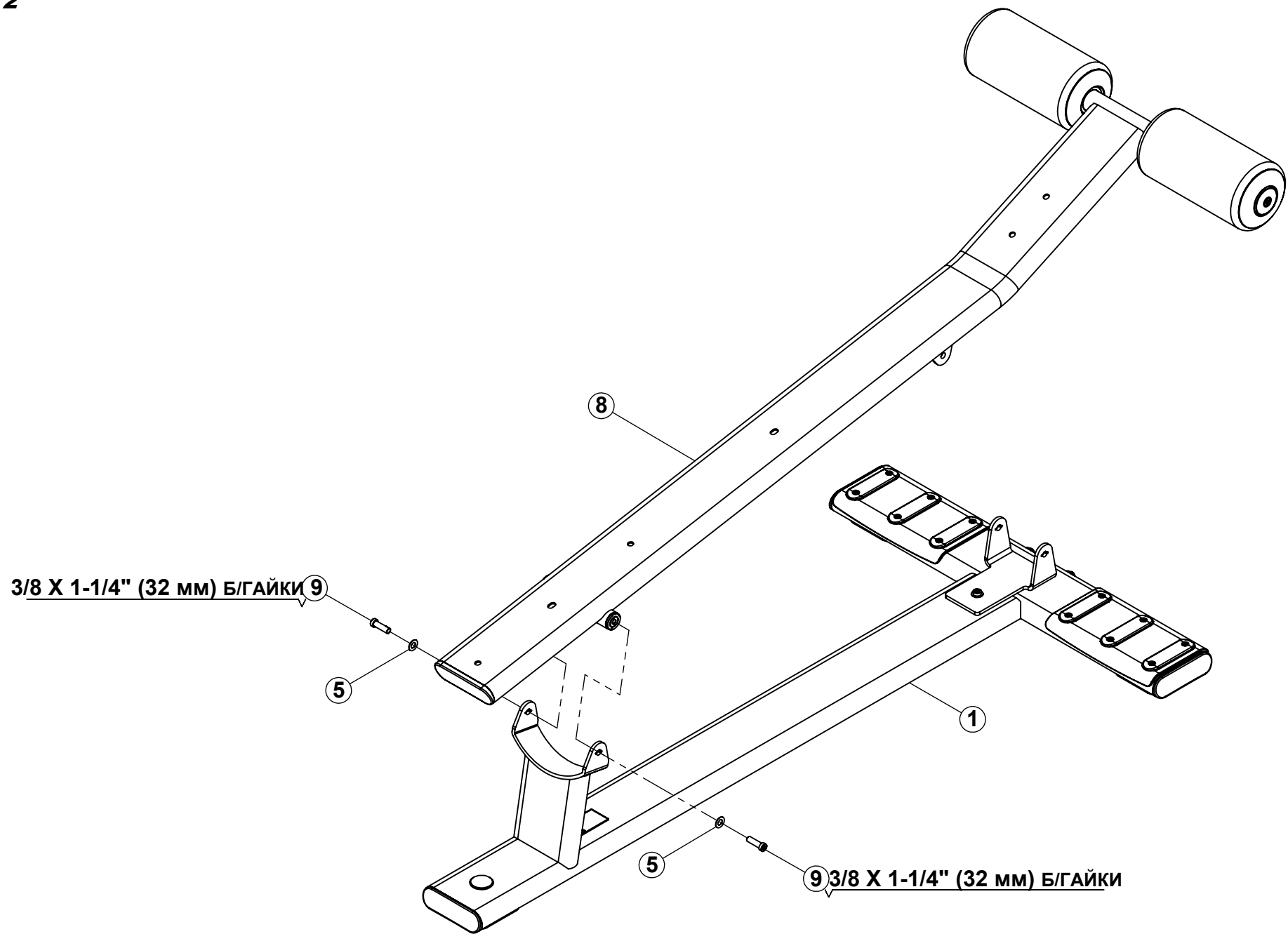

- **Плотно затяните все болты.**

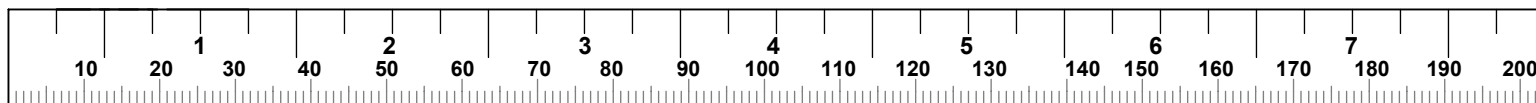

ШАГ 3

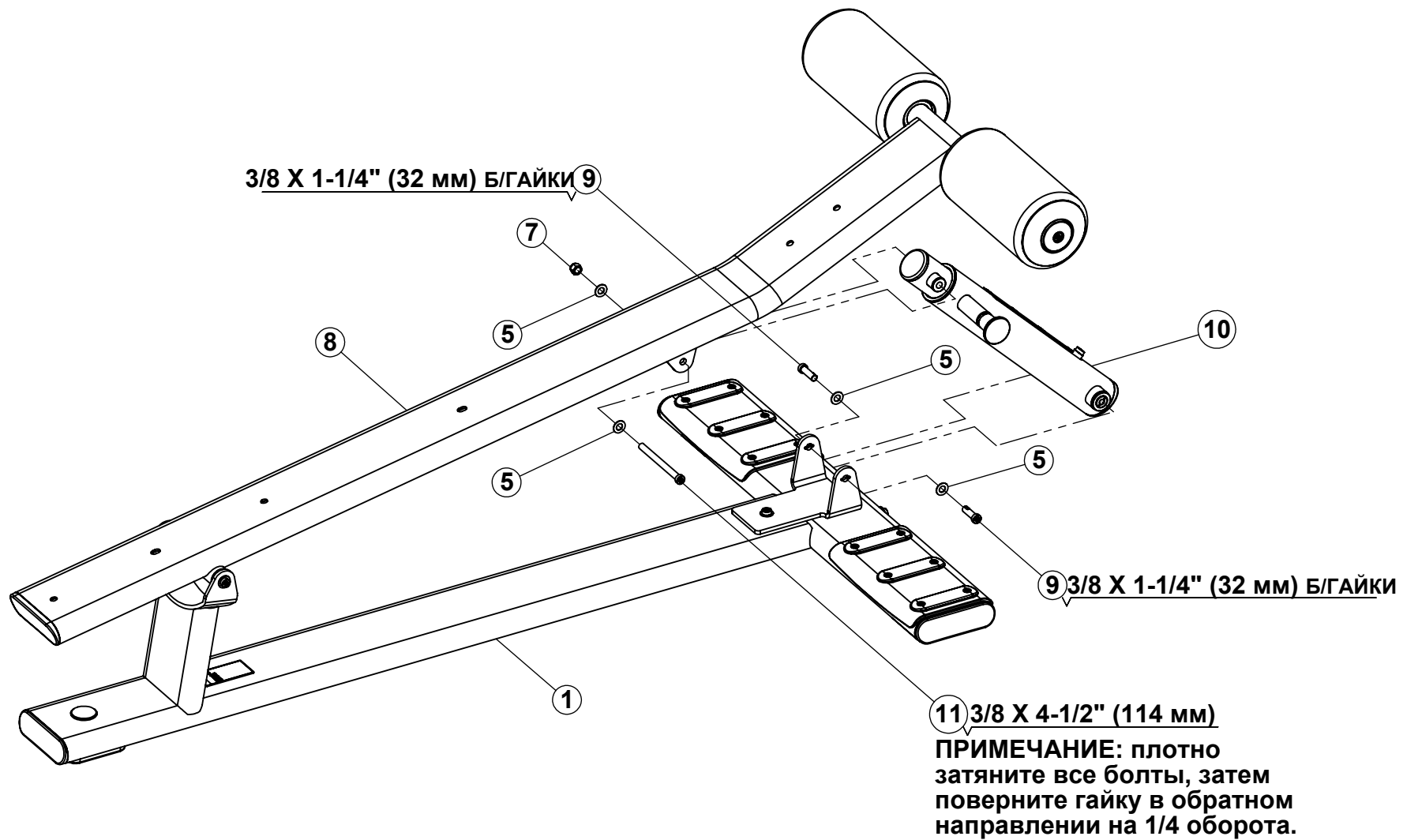

- **Плотно затяните все болты.**

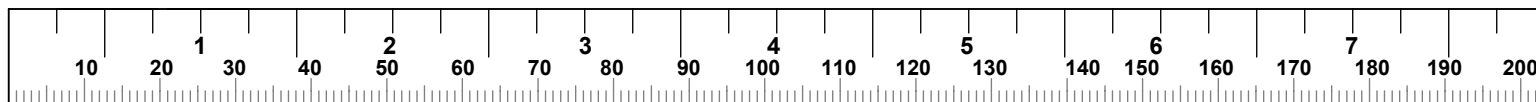

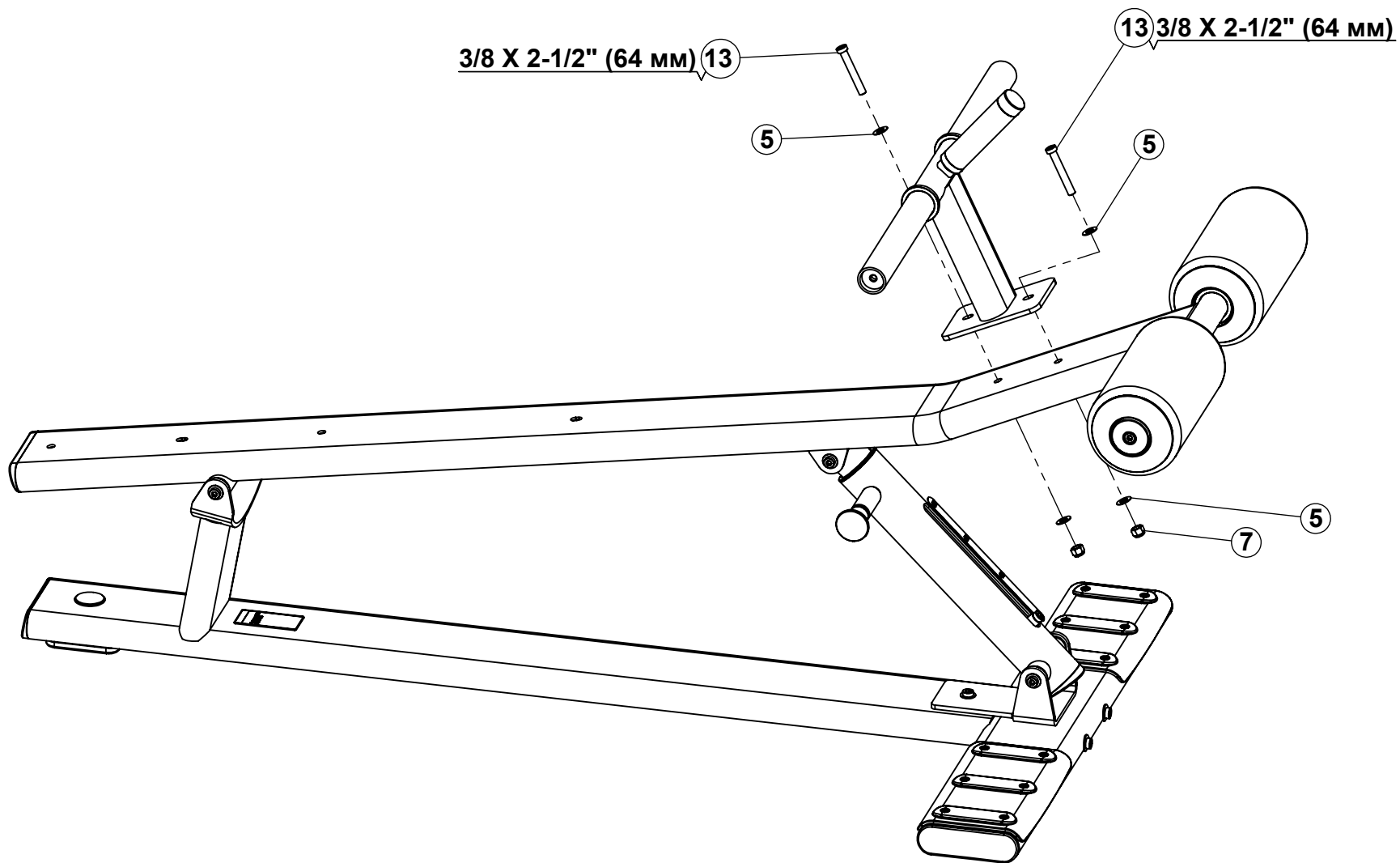

- **Плотно затяните все болты.**

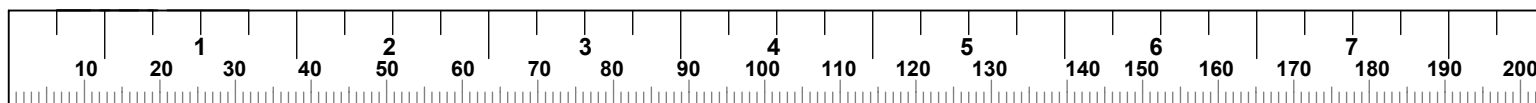

ШАГ 5

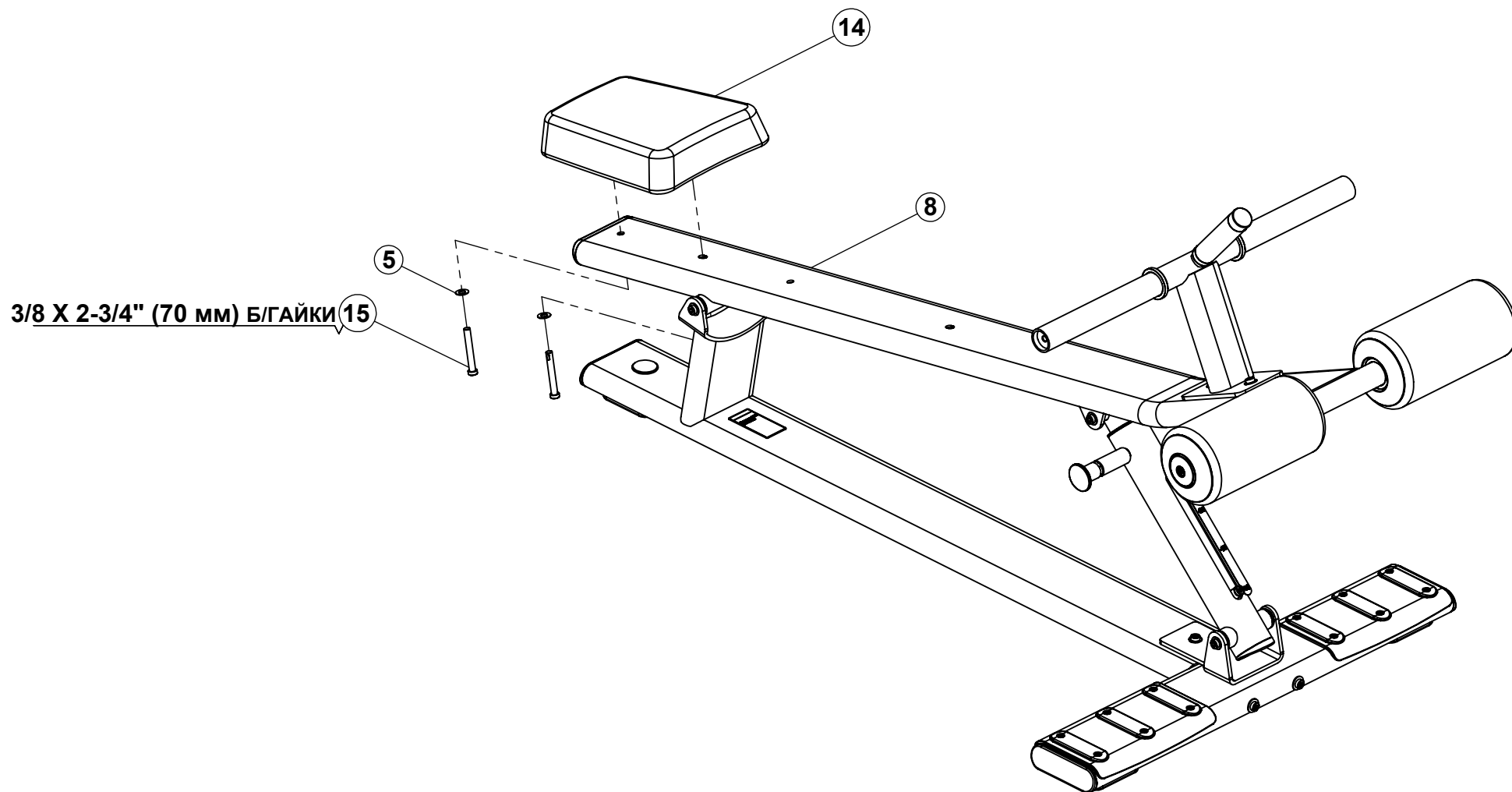

- Плотно затяните все болты.

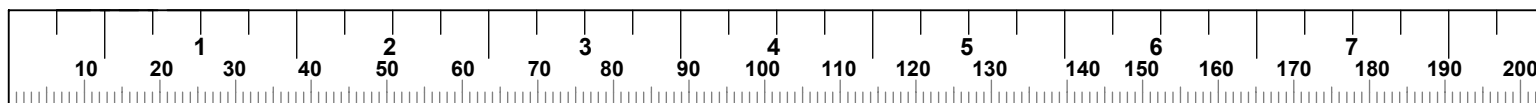

ШАГ 6

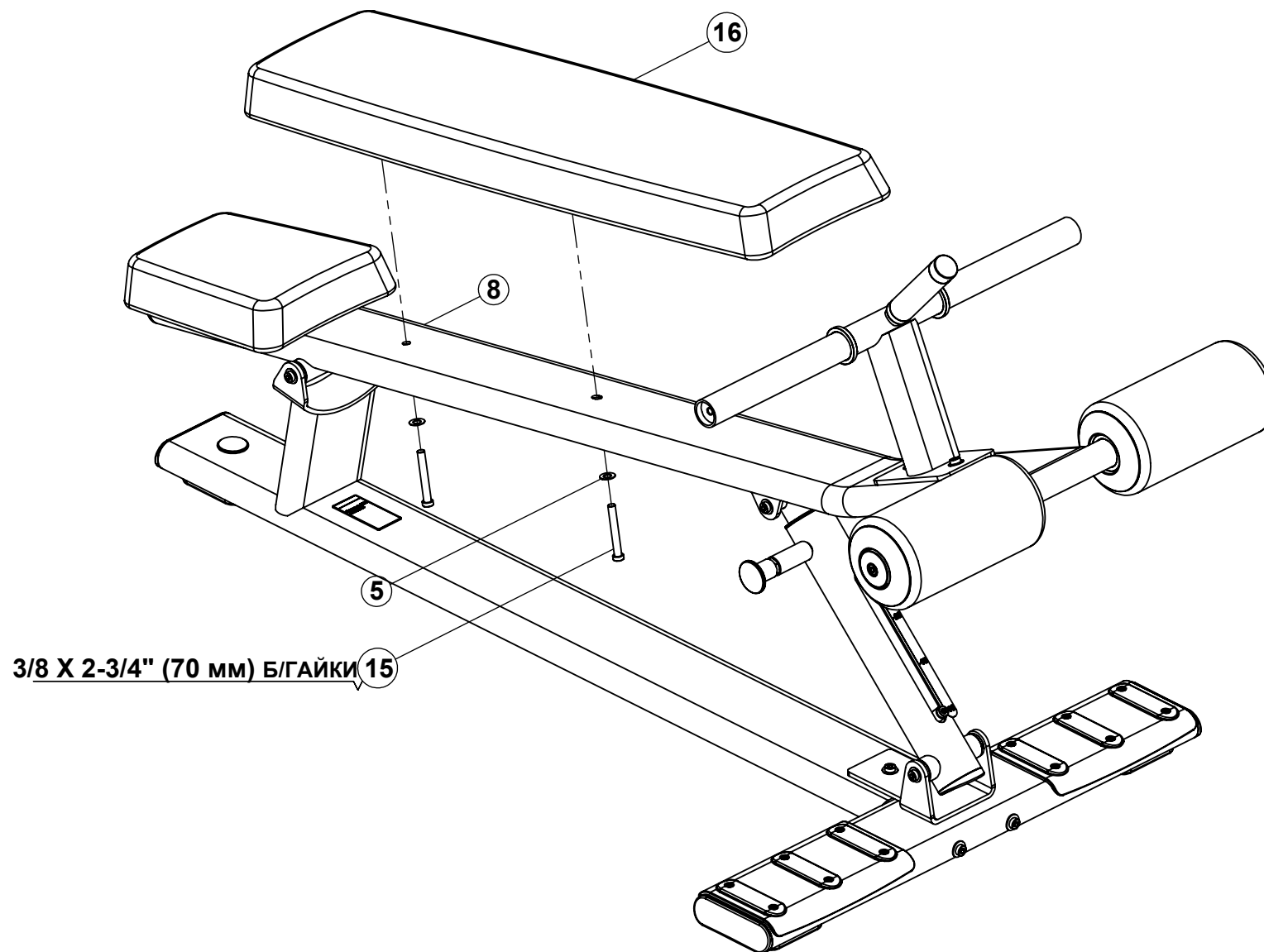

- Плотно затяните все болты.

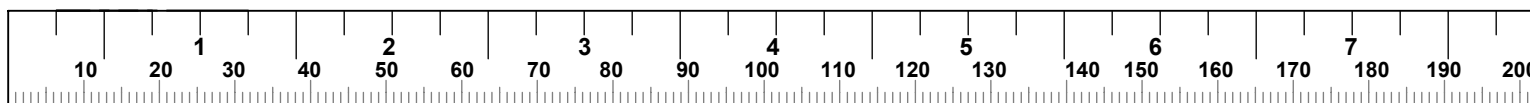

ШАГ 7

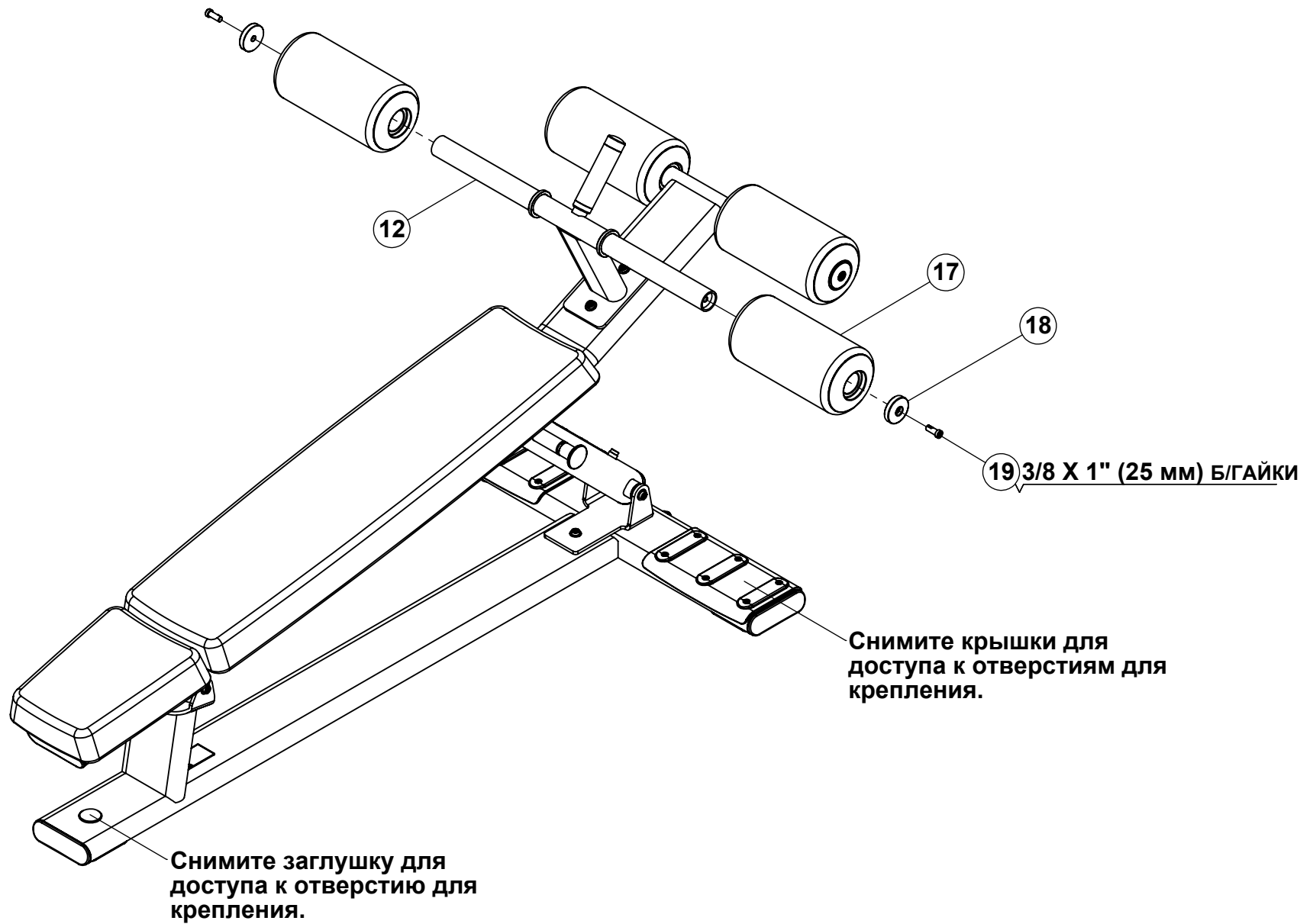

- Плотно затяните все болты.
- Надежно зафиксируйте скамью на полу, используя отверстия для крепления.
ПРИМЕЧАНИЕ: проконсультируйтесь со специалистом перед непосредственной установкой тренажера.

