

Инструкция

Скамья для жима лежа под отрицательным углом Protrain V8-106

Полезные ссылки:

[Скамья для жима лежа под отрицательным углом Protrain V8-106 - смотреть на сайте](#)



МНОГОФУНКЦИОНАЛЬНАЯ СКАМЬЯ

Руководство по сборке

НОМЕР	КОЛ-ВО	КОД ДЕТАЛИ	ОПИСАНИЕ	НОМЕР	КОЛ-ВО	КОД ДЕТАЛИ	ОПИСАНИЕ
1	1	53465РА	ОСНОВНАЯ РАМА	10	2	5096001-В	Распорная втулка, ФЛАНЕЦ 16.2 X 10.1 X 37.5 (P08-0076)
2	1	53467РА	ПРАВЯЯ СТОЙКА	11	1	52882РА-С	СТОЙКА ДЛЯ ВАЛИКОВ
3	1	53469РА	ЛЕВАЯ СТОЙКА	12	6	2006403	БОЛТ С ВНУТРЕННИМ ШЕСТИГРАННИКОМ 3/8-16 X 1" (25 мм) БЕЗ ГАЙКИ
4	14	2001101	ПЛОСКАЯ ШАЙБА 3/8, SAE СТ ЦИНК	13	1	2005415	БОЛТ С ВНУТРЕННИМ ШЕСТИГРАННИКОМ 3/8-16 X 4" (102 мм)
5	3	2005410	БОЛТ С ВНУТРЕННИМ ШЕСТИГРАННИКОМ 3/8-16 X 2-3/4" (70 мм)	14	1	5276801-А	ПОДГОЛОВНИК
6	4	2001201	СТЯГИВАЮЩАЯ ГАЙКА 3/8-16 СТ ЦИНК	15	4	2006410	БОЛТ С ВНУТРЕННИМ ШЕСТИГРАННИКОМ 3/8-16 X 2-3/4" (70 мм) БЕЗ ГАЙКИ
7	1	5324501-В	РЕГУЛИРУЮЩИЙ МЕХАНИЗМ	16	1	5277101-А	СПИНКА
8	1	2005423	БОЛТ С ВНУТРЕННИМ ШЕСТИГРАННИКОМ 3/8-16 X 6" (152 мм)	17	4	5246701-D	ВАЛИК
9	1	2004301	СТЯГИВАЮЩАЯ ГАЙКА С ЛЕВОЙ РЕЗЬБОЙ 3/8-16 СТ ЦИНК	18	4	5222201-А	КРЫШКА ДЛЯ ВАЛИКОВ

ШАГ 1

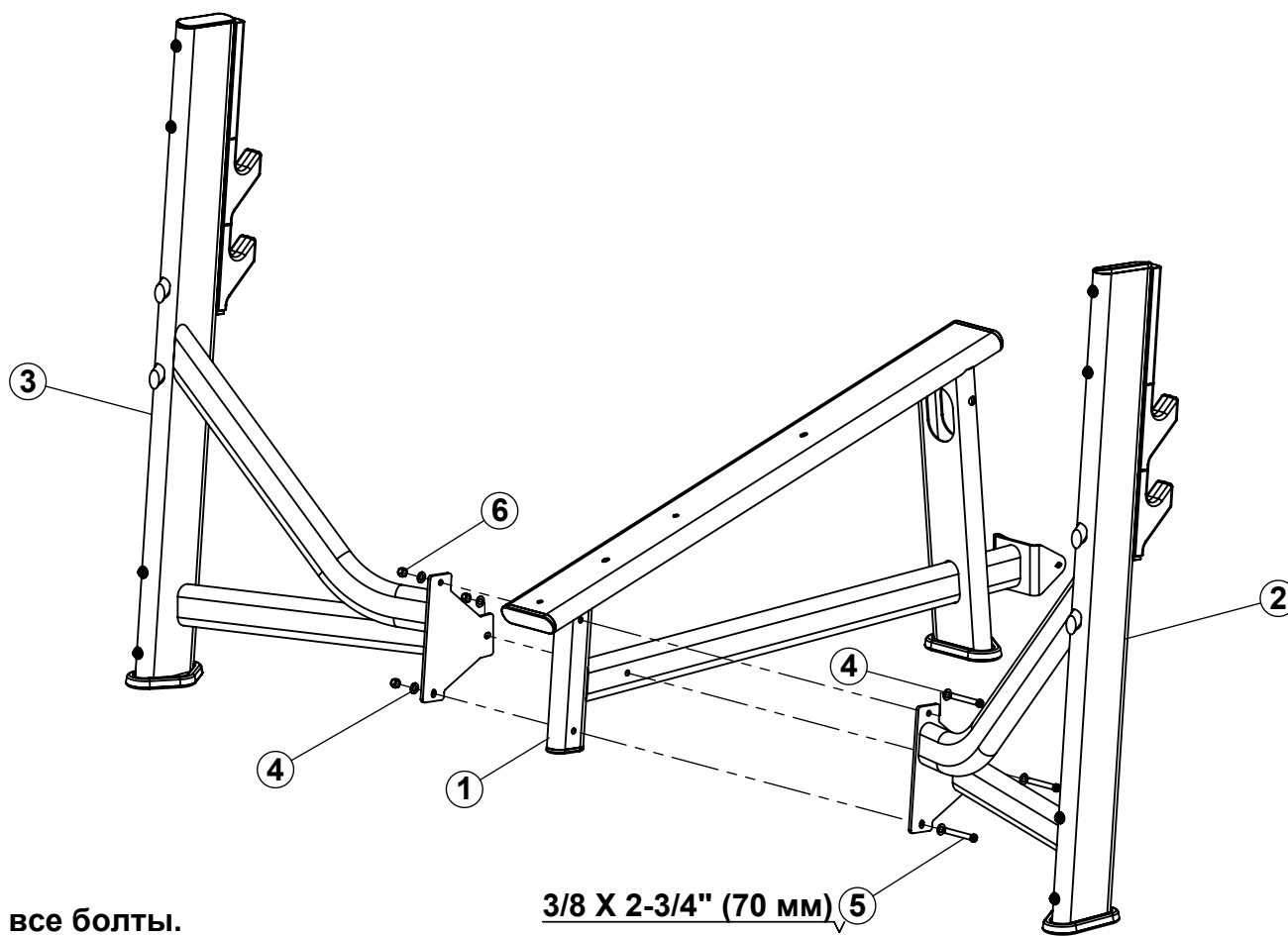

- Плотно затяните все болты.

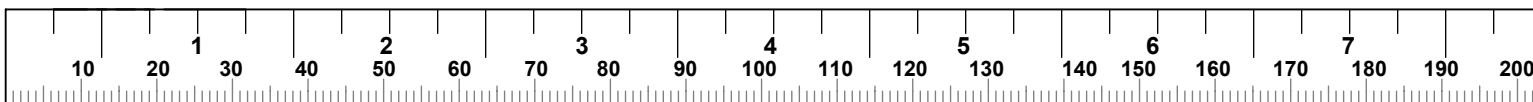

ШАГ 2

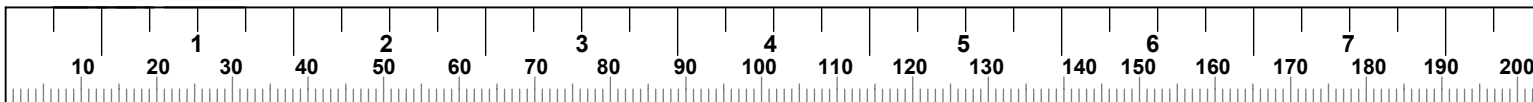
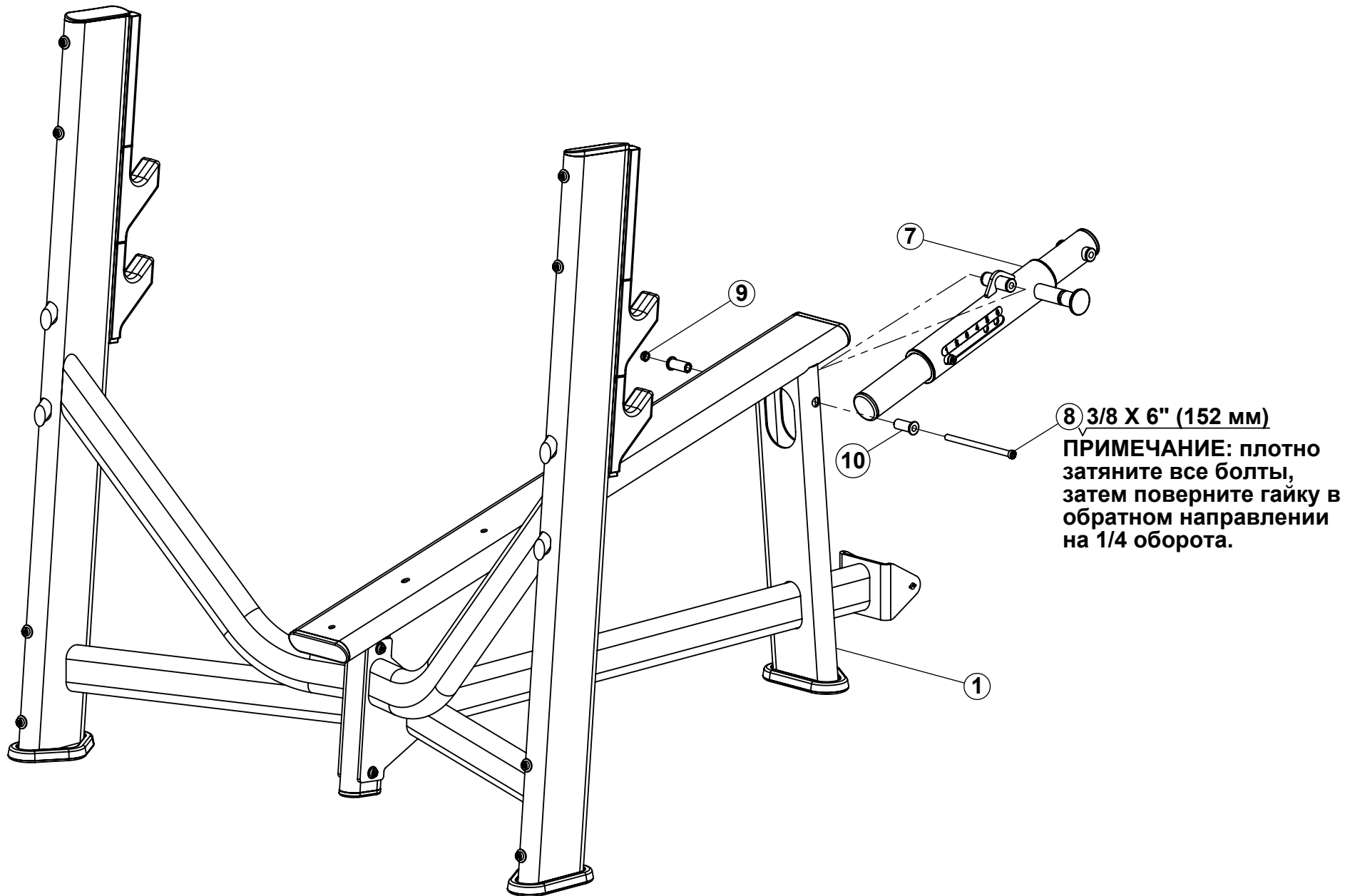

ШАГ 3

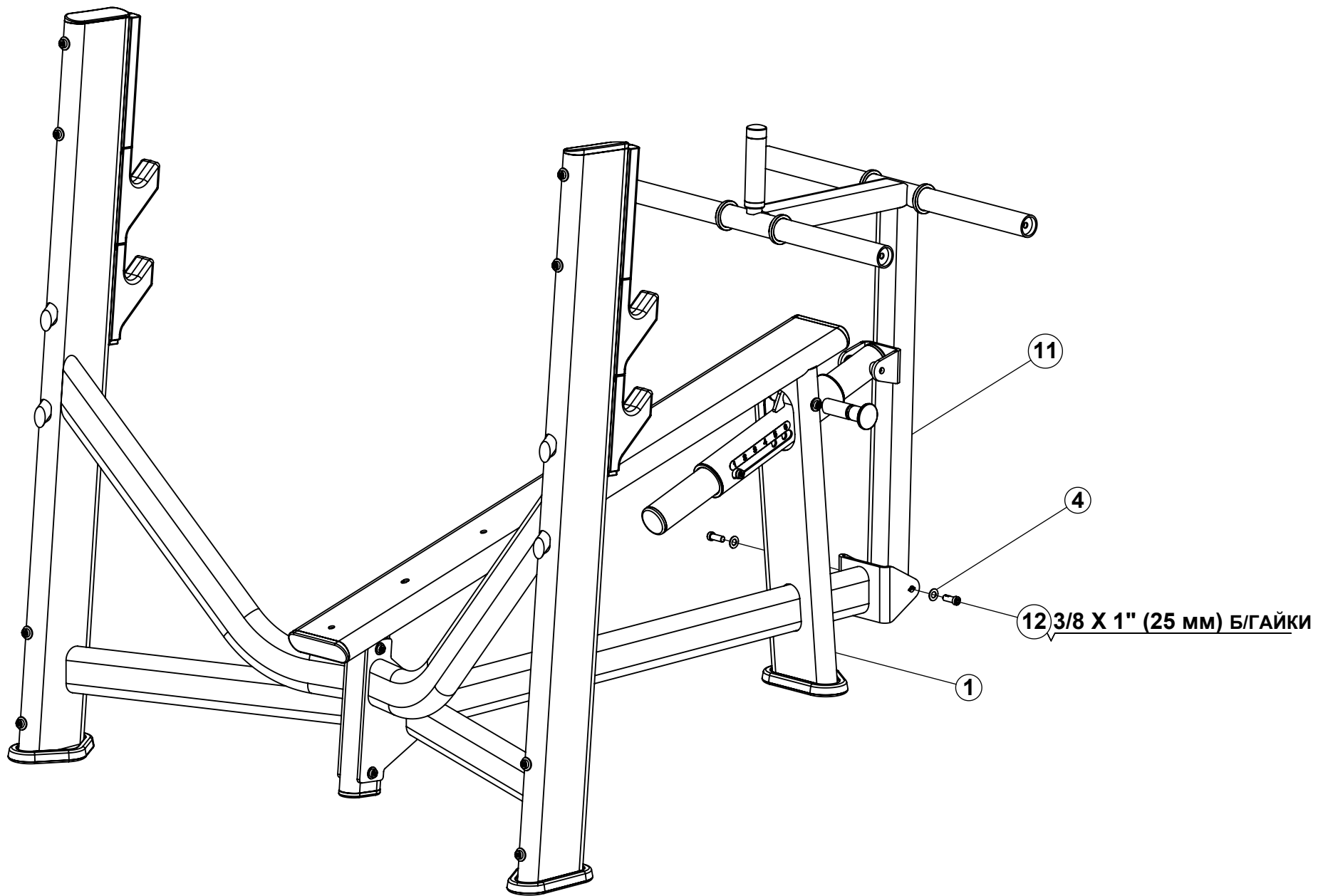

- Плотно затяните все болты.

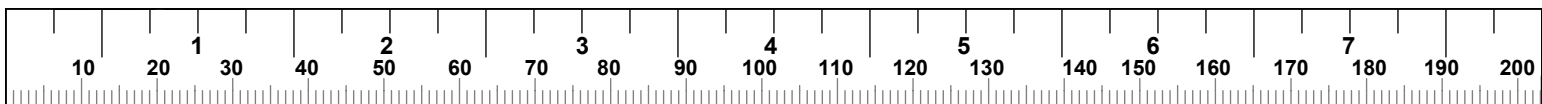

ШАГ 4

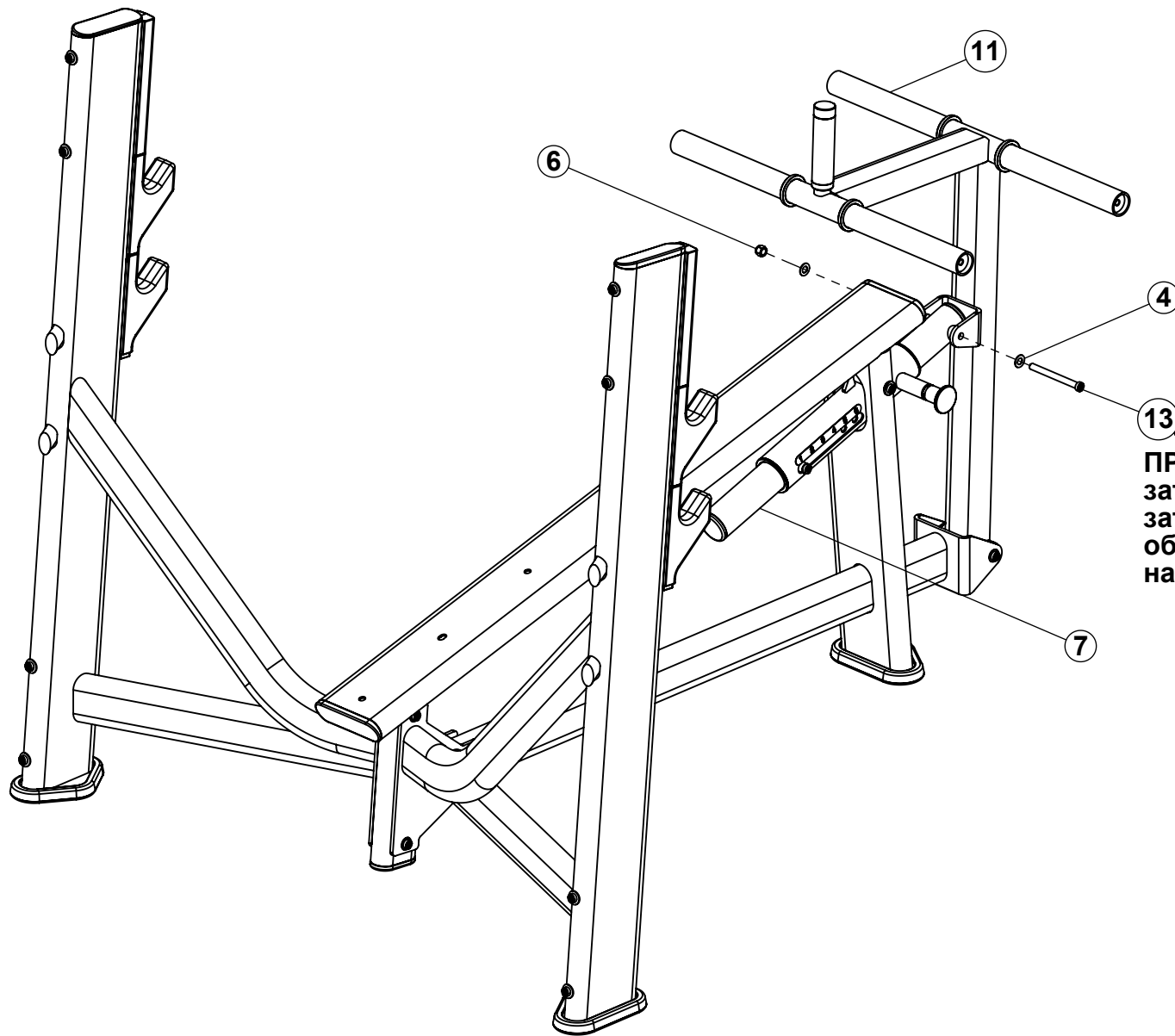

13 3/8 X 4" (102 мм)

ПРИМЕЧАНИЕ: плотно затяните все болты, затем поверните гайку в обратном направлении на 1/4 оборота.

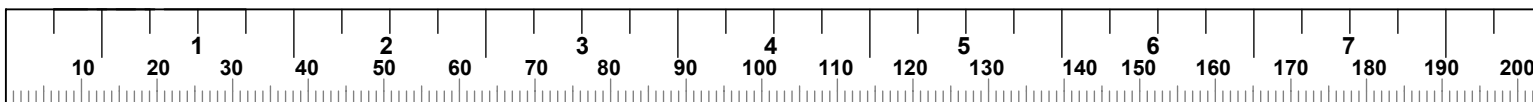

ШАГ 5

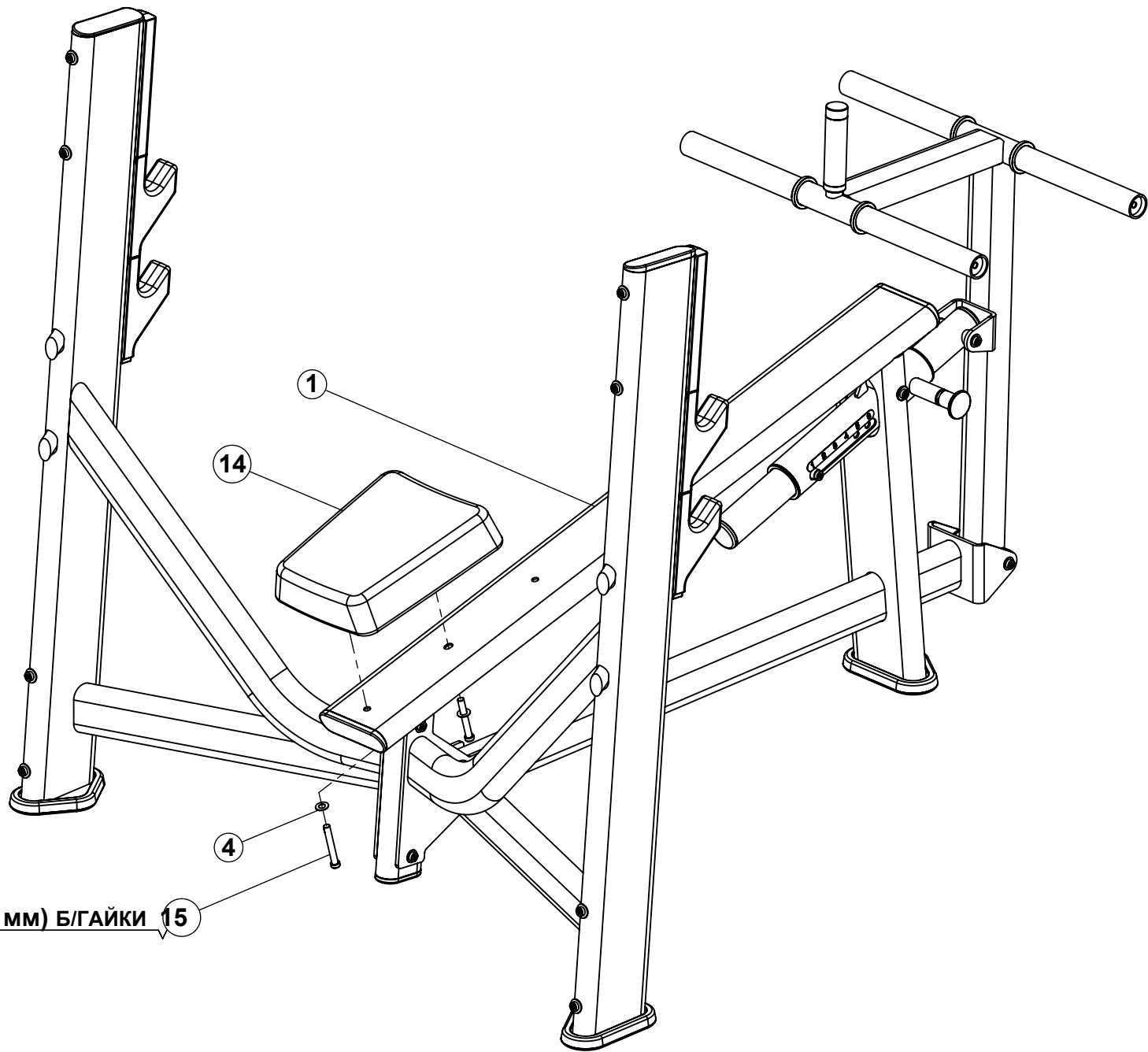

3/8 X 2-3/4" (70 мм) Б/ГАЙКИ 15

- **Плотно затяните все болты.**

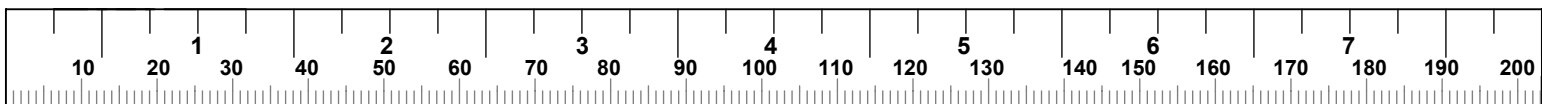

ШАГ 6

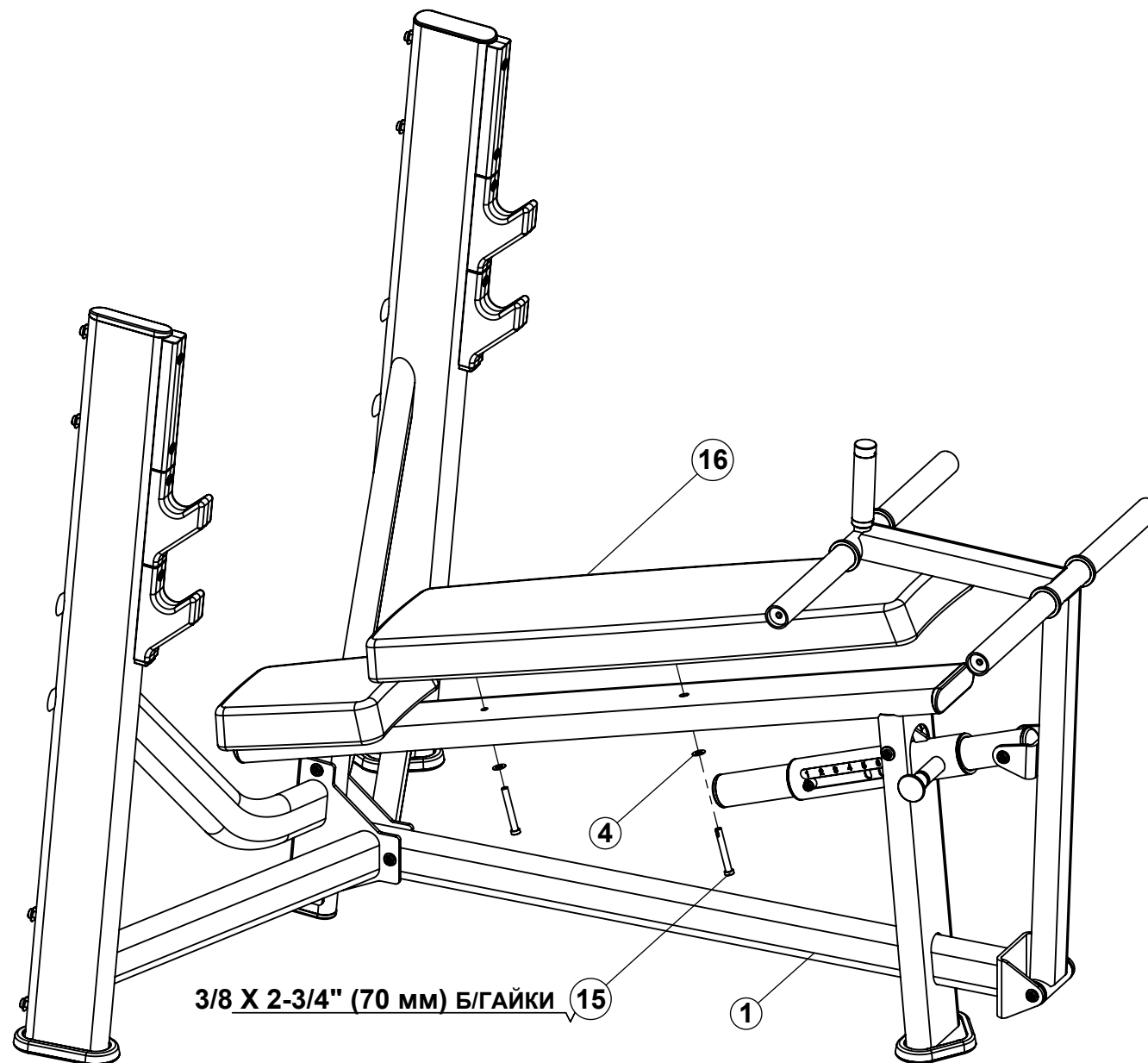

- **Плотно затяните все болты.**

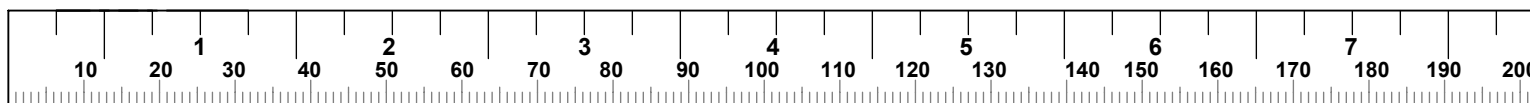

ШАГ 7

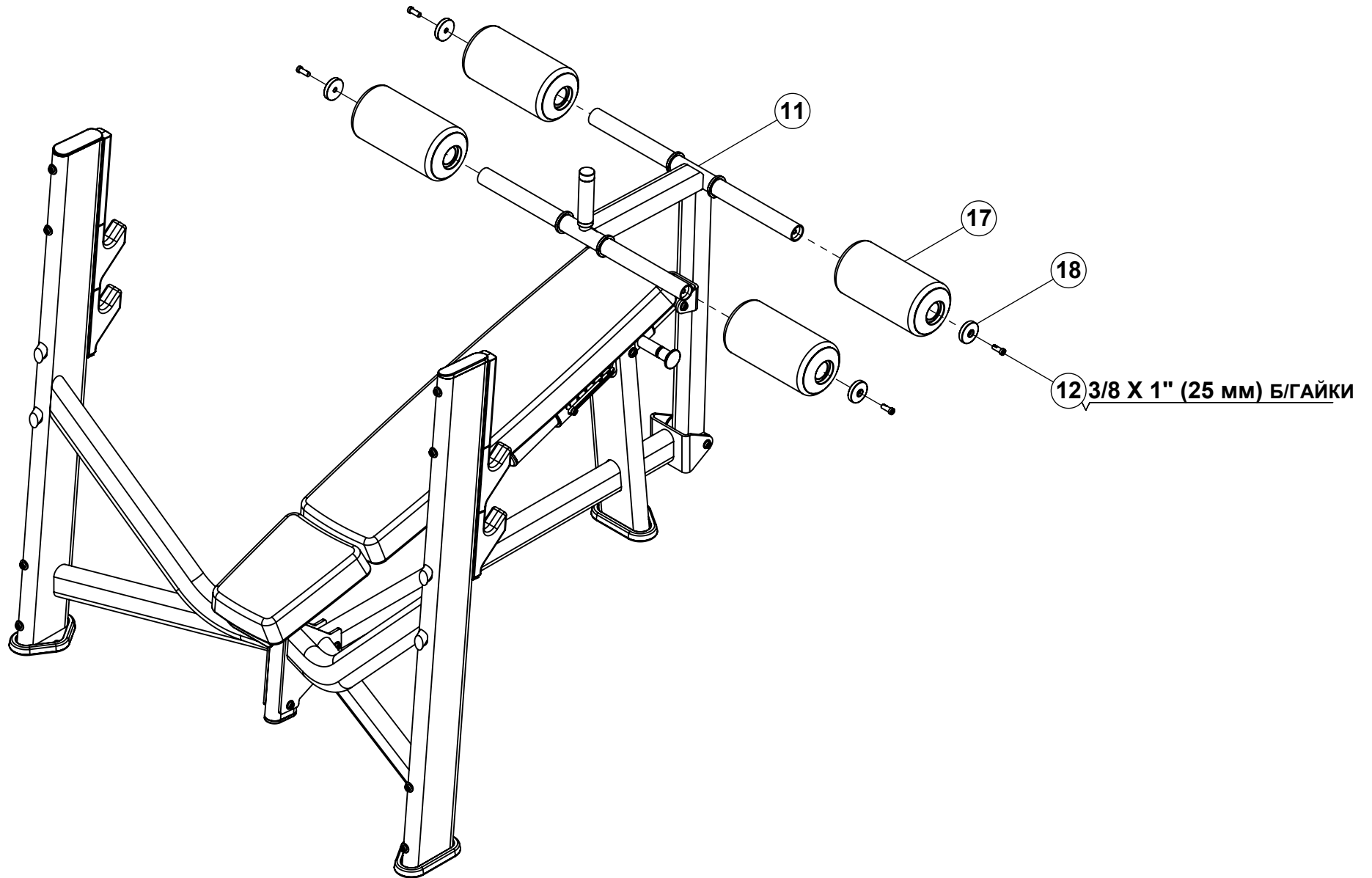

- **Плотно затяните все болты.**
- **Надежно зафиксируйте скамью на полу, используя отверстия для крепления.**
ПРИМЕЧАНИЕ: проконсультируйтесь со специалистом перед непосредственной установкой тренажера.

