

Инструкция

Скамья многофункциональная Protrain S800

Полезные ссылки:

[Скамья многофункциональная Protrain S800 - смотреть на сайте](#)

PRO TRAIN

S800

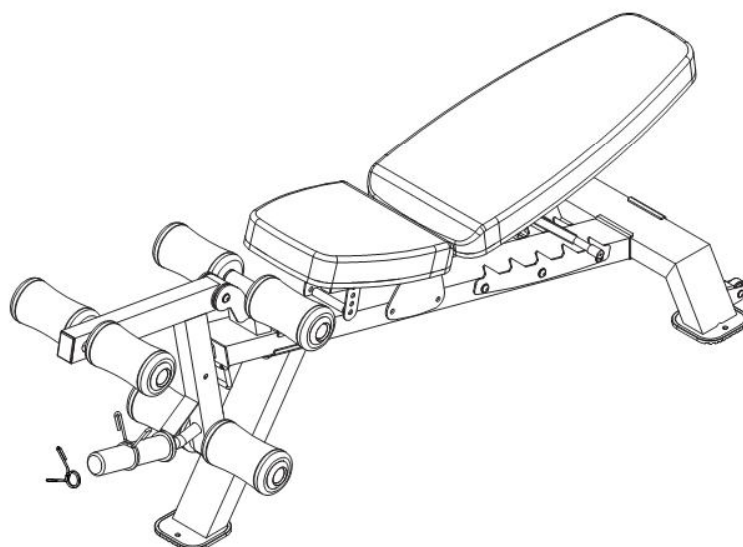

ВАЖНО: Пожалуйста, прочтите данное руководство перед началом сборки этой скамьи.

Инструкция по сборке

121006

ВАЖНОЕ ПРЕДУПРЕЖДЕНИЕ О БЕЗОПАСНОСТИ

Этот тренажер создан для обеспечения оптимальной безопасности. Тем не менее, определенные меры предосторожности применяются всякий раз, когда вы управляете частью тренажера. Обязательно прочитайте все руководство, прежде чем Вы будете собирать или будете управлять своим оборудованием. В частности, обратите внимание на следующие меры предосторожности:

- 1. Не допускайте нахождения детей и домашних животных вблизи оборудования. НЕ оставляйте детей без присмотра в одной комнате с оборудованием.**
2. Только один человек в одно время может использовать оборудование.
3. Если почувствуете головокружение, тошноту, боль в груди или любые другие нетипичные симптомы, сразу же прекратите тренировку. НЕМЕДЛЕННО проконсультируйтесь с врачом.
4. Расположите оборудование на чистой, ровной поверхности. НЕ используйте оборудование вблизи воды или на открытом воздухе.
5. Держите руки подальше от всех движущихся частей.
6. Всегда носите подходящую одежду для тренировки при физических нагрузках. Не надевайте халаты или другую одежду, которая может попасть в оборудование. Также необходима при использовании оборудования обувь для бега или аэробики.
7. Используйте оборудование только по прямому назначению, описанному в данном руководстве. НЕ используйте принадлежности, не рекомендованные производителем.
8. Не располагайте острые предметы вокруг оборудования.
9. Человеку с ограниченными возможностями не рекомендуются использовать оборудование.
10. Перед использованием тренажера, всегда делайте упражнения на растяжку, чтобы должным образом разогреться.
11. Не используйте тренажер никогда, если он не функционирует должным образом.
12. Во время физических упражнений рекомендуется использовать помощь тренера.
- 13. Это оборудование разработано и предназначено только для домашнего и бытового использования, а не для коммерческого использования.**

ПРЕДУПРЕЖДЕНИЕ: ПЕРЕД НАЧАЛОМ ТРЕНИРОВКИ НЕОБХОДИМО ПРОКОНСУЛЬТИРОВАТЬСЯ С ВРАЧОМ. ЭТО ОСОБЕННО ВАЖНО ДЛЯ ЛЮДЕЙ В ВОЗРАСТЕ ОТ 35 ЛЕТ ИЛИ ЛЮДЕЙ С УЖЕ СУЩЕСТВУЮЩИМИ ПРОБЛЕМАМИ СО ЗДОРОВЬЕМ. ПРОЧТИТЕ ВСЕ ИНСТРУКЦИИ ПЕРЕД ИСПОЛЬЗОВАНИЕМ ЛЮБОГО ФИТНЕС-ОБОРУДОВАНИЯ. МЫ НЕ НЕСЕМ ОТВЕТСТВЕННОСТЬ ЗА ТРАВМЫ ИЛИ УЩЕРБ, ПОНЕСЕННЫЕ ИЗ-ЗА ИЛИ С ПОМОЩЬЮ ЭТОГО ИЗДЕЛИЯ. СОХРАНИТЕ ЭТИ ИНСТРУКЦИИ.

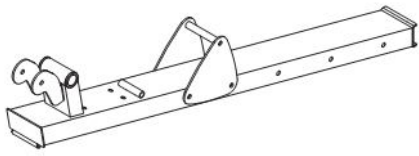

① × 1

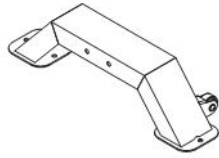

② × 1

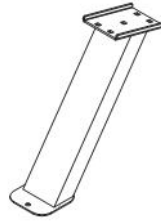

③ × 1



④ × 2

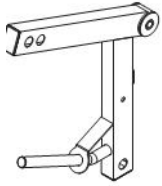

⑤ × 1



⑥ × 1



⑦ × 2

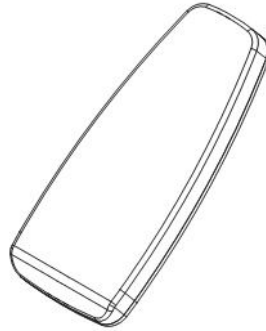

⑧ × 1

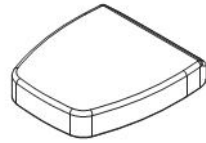

⑨ × 1

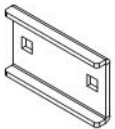

⑪ × 1

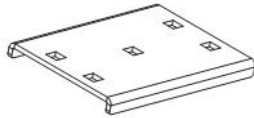

⑫ × 1



⑬ × 2

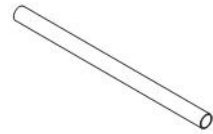

⑭ × 2

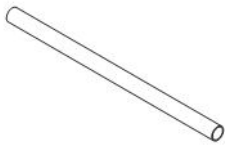

⑮ × 1



⑲ × 6

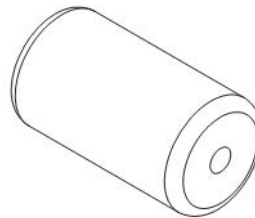

⑳ × 6







㉕ × 1

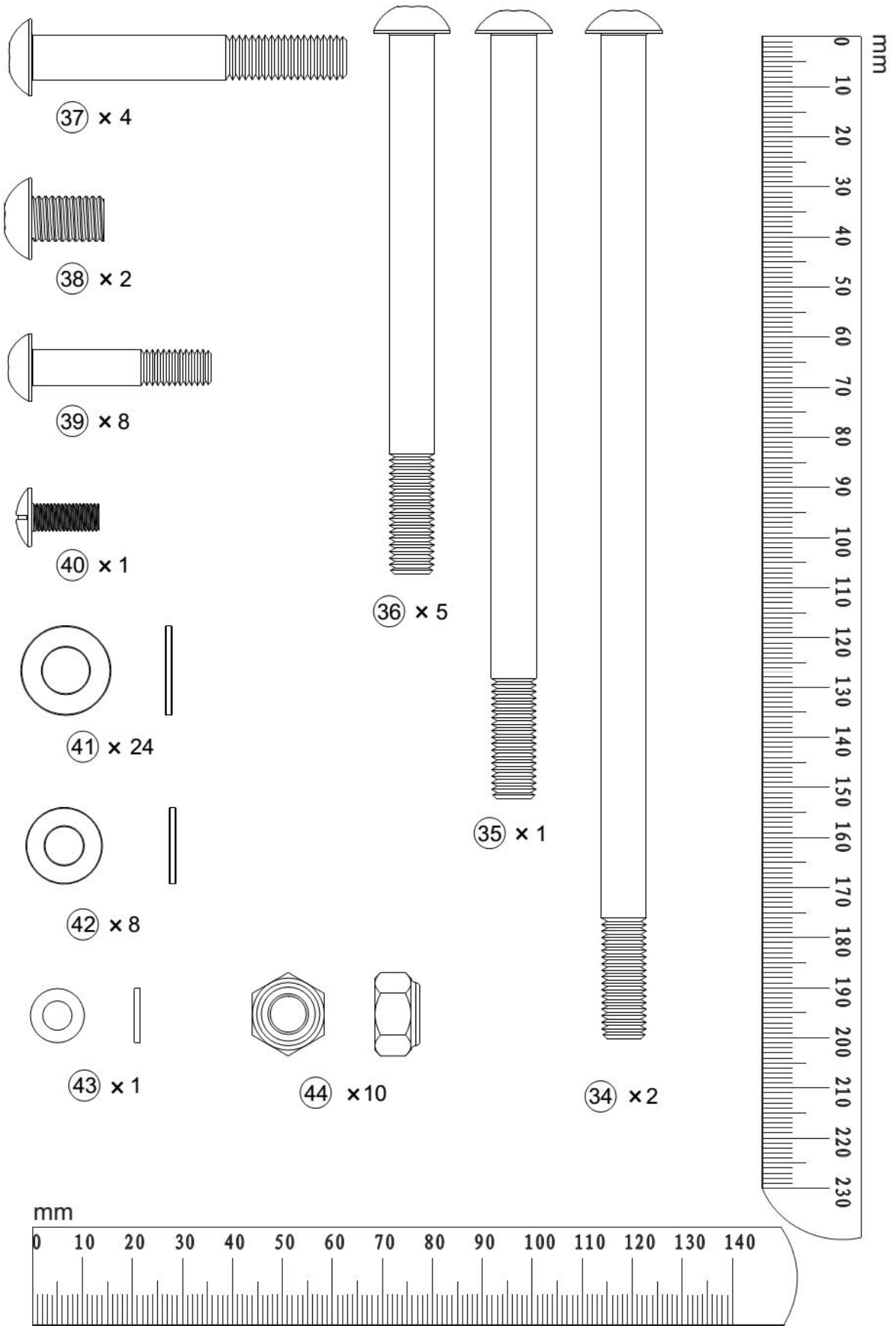

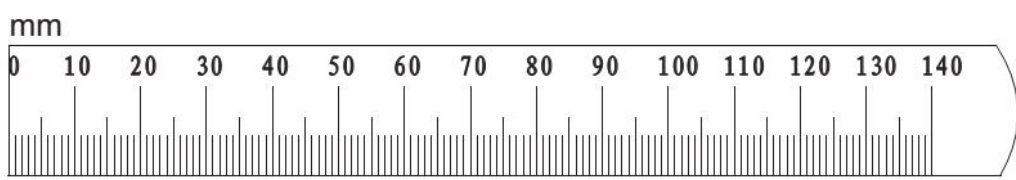
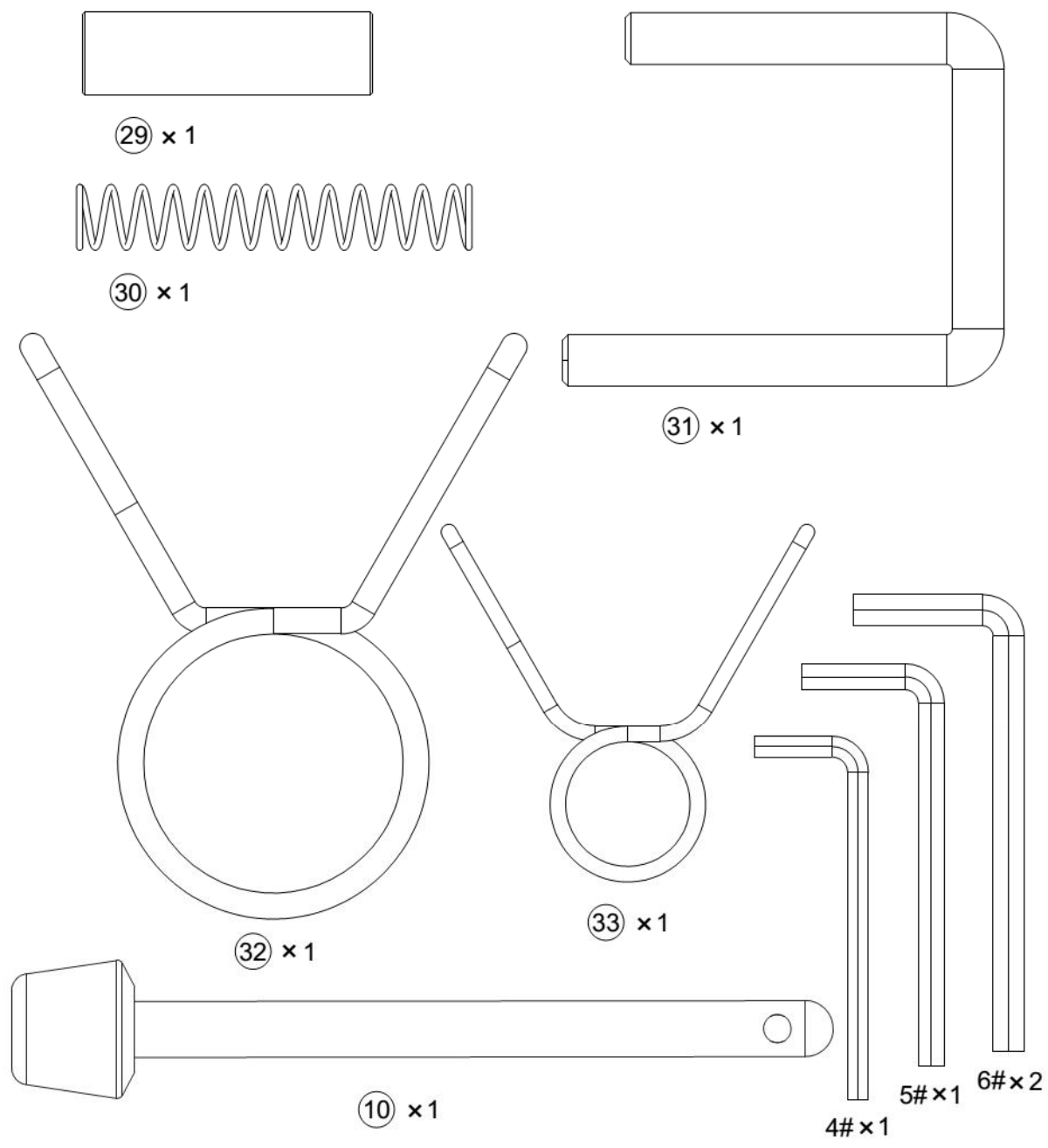
㉔ × 1

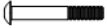



- | | | |
|--------|---|----------|
| ③⑦ × 4 |  | M10×70mm |
| ④① × 8 |   | Φ 10 |
| ④④ × 4 |   | M10 |

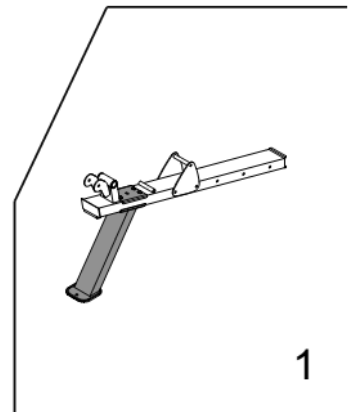
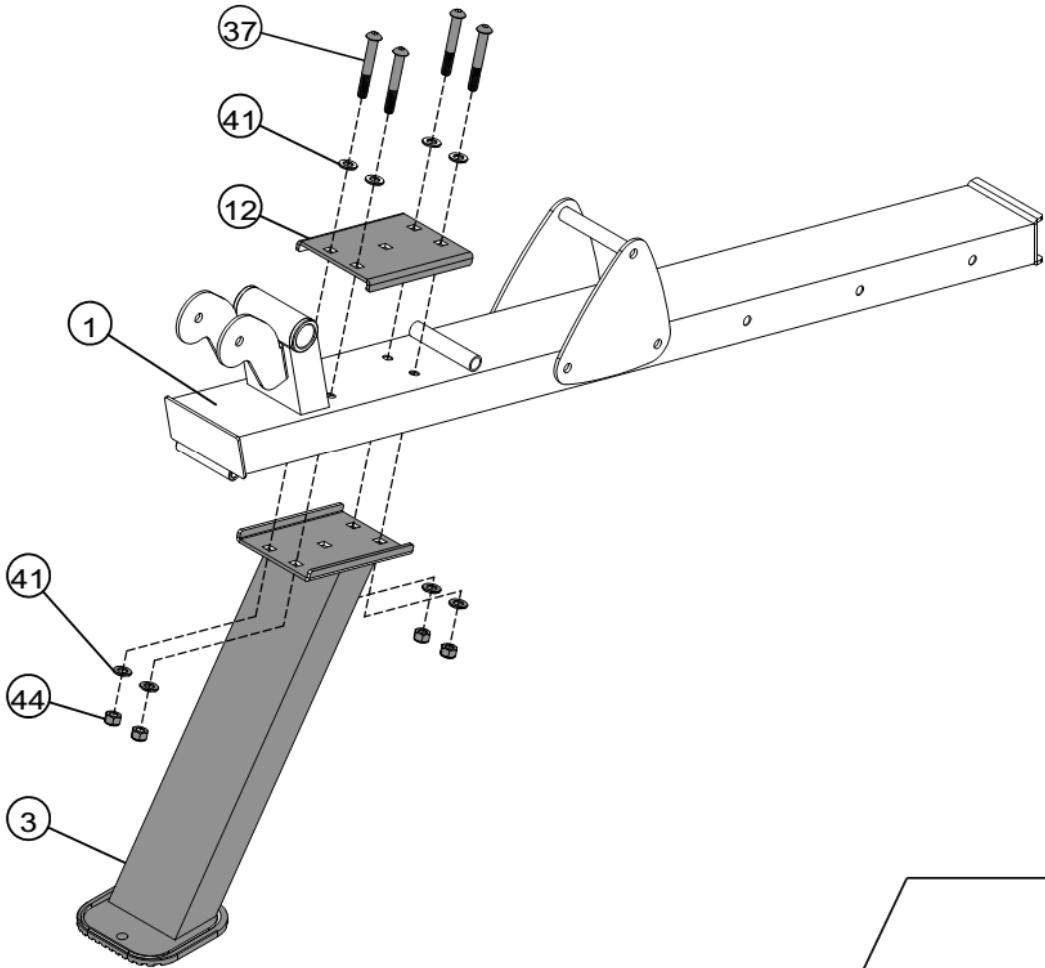

36 × 2 M10×120mm

40 × 1 M6×12mm

41 × 2 Φ 10

43 × 1 Φ 6

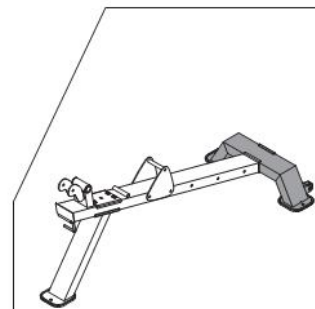
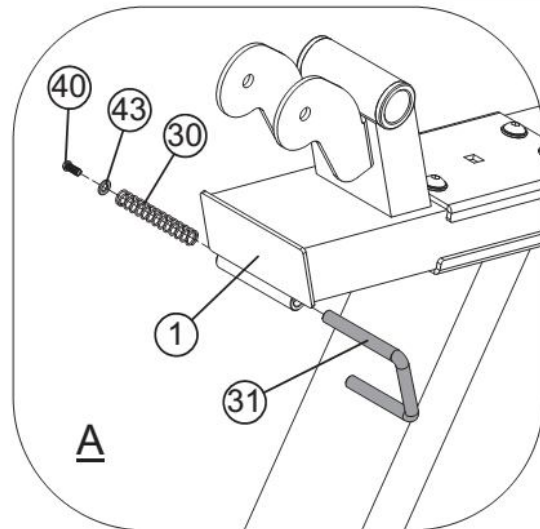
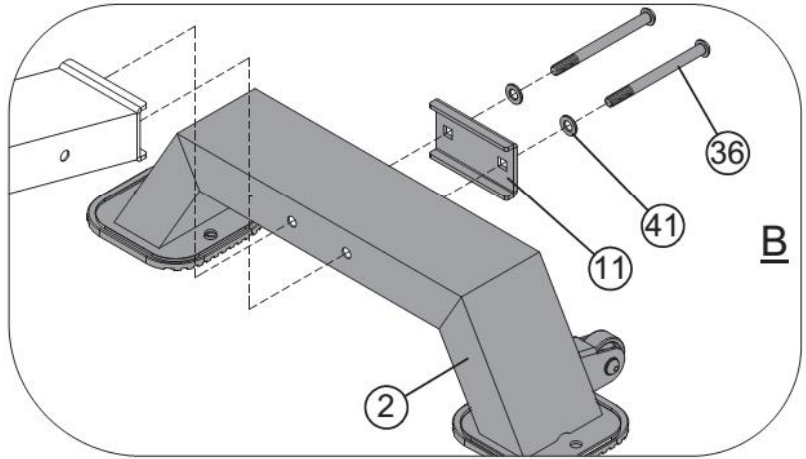
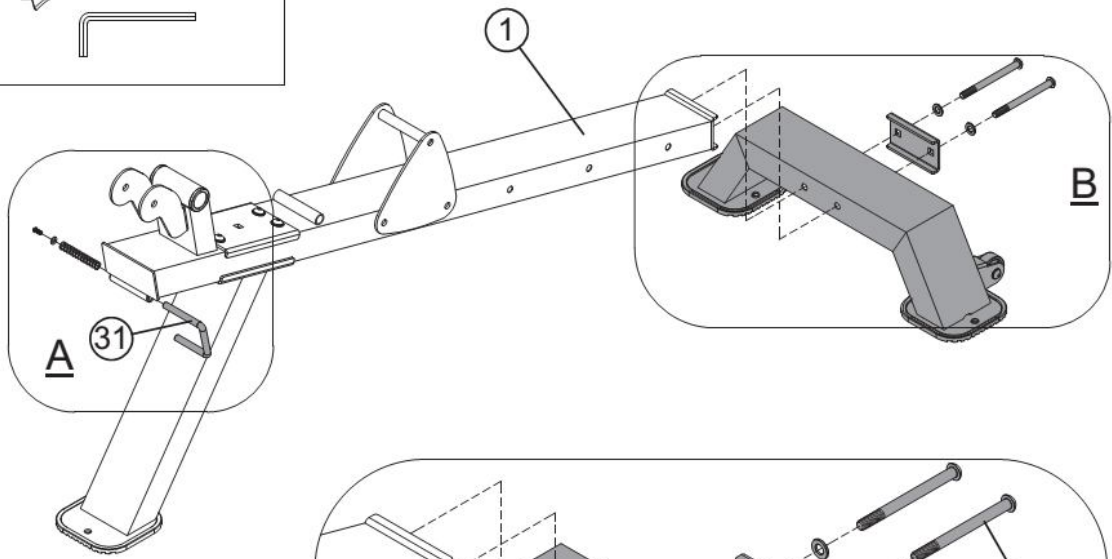

2

36 × 3



M10×120mm

41 × 6



Φ10

44 × 3



M10

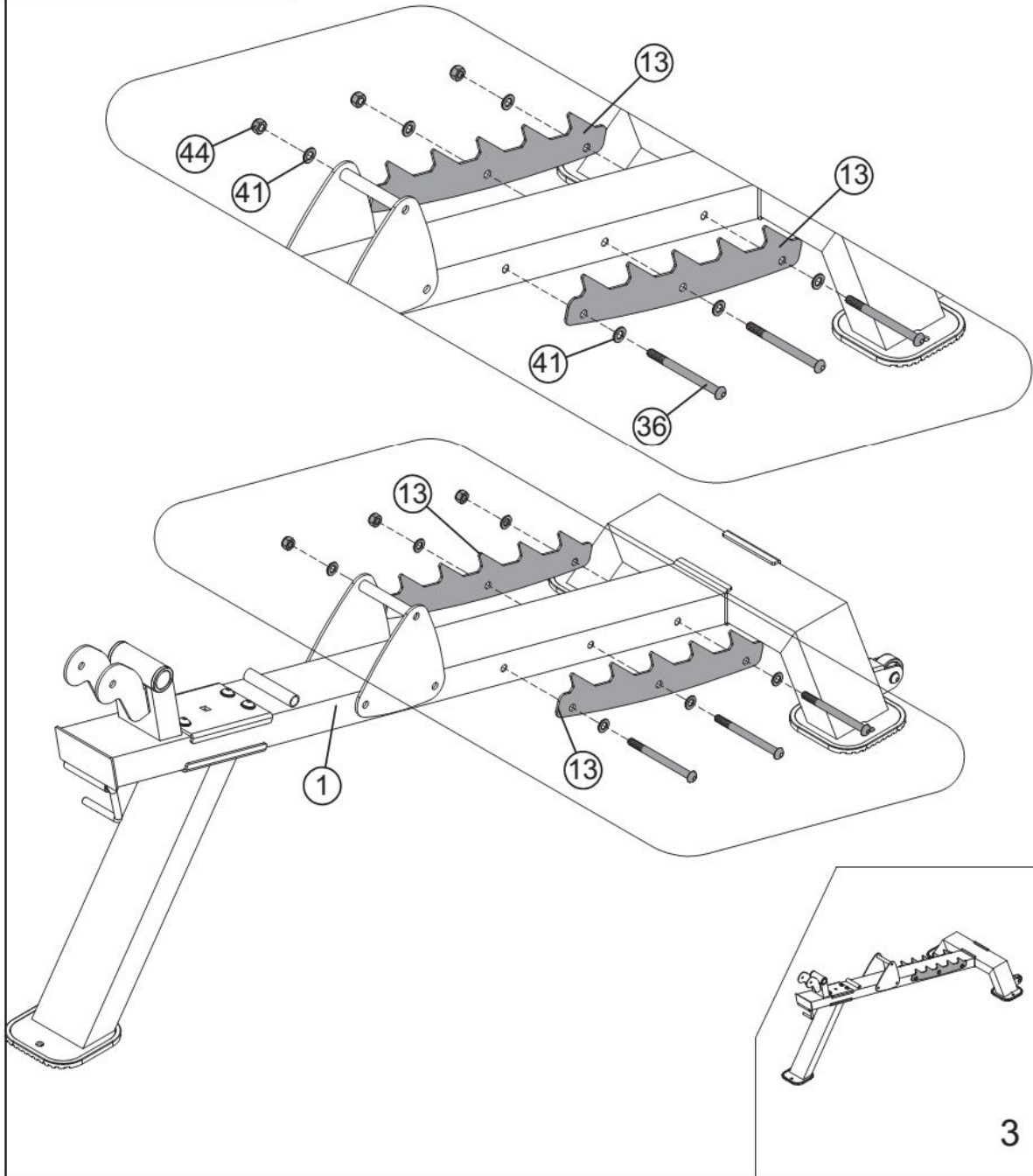
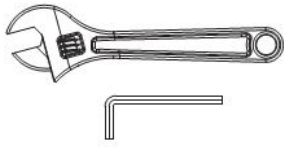

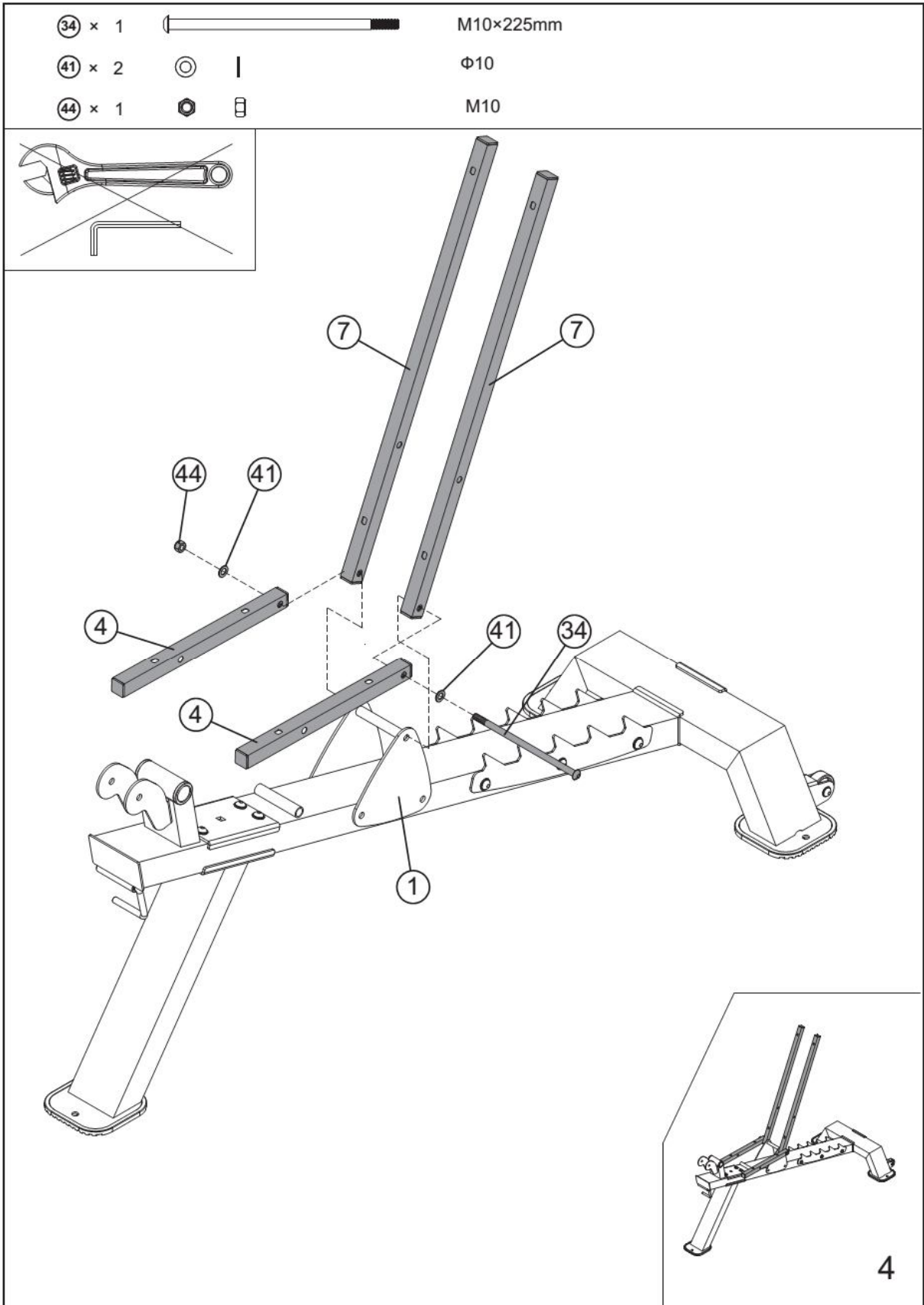

35 × 1 

M10×170mm



41 × 2  |

Φ 10

44 × 1  

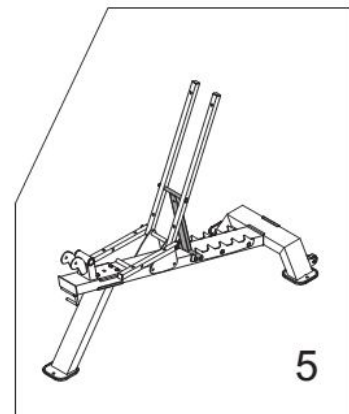
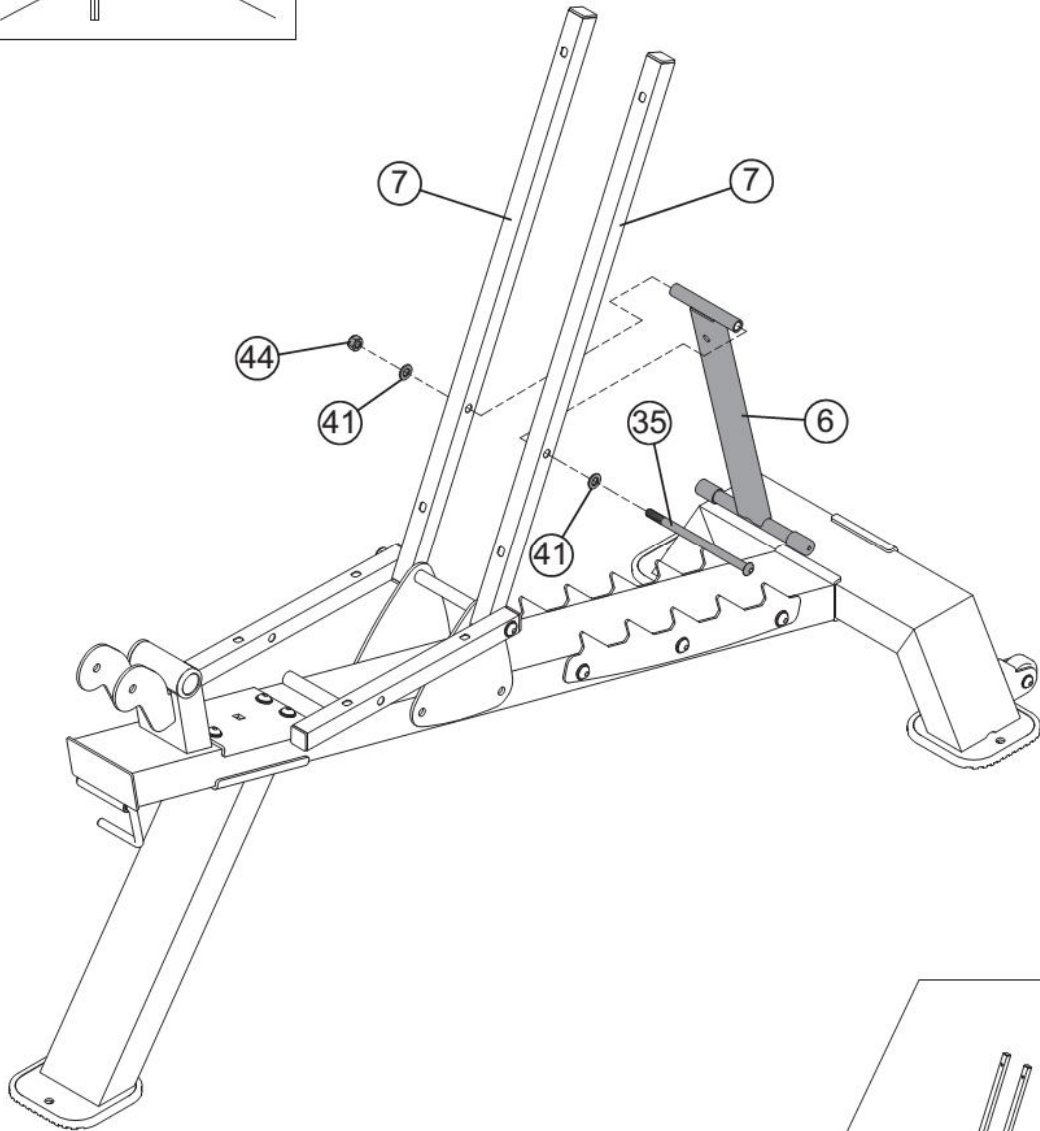
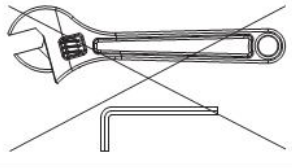
M10





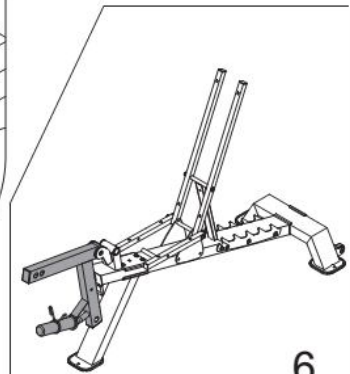
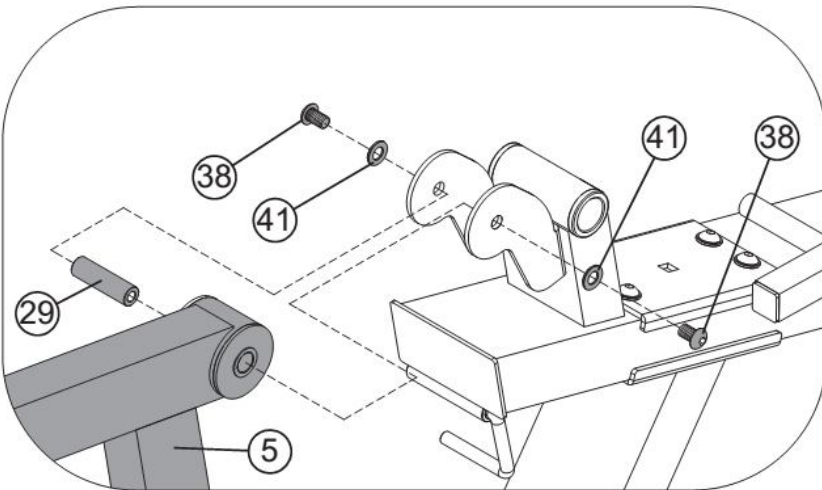
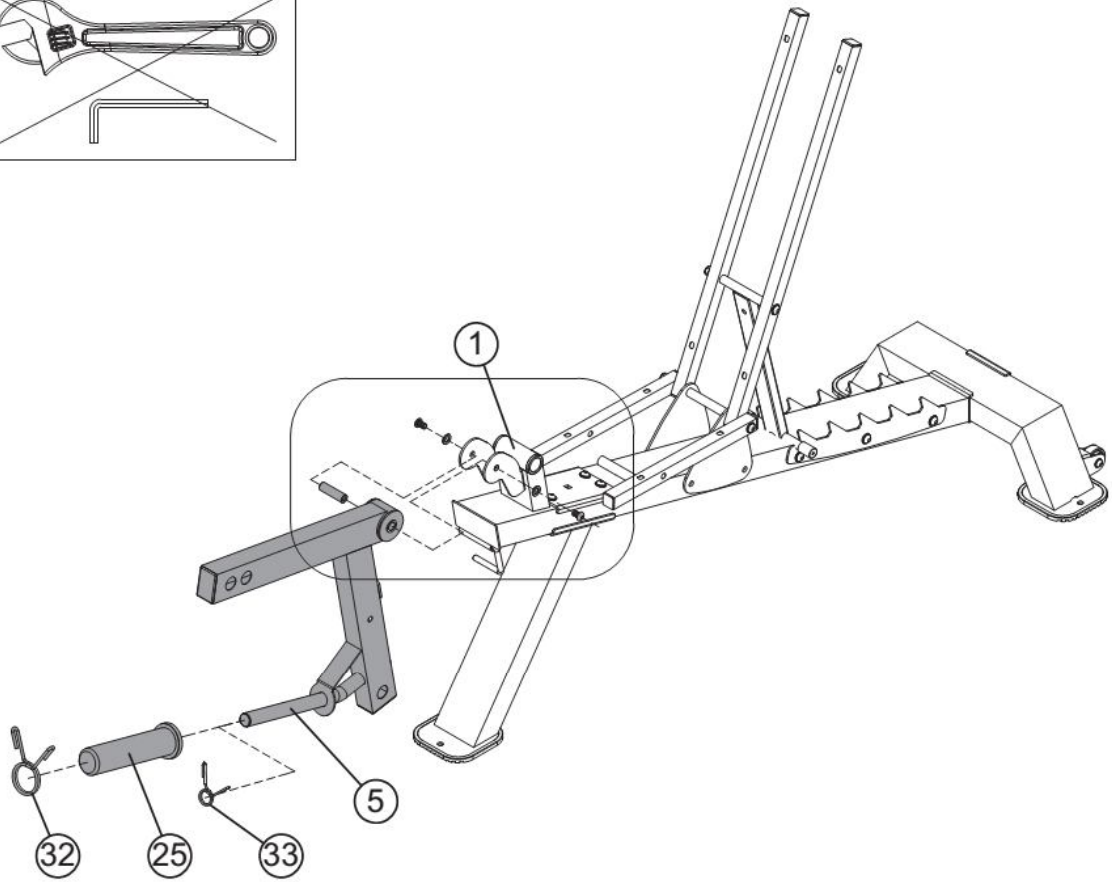
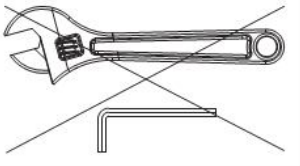



- ②9 × 1  $\Phi 16 \times M10 \times 56\text{mm}$
- ③8 × 2  M10 × 16mm
- ④1 × 2  | $\Phi 10$

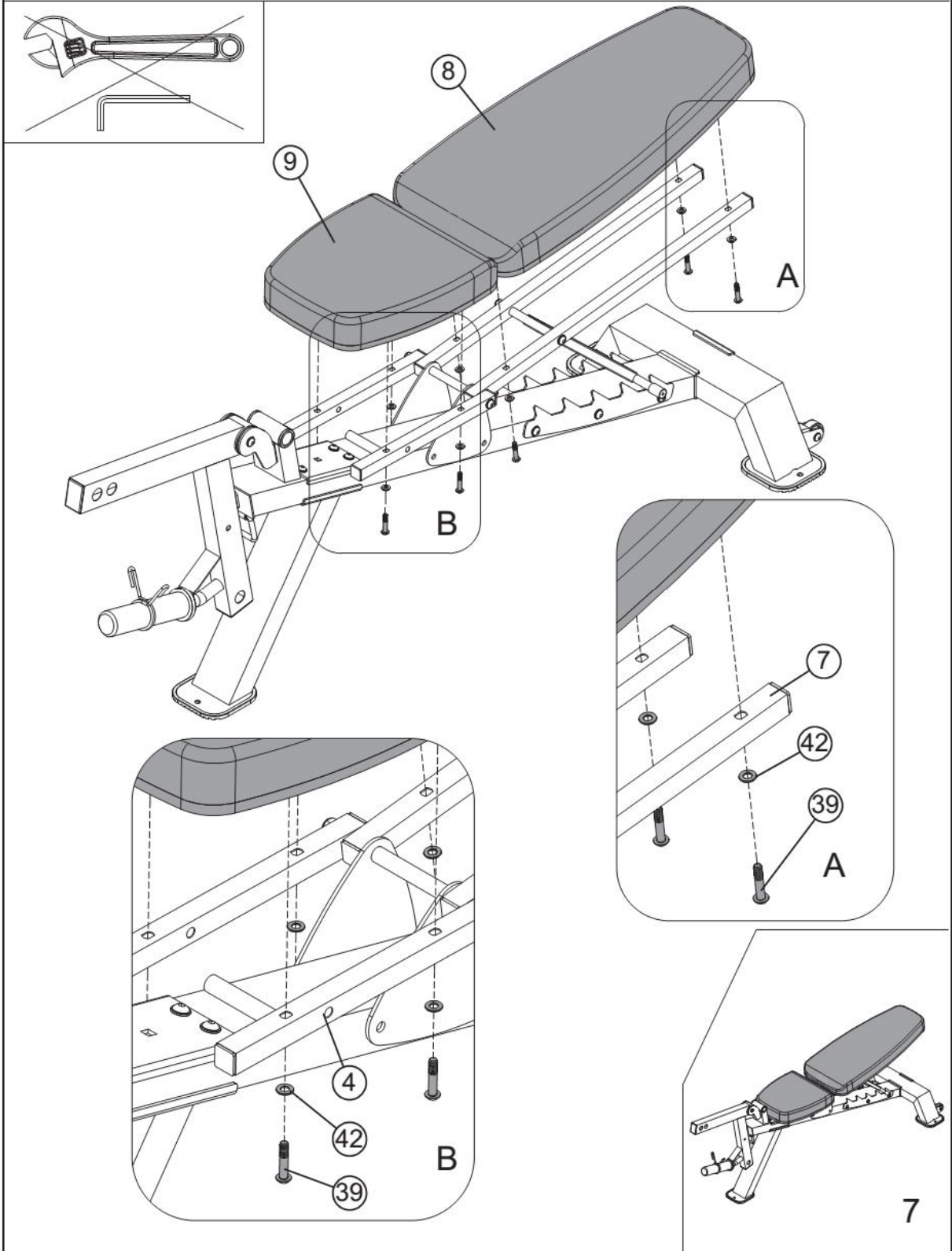

③⑨ × 8  M8×40mm

④② × 8  | Φ8



- ③④ ×1  M10×225mm
- ④① ×2  |  Φ10
- ④④ ×1  |  M10
- ⑩ ×1  Φ10×135mm

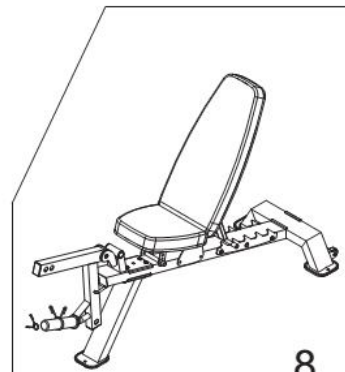
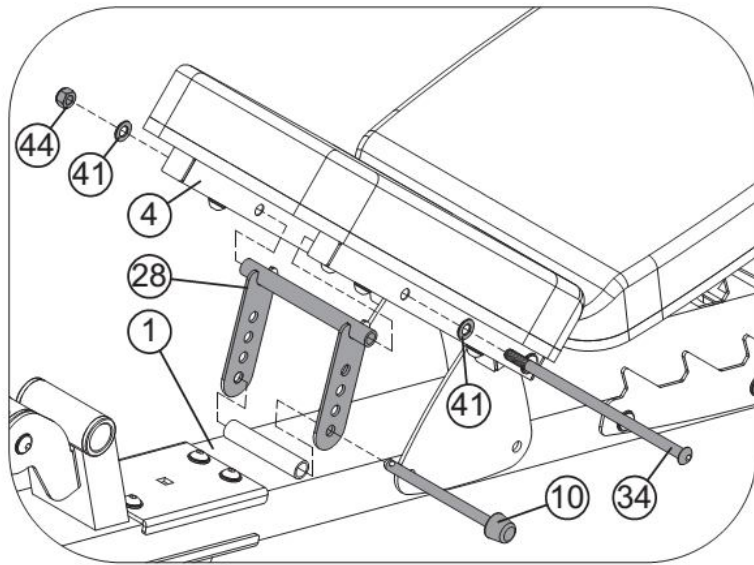
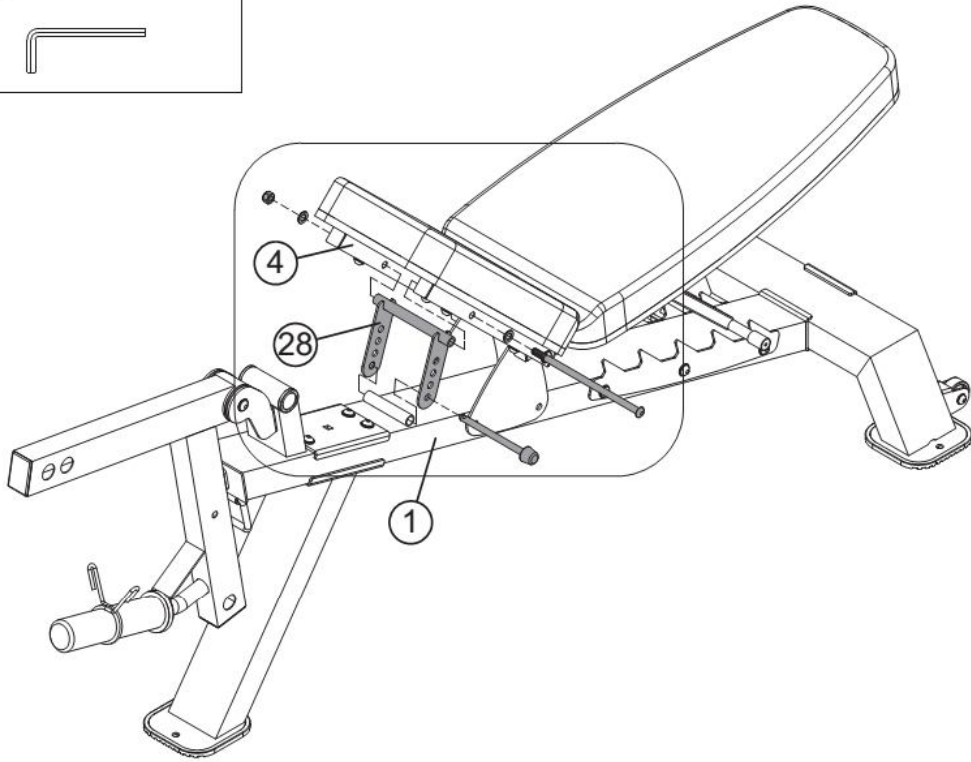

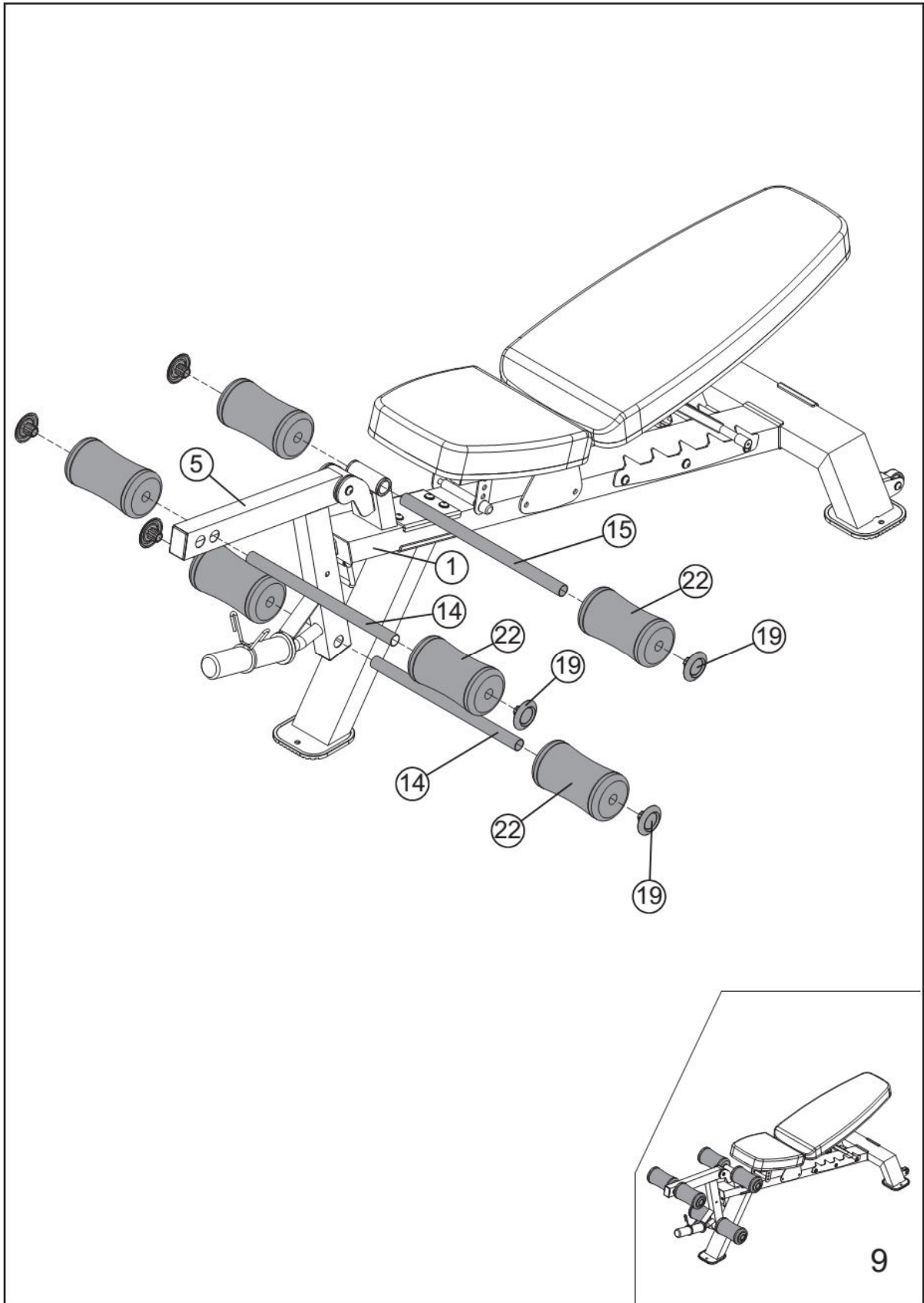

РАЗВЕРНУТАЯ СХЕМА СБОРКИ

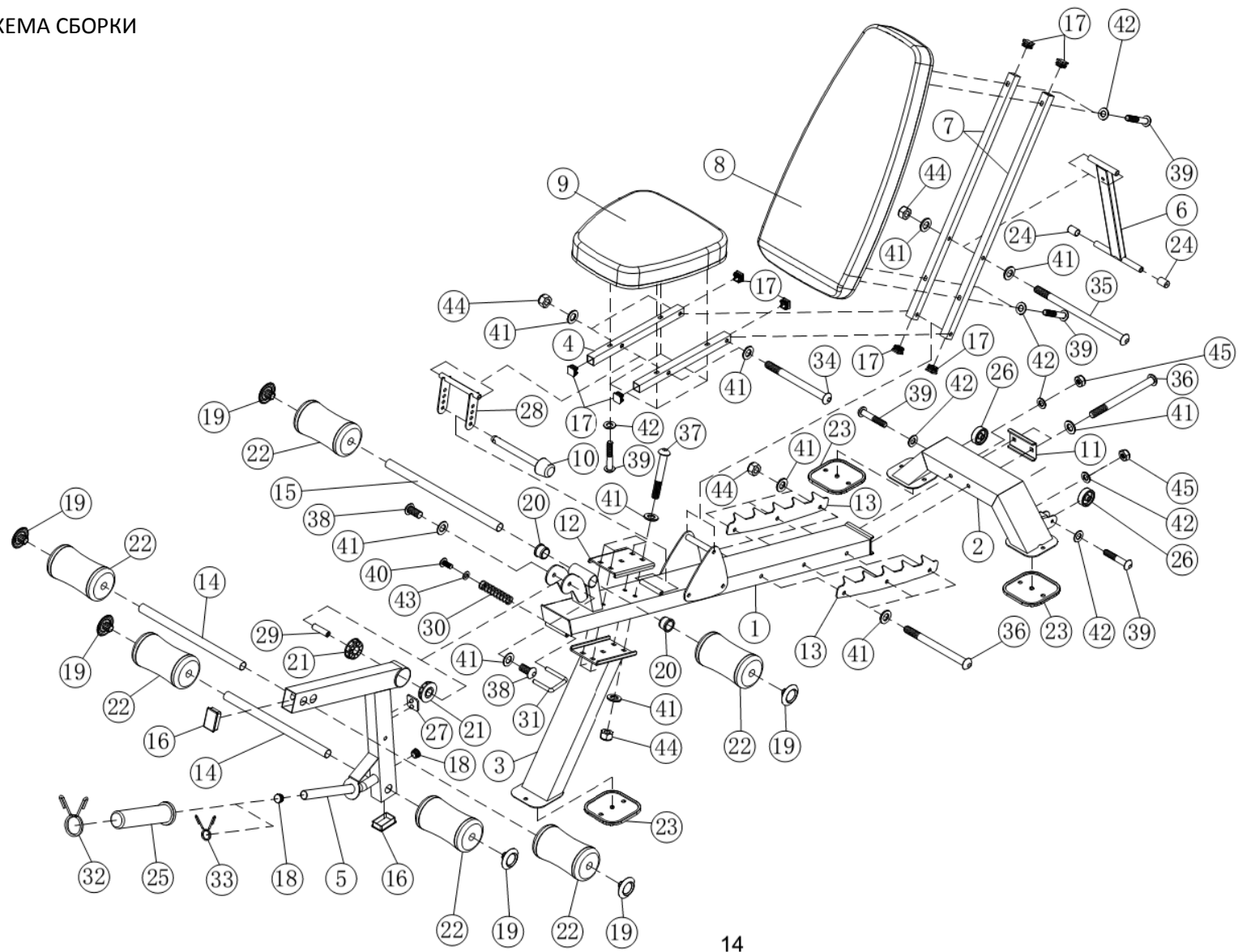

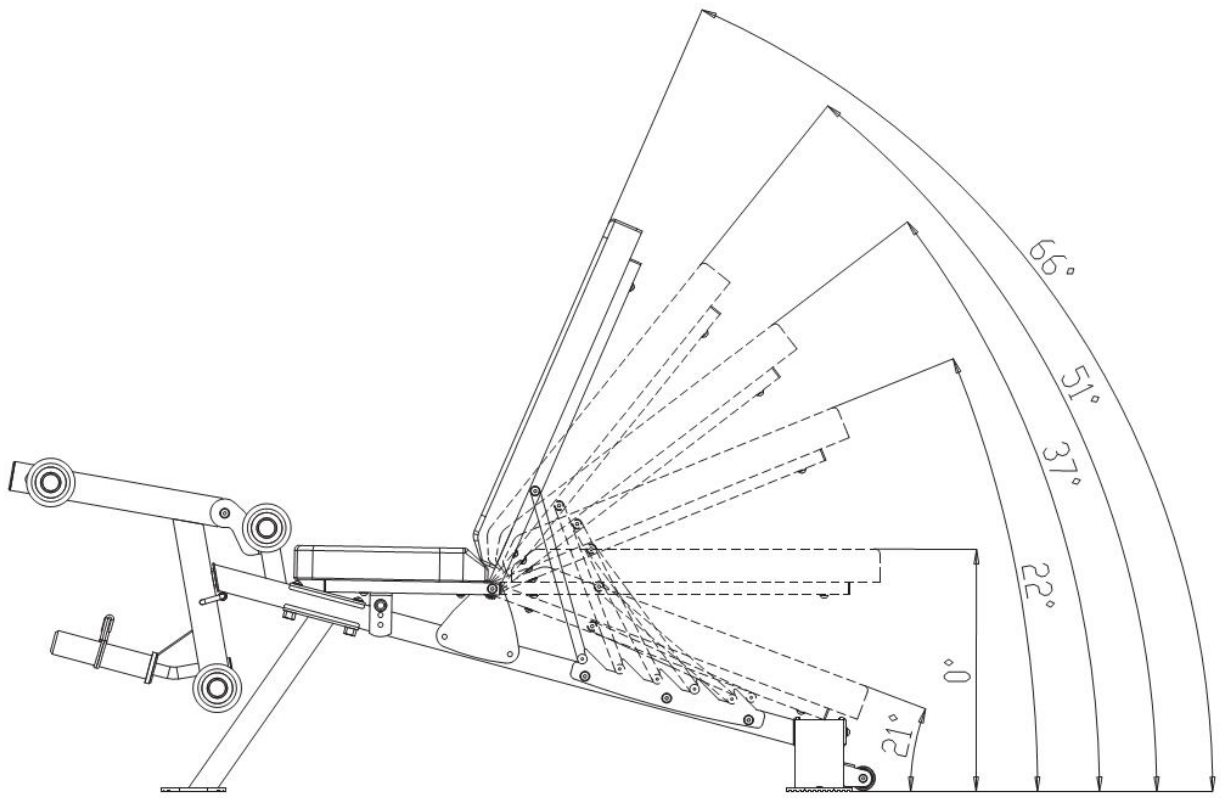

СПИСОК ДЕТАЛЕЙ СКАМЕЙКИ S800

№ ДЕТАЛИ	ОПИСАНИЕ	РАЗМЕР	КОЛИЧЕСТВО
1.	Главная опора Сиденья		1
2.	Задний Стабилизатор		1
3.	Передняя Стойка		1
4.	Скобка сиденья		2
5.	Тренажер для Тренировки ног		1
6.	Держатель наклона спинки		1
7.	Держатель спинки		2
8.	Доска спинки		1
9.	Подушка сиденья		1
10.	Замок сиденья контактный		1
11.	Кронштейн	4" × 2"	1
12.	Кронштейн	6 ¹ / ₄ " × 4"	1
13.	Траверсы наклона рамы сиденья		2
14.	Стержень для мягких валиков	15 ³ / ₄ "	2
15.	Длинный стержень для мягких валиков	17 3/8"	1
16.	Заглушка	1 5/8" × 2 3/8"	2
17.	Заглушка	1" × 1"	8
18.	Заглушка	∅ 1"	2
19.	Заглушка для мягкого валика		6
20.	Втулка	∅ 1 ¹ / ₂ " × 1"	2
21.	Втулка для тренажера ног	∅ 2 3/8" × 7/8"	2
22.	Валик мягкий		6
23.	Пластина		3
24.	Резиновая прокладка	∅ ³ / ₄ " × 1 1/8"	2
25.	Олимпийский рукав		1
26.	Колесо ролика		2
27.	Резиновая прокладка	1 5/8" × 1 5/8"	1
28.	Элемент наклона рамы сиденья		1
29.	Ось тренажера ног		1
30.	Пружина		1
31.	U-образный фиксатор		1
32.	Пружинный зажим	∅ 1 7/8"	1
33.	Пружинный зажим	∅ 7/8"	1
34.	Болт	M 10 × 8 7/8"	2
35.	Болт	M 10 × 6 ³ / ₄ "	1
36.	болт	M 10 × 4 ³ / ₄ "	5
37.	Болт	M 10 × 2 ³ / ₄ "	4
38.	Болт	M 10 × 5/8"	2
39.	Болт	M 8 × 1 5/8"	10
40.	Болт	M 6 × 1 ¹ / ₂ "	1
41.	Шайба	∅ ³ / ₄ "	24
42.	Шайба	∅ 5/8"	12
43.	Шайба	∅ ¹ / ₂ "	1
44.	Гайкафиксирующая	M 10	10
45.	Гайкафиксирующая	M 8	2
	Гаечный ключ (инструмент)	6#	2
	Гаечный ключ (инструмент)	5#	1
	Гаечный ключ (инструмент)	4#	1