

## **Инструкция**

### **Скамья многофункциональная регулируемая Inotec E37**

Полезные ссылки:

[Скамья многофункциональная регулируемая Inotec E37 - смотреть на сайте](#)



***Тренажер "Скамья многофункциональная  
регулируемая"***

***Руководство по Сборке***

№	КОЛ-ВО	НОМЕР ДЕТАЛИ	ОПИСАНИЕ	№	КОЛ-ВО	НОМЕР ДЕТАЛИ	ОПИСАНИЕ
1	1	53049РА-В	Предварительно собранная, База	11	1	2005417	Болт, 3/8-16*4-1/2" (114мм) с цилиндр. головкой
2	1	53053РА-А	Предварительно собранная, Передняя нога	12	1	53071РА-С	Предварительно собранная, Опора для колен
3	2	2003001	Шайба, 3/8" SAE, изломанная	13	2	2005409	Болт, 3/8*16-2-1/2" (64мм) с цилиндр. головкой
4	2	2006424	Болт, 3/8-16x6-1/4" (159мм) с цилиндр. гол. с нейлон. прокл.	14	1	5276801-А	Подушка для головы
5	16	2001101	Шайба, Плоская 3/8 SAE ST ZN	15	4	2006410	Болт, 3/8-16*2-3/4" (70мм) с цилиндр. головкой с нейл. прокл.
6	1	2005403	Болт, 3/8-16x1" (25мм) с цилиндр. головкой	16	1	5277101-А	Подушка для спины
7	4	2001201	Гайка, 3/8-16 LK ST ZN	17	2	5246701-D	Малый валик
8	1	53056РА-А	Предварительно собранная, Рама	18	2	5222201-А	Крышка валика
9	4	2006404	Болт, 3/8-16x1-1/4" (32мм) с цилиндр. гол. с нейл. прокл.	19	2	2006403	Болт, 3/8-16*1" (25мм) с цилиндр. головкой с нейл. прокл.
10	1	5306201-В	Конструкция регулировки				

## ЭТАП 1

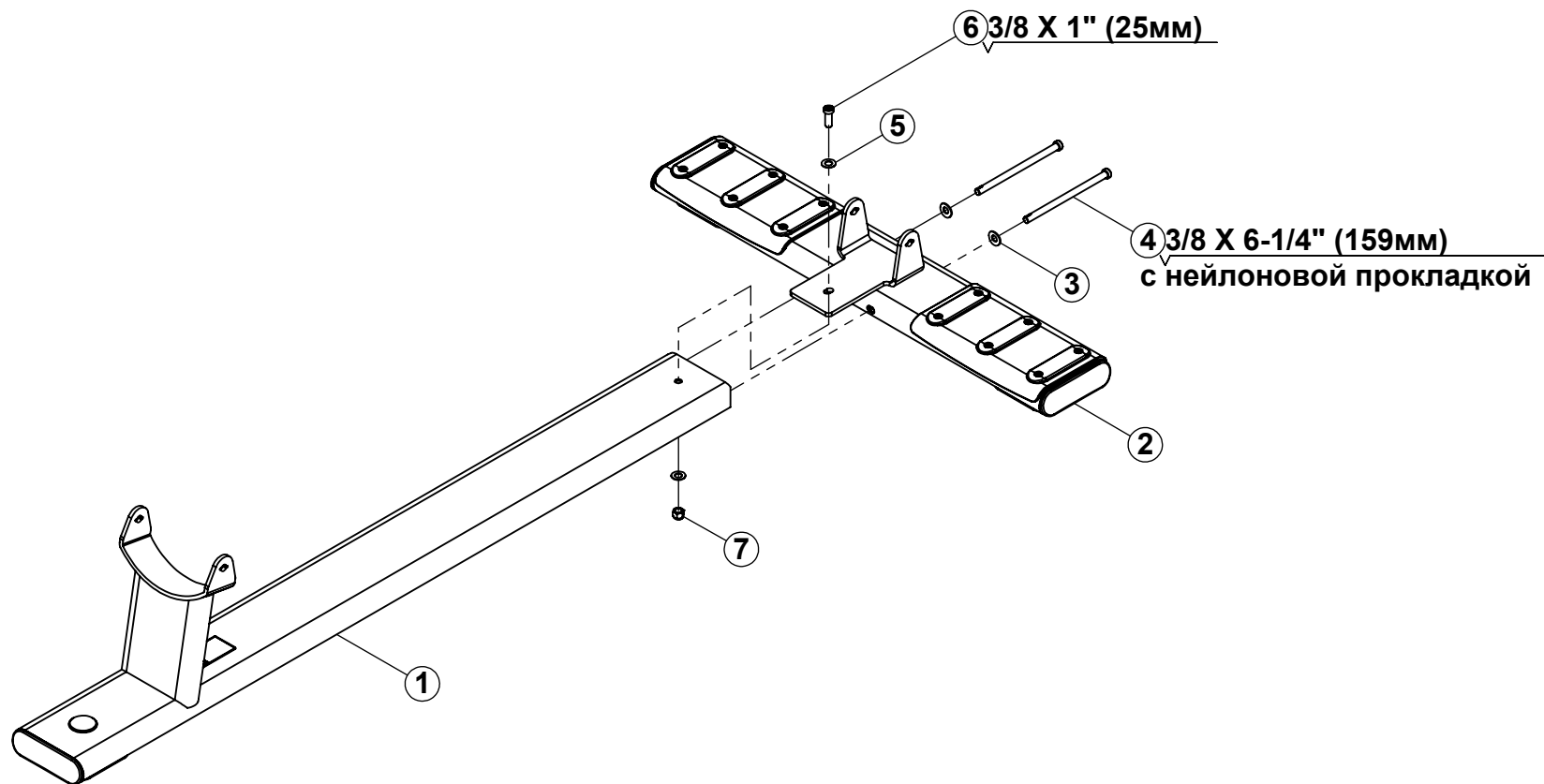

- Надежно закрутите все крепежные болты.

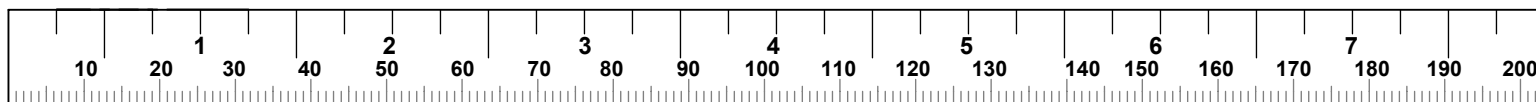

## ЭТАП 2

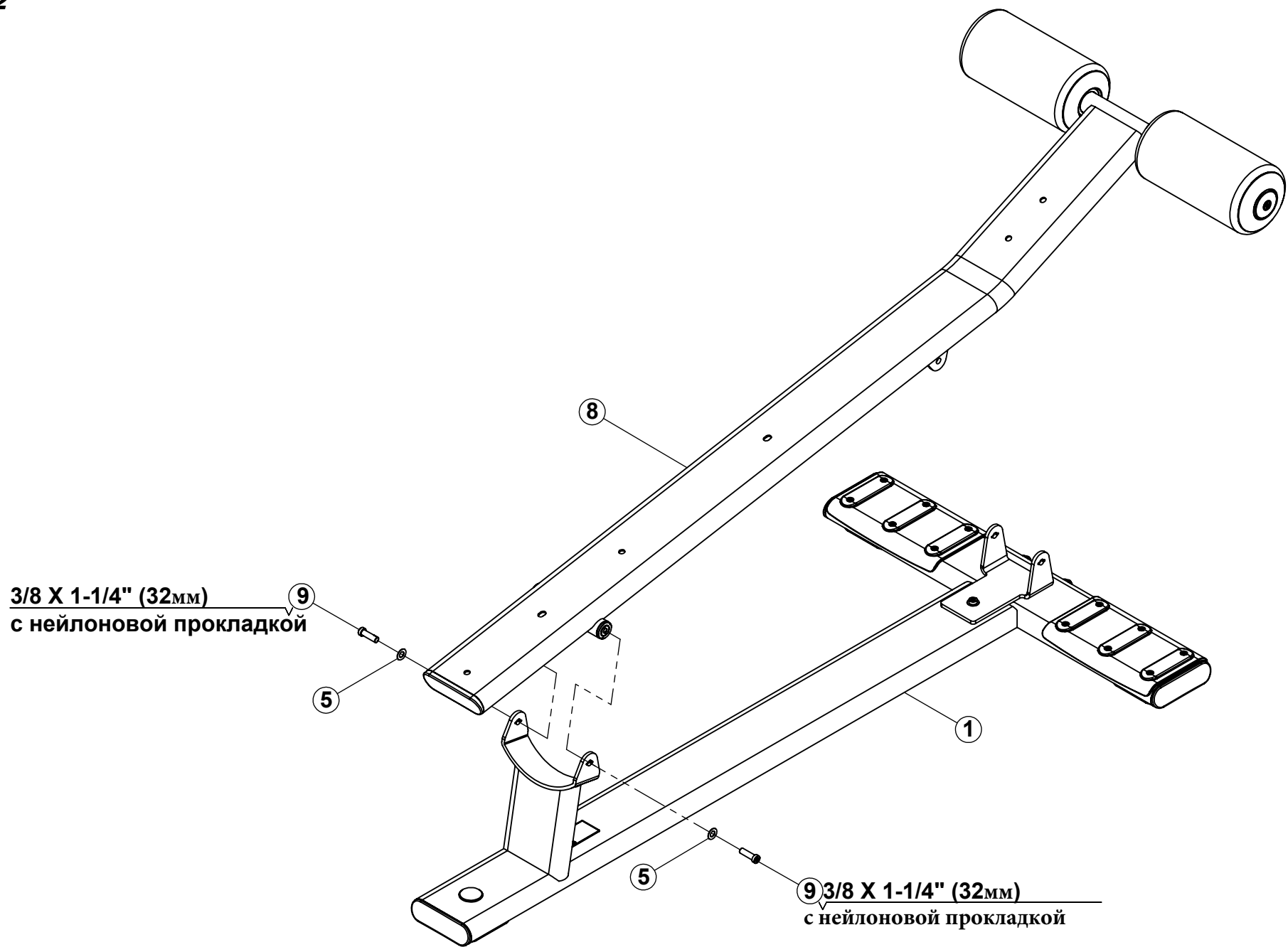

- Надежно закрутите все крепежные болты.

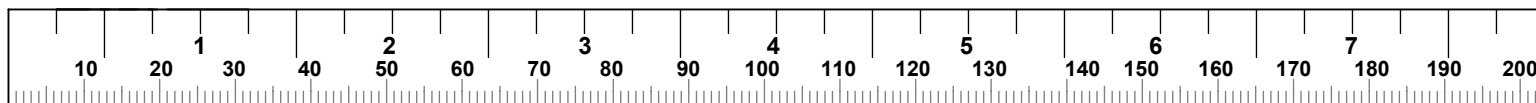

### ЭТАП 3

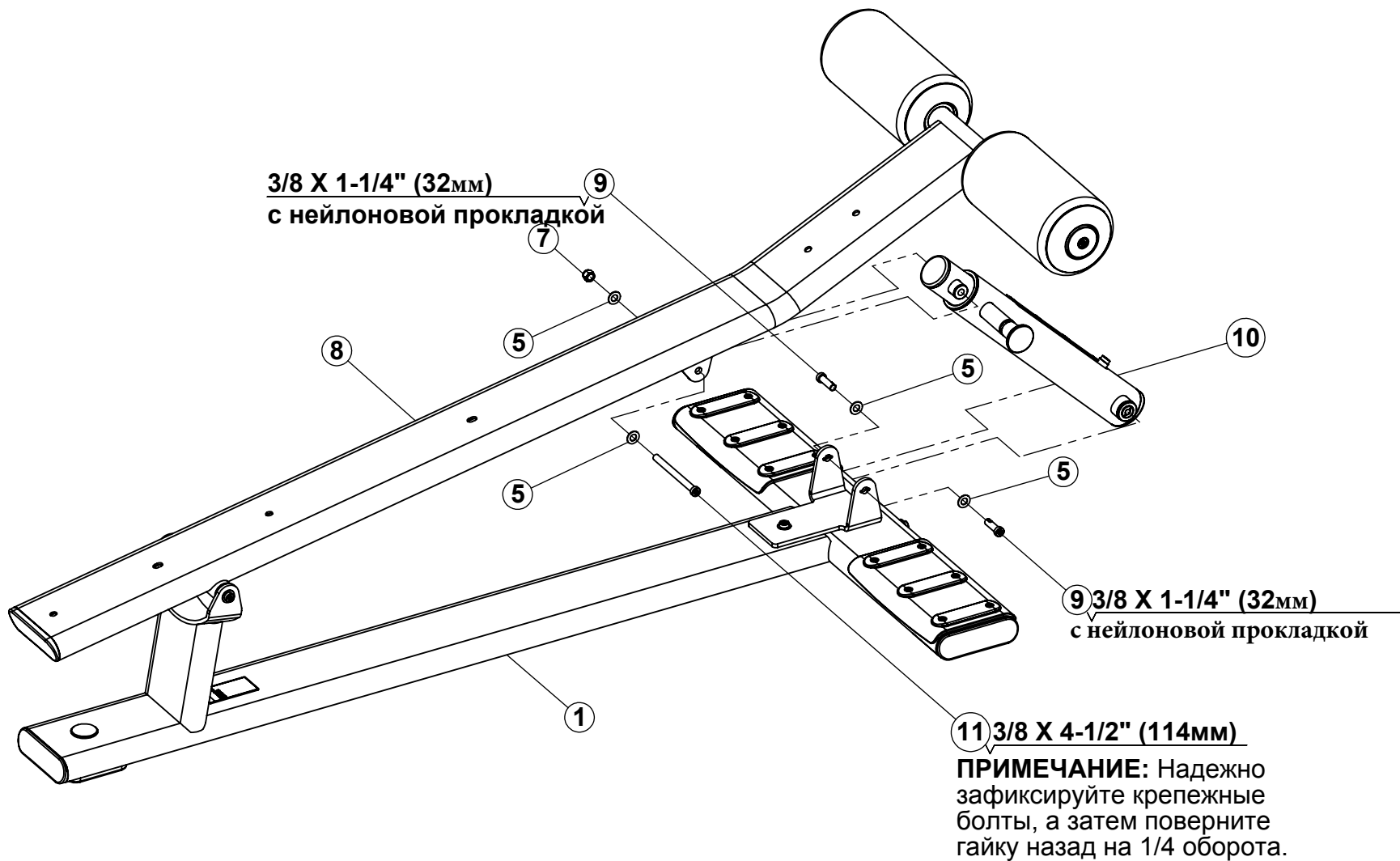

- Надежно фиксируйте все крепежные болты.

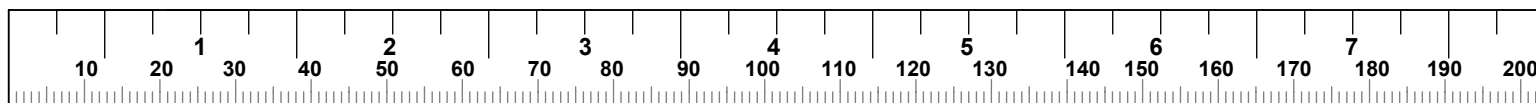

## ЭТАП 4

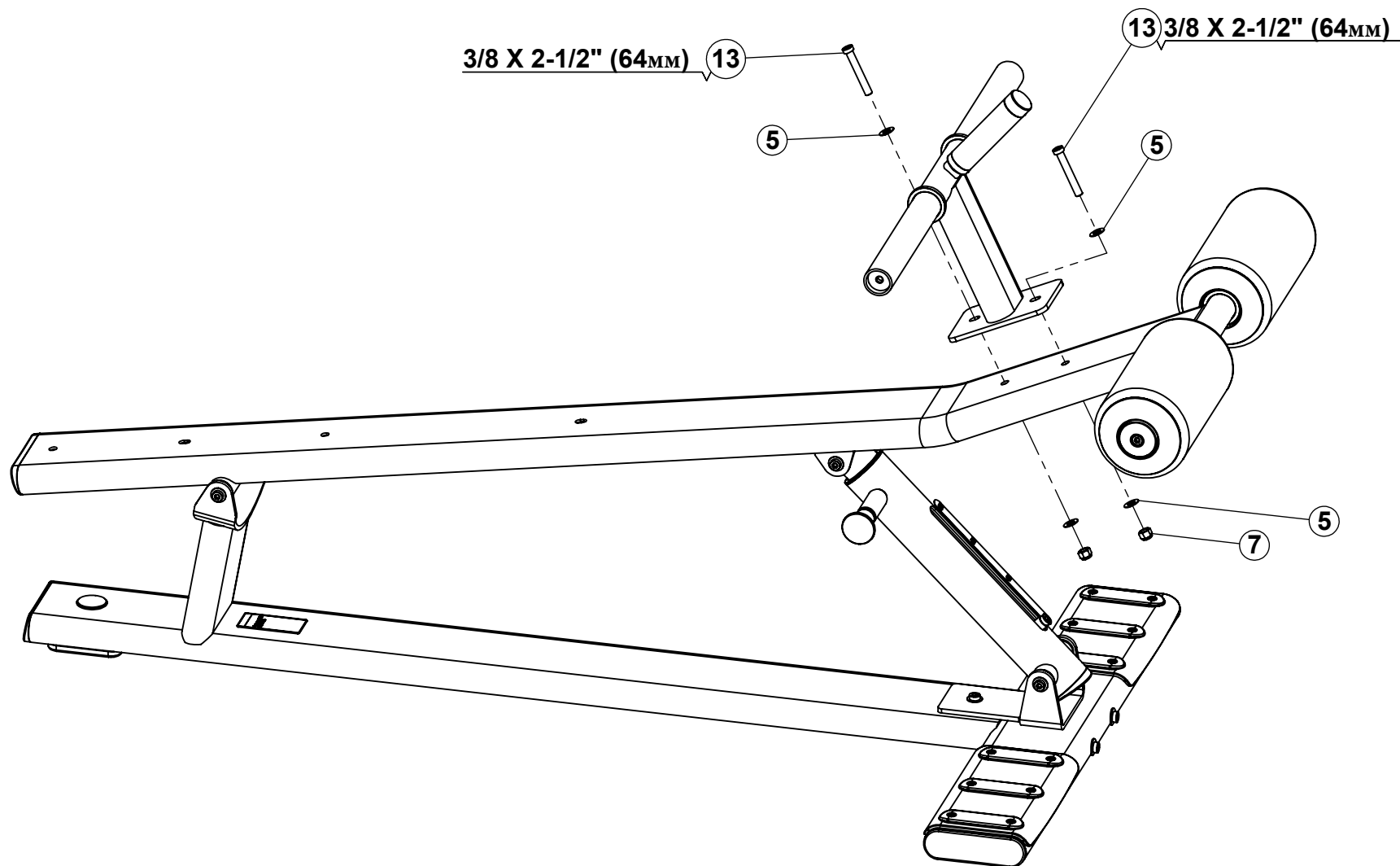

- Надежно закрутите все крепежные болты.

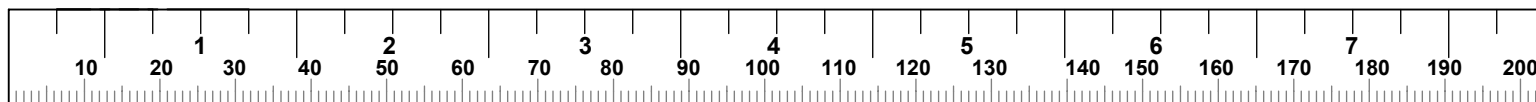

## ЭТАП 5

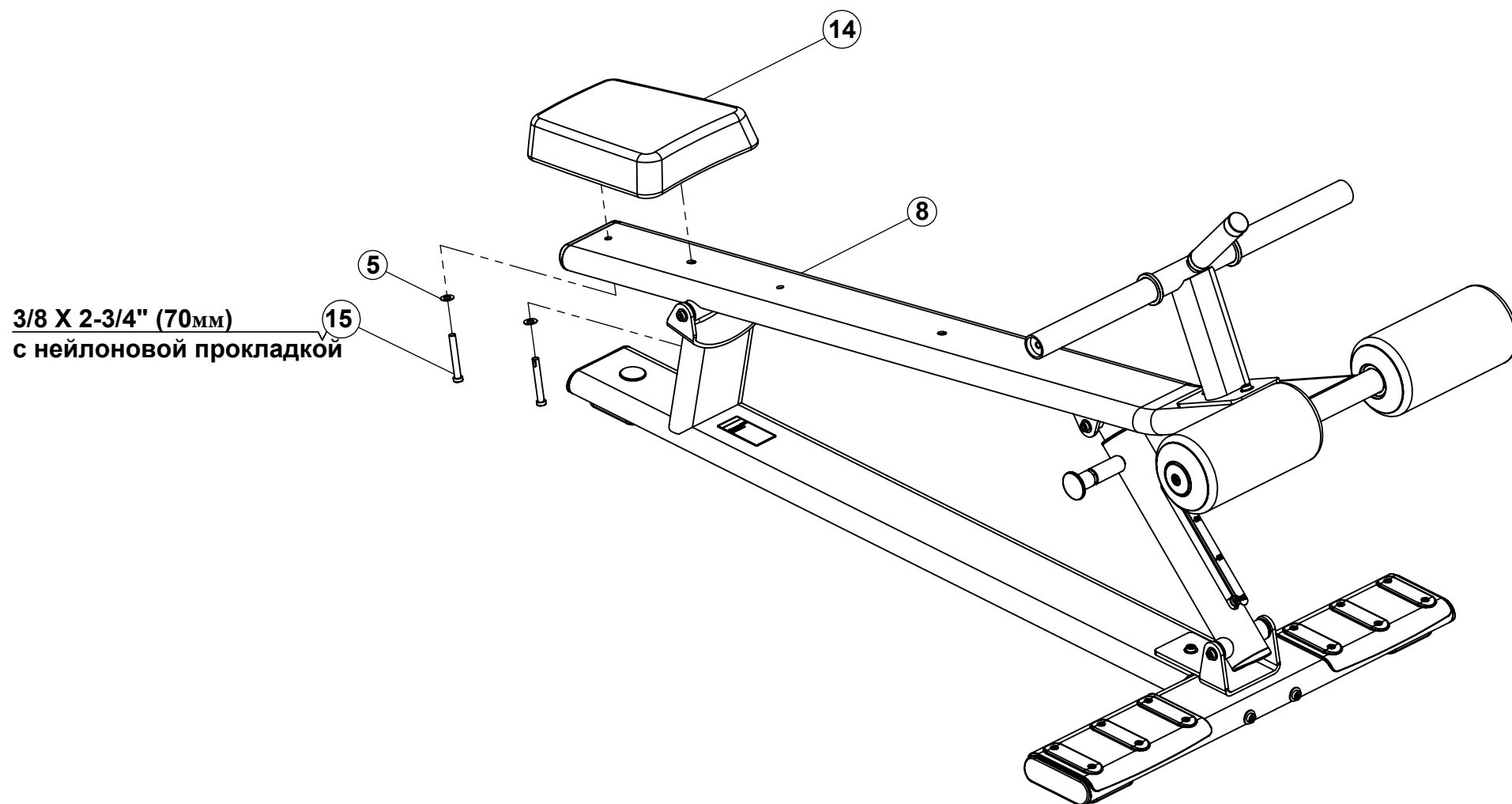

- Надежно закрутите все болты крепления.

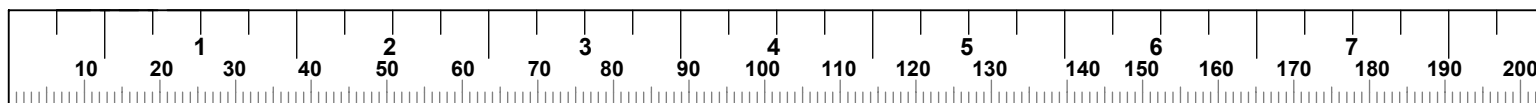

## ЭТАП 6

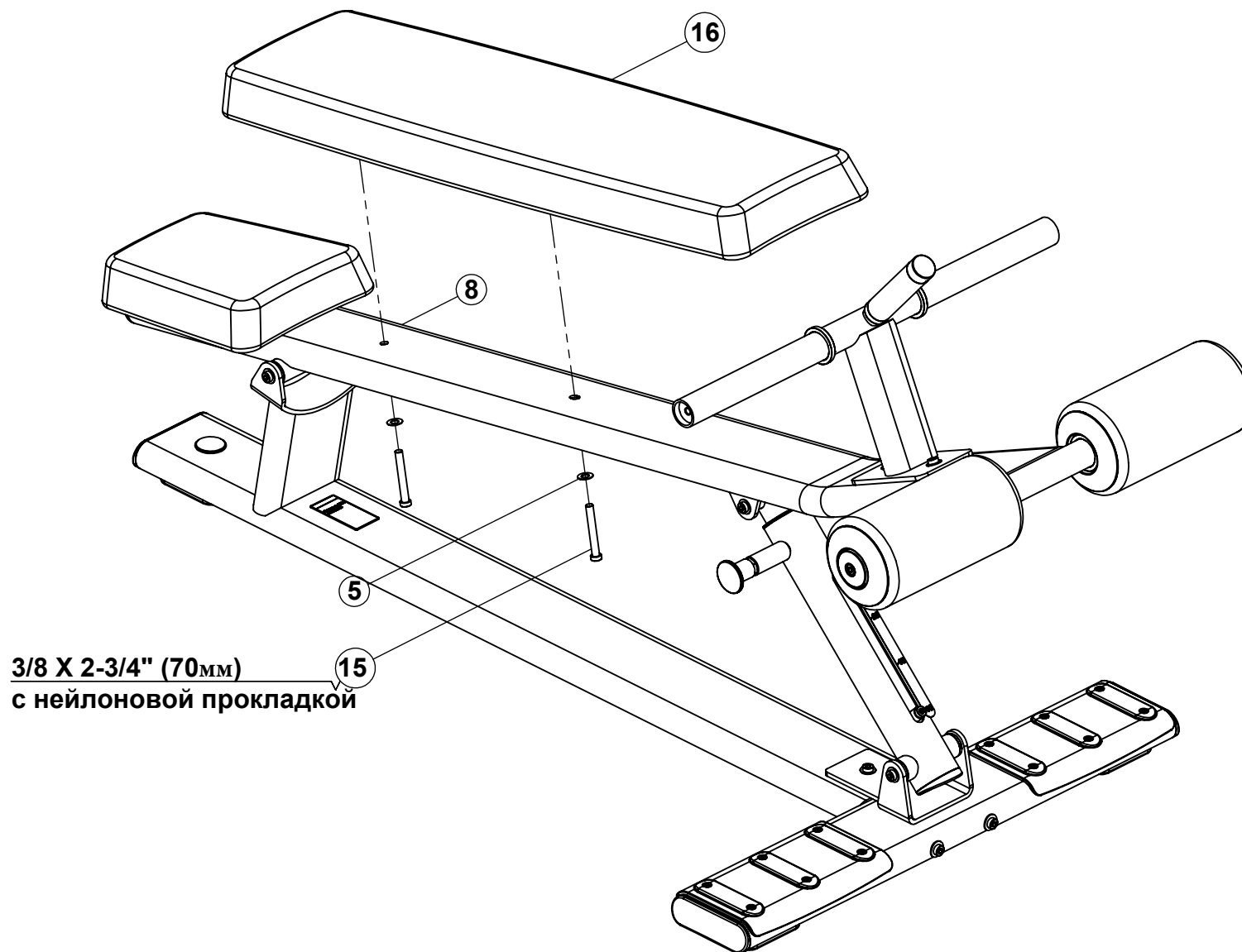

- Надежно закрутите все крепежные болты.

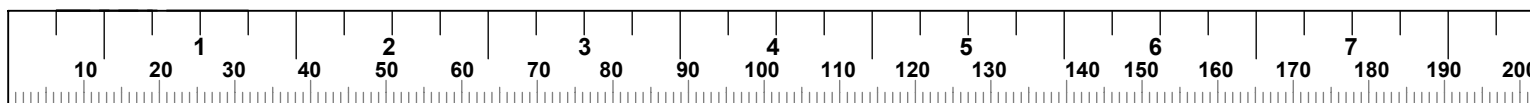



## ЭТАП 7

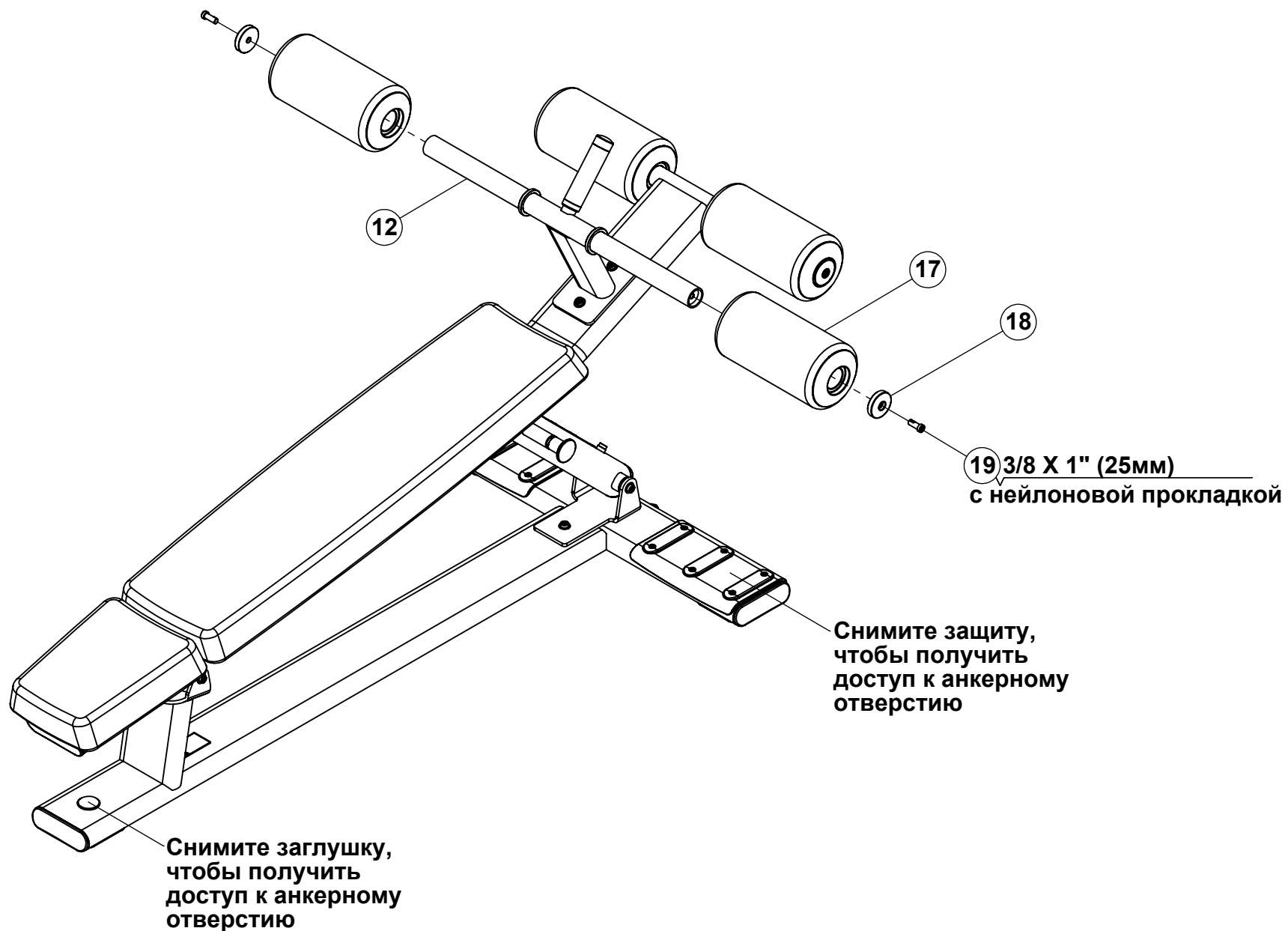

- Надежно закрутите все крепежные болты.
- Прикрепите тренажер к полу, используя анкерные отверстия.  
**ПРИМЕЧАНИЕ:** Проконсультируйтесь со специалистом перед тем, как крепить оборудование к полу.

