

## **Инструкция**

### **Скамья силовая со стойками Unix Fit Bench 120**

Полезные ссылки:

[Скамья силовая со стойками Unix Fit Bench 120 - смотреть на сайте](#)

[Скамья силовая со стойками Unix Fit Bench 120 - читать отзывы](#)



## РУКОВОДСТВО ПОЛЬЗОВАТЕЛЯ

### Скамья регулируемая со стойками UNIXFIT BENCH 120

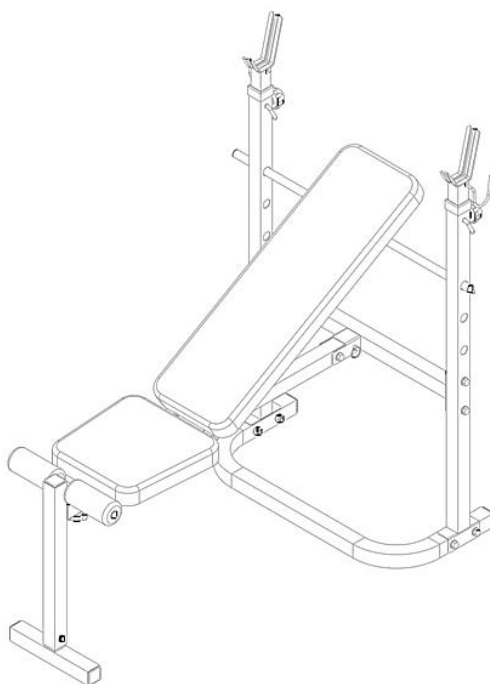

**Примечание.** Производитель оставляет за собой право модифицировать устройства по мере необходимости и не уведомлять об этом пользователей. Все зависит от конкретной модели продукта.

## Рады приветствовать вас, пользователи продукции UNIXFIT!

Мы благодарны, что ваш выбор был остановлен на тренажёре нашего бренда.

Для того чтобы обеспечить вашу максимальную сохранность, команда **UNIXFIT** просит вас с вниманием отнестись к изучению инструкции перед использованием тренажёра! В случае если инструкция в дальнейшем будет потеряна, её всегда можно найти на официальном сайте.















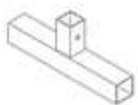















UNIXFIT заботится о своих покупателях и всегда готова ответить вам на все возникшие вопросы, в том числе и по эксплуатации товара, - для этого достаточно обратиться к продавцу или дилеру, у которого он был приобретен.

Уверены, вы с удовольствием будете пользоваться товарами нашего бренда! Помните, что регулярные занятия спортом способствуют улучшению вашего физического состояния, а также влияют на выработку эндорфинов. С брендом UNIXFIT вы можете быть уверены, что ваше тело на долгие годы останется подтянутым и красивым.

Мы постоянно развиваемся и предлагаем нашим клиентам самые современные и лучшие технологии на рынке. Все тренажёры бренда UNIXFIT много лет пользуются популярностью не только у взрослых, но и у их детей. Для того, чтобы изучить полный ассортимент продукции, перейдите на наш официальный сайт, наведя камеру на QR-код.



# Список деталей

<p>1</p>  <p>Задняя опора 1 шт</p>	<p>2</p>  <p>Задняя стойка (П) 1 шт</p>	<p>3</p>  <p>Задняя стойка (Л) 1 шт</p>	<p>4</p>  <p>Поперечная опора 1 шт</p>	<p>5</p>  <p>Основная рама 1 шт</p>
<p>6</p>  <p>Передняя опора 1 шт</p>	<p>7</p>  <p>Передняя стойка 1 шт</p>	<p>8</p>  <p>Опора для штанги 2 шт</p>	<p>9</p>  <p>Стержень регулир.спинки 1 шт</p>	<p>10</p>  <p>Опора спинки 2 шт</p>
<p>11</p>  <p>Мялая накладка 1 шт</p>	<p>12</p>  <p>Страховоч. ключ (П) 1 шт</p>	<p>13</p>  <p>Страховоч. ключ (Л) 1 шт</p>	<p>14</p>  <p>Страховоч. ключ 2 шт</p>	<p>15</p>  <p>Быстросъемный штифт 1 шт</p>
<p>16</p>  <p>Фиксирующая ручка 2 шт</p>	<p>17</p>  <p>Ручка "цветок" 1 шт</p>	<p>18</p>  <p>Мялая накладка коротк. 2 шт</p>	<p>19</p>  <p>Сиденье 1 шт</p>	<p>20</p>  <p>Спинка 1 шт</p>
<p>21</p>  <p>Заглушка квадр. 38 мм 5 шт</p>	<p>22</p>  <p>Заглушка квадр. 25 мм 4 шт</p>	<p>23</p>  <p>Полая заглушка 2 шт</p>	<p>24</p>  <p>Крупная заглушка 19 мм 4 шт</p>	<p>25</p>  <p>Шестигр. винт M10x60 2 шт</p>
<p>26</p>  <p>Шестигр. винт M10x55 8 шт</p>	<p>27</p>  <p>Каретный винт M8x55 1 шт</p>	<p>28</p>  <p>Шестигр. винт M10x55 4 шт</p>	<p>29</p>  <p>Шестигр. винт M8x15 7 шт</p>	<p>30</p>  <p>Шайба M10 20 шт</p>
<p>31</p>  <p>Шайба M8 11 шт</p>	<p>32</p>  <p>Шайба M8 2 шт</p>	<p>33</p>  <p>Нейлон. гайка M10 10 шт</p>	<p>34</p>  <p>Нейлон. гайка M8 2 шт</p>	

## Инструкция по установке

### Шаг 1:

1. Прикрепите задние стойки (2 и 3) к задней опоре (1), используя четыре шестигранных винтов M10X55 (26), восьми шайб M10 (30) и четырех нейлоновых гаек M10 (33).
2. Прикрепите поперечную опору (4) к задним стойкам (2 и 3), используя четыре шестигранных винтов M10X55 (26), восемь шайб M10 (30) и четыре нейлоновые гайки M10 (33).
3. Вставьте опоры для штанги (8) в задние стойки (R&L) (2 и 3), используя две фиксирующие ручки (16) и два страховочных крючка (14).
4. Прикрепите страховочные крючки (12 и 13) к опоре штанги (8) с помощью двух шайб M6 (32) и двух нейлоновых гаек M6 (34).

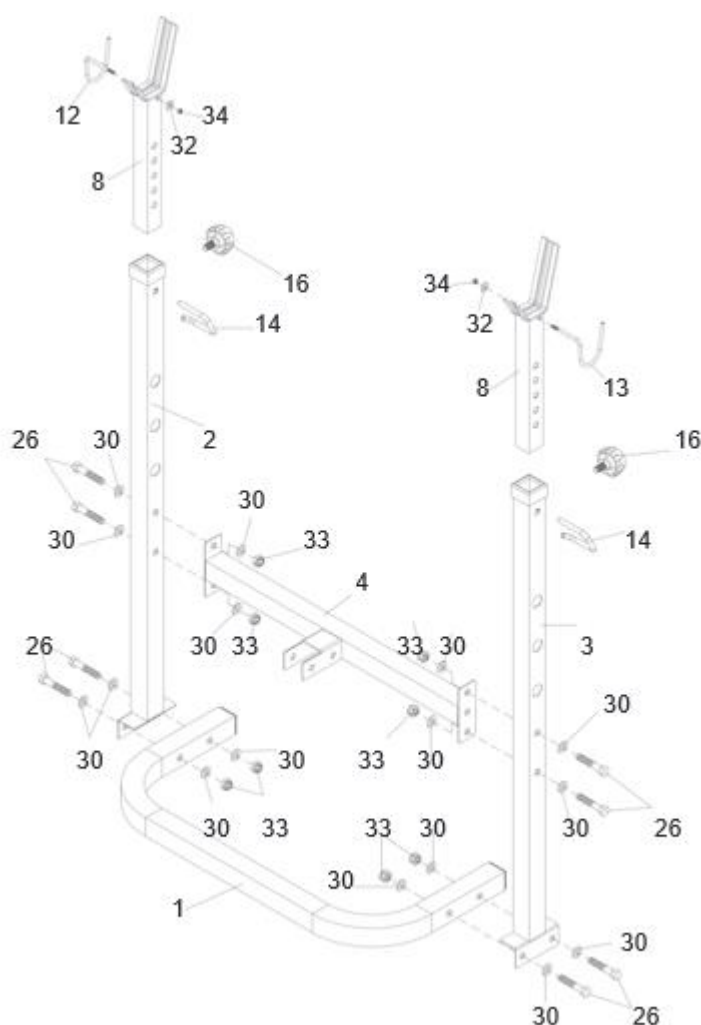

## Шаг 2:

1. Соедините основную раму (5) и поперечную опору (4), используя один шестигранный винт M10X60 (25), две шайбы M10 (30), одну нейлоновую гайку M10 (33), а также один быстросъемный штифт (15).
2. Прикрепите переднюю стойку (7) к основной раме (5) с помощью одного шестигранного винта M10X60 (25), двух шайб M10 (30), а также одной нейлоновой гайки M10 (33), одного каретного винта M8X55 (27) и одной ручки "цветок" (17).
3. Закрепите переднюю стойку (7) на передней опоре с помощью трех шестигранных винтов M8X15 (29) и трех шайб M8 (31).

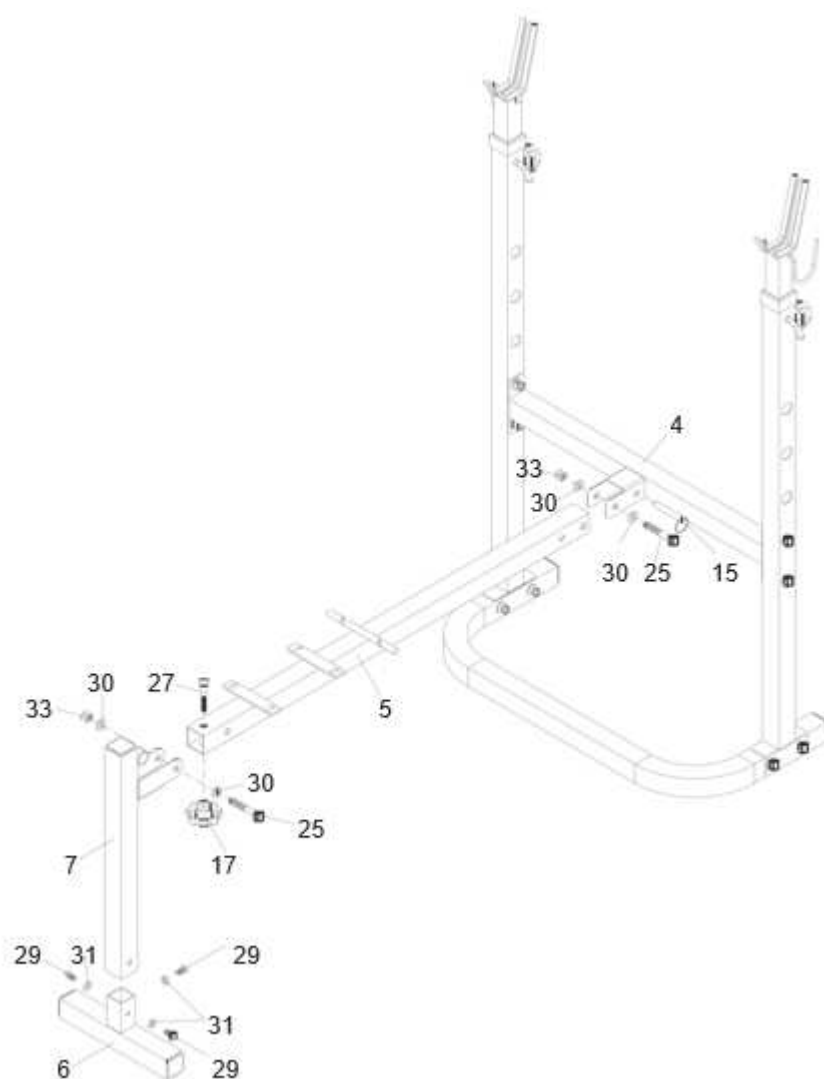

### Шаг 3:

1. Наденьте мягкую накладку (11) на переднюю стойку (7).
2. Разместите короткую мягкую накладку (18) поверх мягкой накладки (11).
3. Закрепите стержень регулировки спинки (9) на задних стойках (2 и 3).
4. Вставьте опору спинки (10) в основную раму (5).
5. Прикрепите сиденье (19) к основной раме (5), используя четыре шестигранных винта M8X15 (29) и четыре шайбы M8 (31).
6. Прикрепите спинку (20) к опоре спинки (10), используя четыре шестигранных винта M8X40 (28) и четыре шайбы M8 (31).

