

Инструкция

Скамья силовая универсальная Unix Fit Bench 110

Полезные ссылки:

[Скамья силовая универсальная Unix Fit Bench 110 - смотреть на сайте](#)

[Скамья силовая универсальная Unix Fit Bench 110 - читать отзывы](#)



РУКОВОДСТВО ПОЛЬЗОВАТЕЛЯ

Скамья регулируемая UNIXFIT BENCH 110

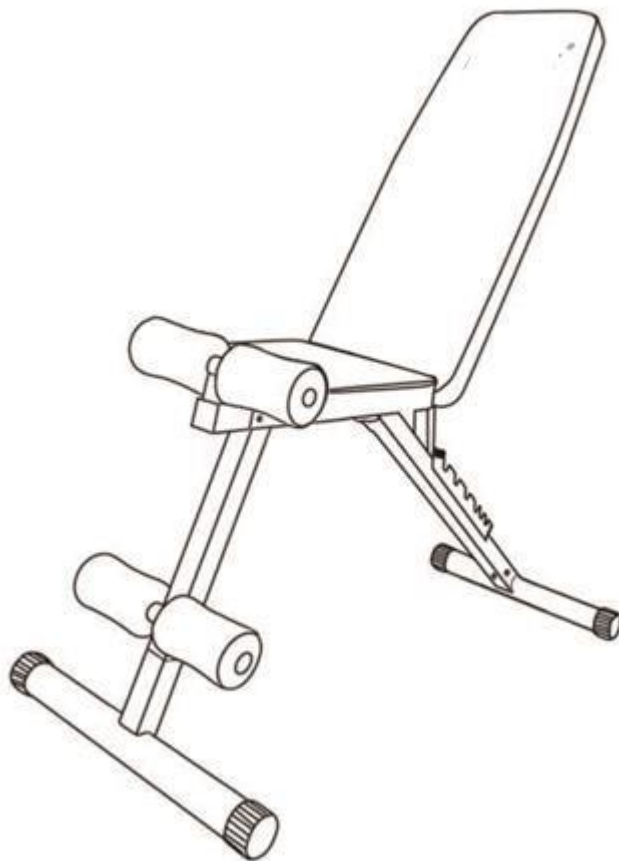

Примечание. Производитель оставляет за собой право модифицировать устройства по мере необходимости и не уведомлять об этом пользователей. Все зависит от конкретной модели продукта.

Рады приветствовать вас, пользователи продукции UNIXFIT!

Мы благодарны, что ваш выбор был остановлен на тренажёре нашего бренда.

Для того чтобы обеспечить вашу максимальную сохранность, команда **UNIXFIT** просит вас с вниманием отнестись к изучению инструкции перед использованием тренажёра! В случае если инструкция в дальнейшем будет потеряна, её всегда можно найти на официальном сайте.

UNIXFIT заботится о своих покупателях и всегда готова ответить вам на все возникшие вопросы, в том числе и по эксплуатации товара, - для этого достаточно обратиться к продавцу или дилеру, у которого он был приобретен.

Уверены, вы с удовольствием будете пользоваться товарами нашего бренда! Помните, что регулярные занятия спортом способствуют улучшению вашего физического состояния, а также влияют на выработку эндорфинов. С брендом UNIXFIT вы можете быть уверены, что ваше тело на долгие годы останется подтянутым и красивым.

Мы постоянно развиваемся и предлагаем нашим клиентам самые современные и лучшие технологии на рынке. Все тренажёры бренда UNIXFIT много лет пользуются популярностью не только у взрослых, но и у их детей. Для того, чтобы изучить полный ассортимент продукции, перейдите на наш официальный сайт, наведя камеру на QR-код.



Обслуживание устройства

1. Регулярно смазывайте подвижные элементы тренажера.
2. Перед тренировкой всегда проверяйте надежность крепления деталей.
3. Для очистки изделия используйте влажное полотенце и мягкое чистящее средство.
Не используйте агрессивные химические средства.

Меры предосторожности

1. Не допускайте нахождения детей и домашних животных вблизи устройства. Не оставляйте детей без присмотра одних в комнате с тренажером.
2. Одновременное пользование тренажером 2-мя и более человек не допускается.
3. Если во время тренировки вы почувствовали головокружение, тошноту, боль в груди или иные неприятные ощущения, пожалуйста, сразу же прекратите тренировку и немедленно обратитесь к врачу.
4. Размещайте устройство на чистой ровной поверхности. Использование устройства вблизи источников воды или на открытом воздухе не допускается.
5. Не допускайте попадания рук и ног между подвижными частями тренажера.
6. Для тренировок всегда надевайте соответствующую спортивную одежду; строго запрещено носить домашнюю и прочую свободную одежду, которая может попасть в подвижные элементы оборудования. Перед тренировкой рекомендуется надевать кроссовки или другую спортивную обувь.
7. Изделие необходимо использовать только в соответствии с описанной в настоящем руководстве инструкцией по эксплуатации. Во избежание поломок и травм не используйте аксессуары и запчасти сторонних производителей.
8. Не размещайте вблизи тренажера тяжелые и прочие травмоопасные предметы.
9. Людям с ограниченными возможностями не разрешается пользоваться изделием без наблюдения профессионального тренера или медицинского специалиста.
10. Перед тренировкой необходимо провести тщательную разминку и растяжку.
11. Не приступайте к сборке и эксплуатации устройства в отсутствие полной комплектации.

Важно!

Перед началом тренировок проконсультируйтесь со своим лечащим врачом. В особенности это касается лиц, у кого есть проблемы со здоровьем. Перед использованием тренажера обязательно внимательно прочитайте инструкцию. Мы не несем ответственности за травмы и материальный ущерб, вызванные неправильным использованием изделия.

Инструкция по сборке

Шаг 1:

Достаньте скамью и комплектующие из коробки.

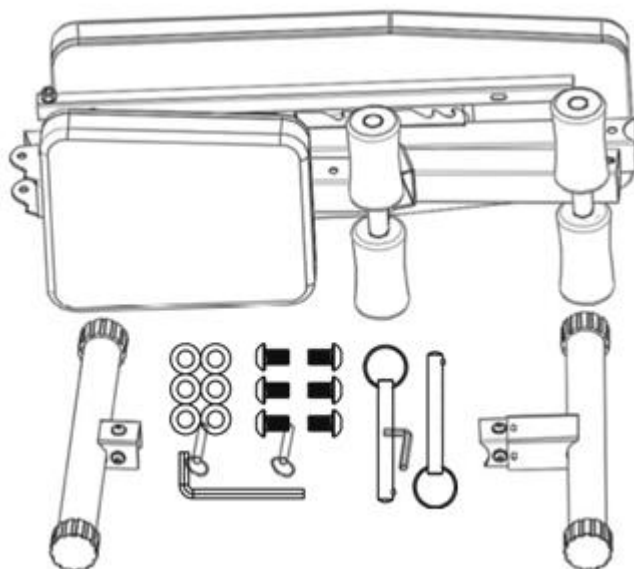

Шаг 2:

Разложите конструкцию, как показано на рисунке. Зафиксируйте положение с помощью винтов.

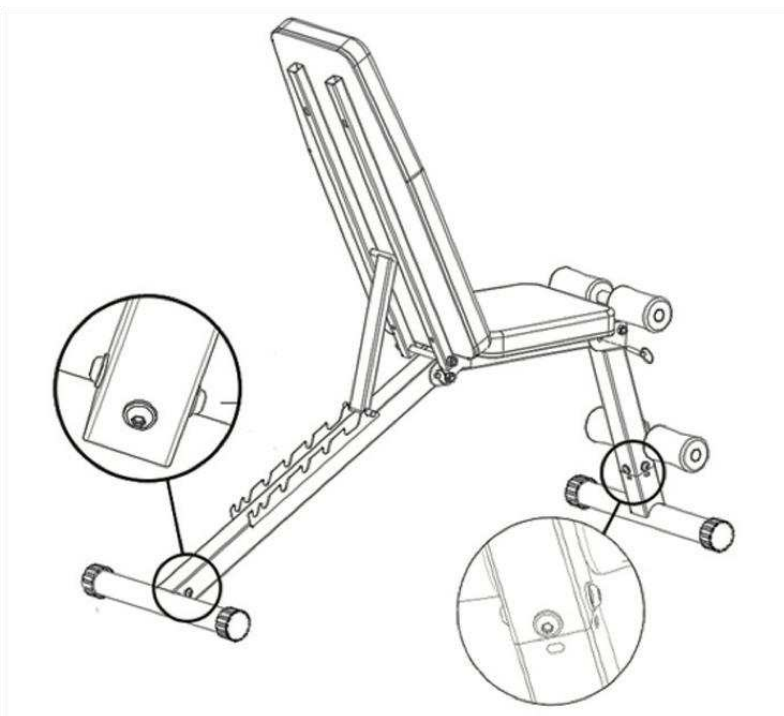

Шаг 3:

Вставьте штифты в 2 отверстия, как показано на рисунке

