

Инструкция

Скамья силовая универсальная Unix Fit Bench 130

Полезные ссылки:

[Скамья силовая универсальная Unix Fit Bench 130 - смотреть на сайте](#)

[Скамья силовая универсальная Unix Fit Bench 130 - читать отзывы](#)



РУКОВОДСТВО ПОЛЬЗОВАТЕЛЯ

Скамья регулируемая UNIXFIT BENCH 130

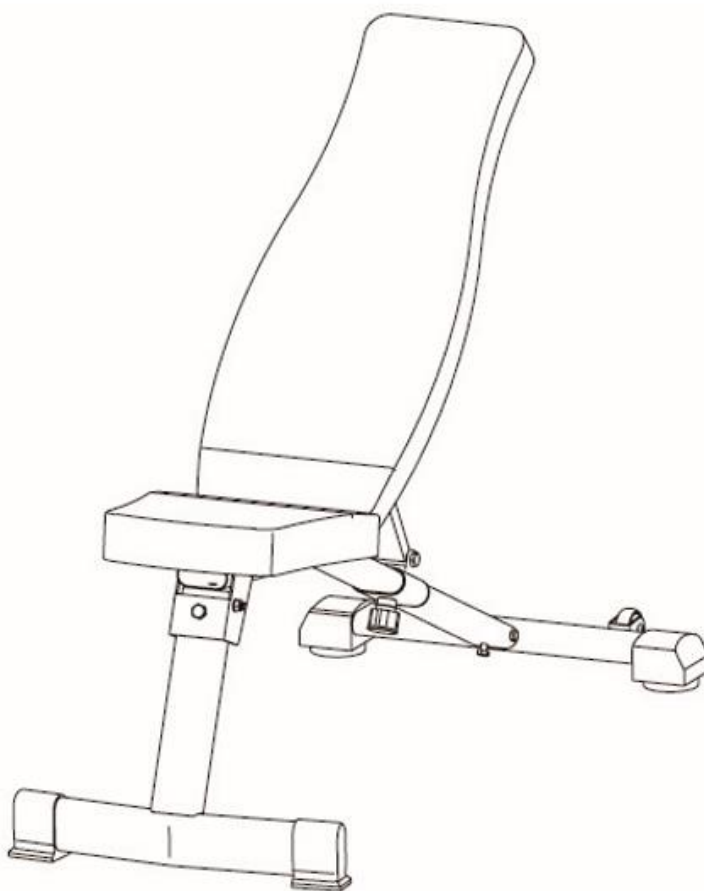

Примечание. Производитель оставляет за собой право модифицировать устройства по мере необходимости и не уведомлять об этом пользователей. Все зависит от конкретной модели продукта.

Рады приветствовать вас, пользователи продукции UNIXFIT!

Мы благодарны, что ваш выбор был остановлен на тренажёре нашего бренда.

Для того чтобы обеспечить вашу максимальную сохранность, команда **UNIXFIT** просит вас с вниманием отнестись к изучению инструкции перед использованием тренажёра! В случае если инструкция в дальнейшем будет потеряна, её всегда можно найти на официальном сайте.













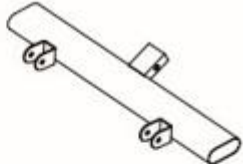

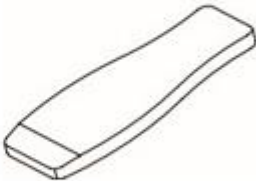

UNIXFIT заботится о своих покупателях и всегда готова ответить вам на все возникшие вопросы, в том числе и по эксплуатации товара, - для этого достаточно обратиться к продавцу или дилеру, у которого он был приобретен.

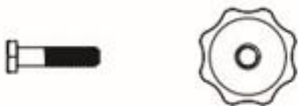
Уверены, вы с удовольствием будете пользоваться товарами нашего бренда! Помните, что регулярные занятия спортом способствуют улучшению вашего физического состояния, а также влияют на выработку эндорфинов. С брендом UNIXFIT вы можете быть уверены, что ваше тело на долгие годы останется подтянутым и красивым.

Мы постоянно развиваемся и предлагаем нашим клиентам самые современные и лучшие технологии на рынке. Все тренажёры бренда UNIXFIT много лет пользуются популярностью не только у взрослых, но и у их детей. Для того, чтобы изучить полный ассортимент продукции, перейдите на наш официальный сайт, наведя камеру на QR-код.

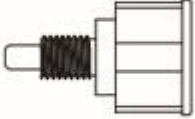

Список деталей

<p>1. Основная рама</p>  <p>X1</p>	<p>2. Передняя опора</p>  <p>X1</p>	<p>3. Задняя опора</p>  <p>X1</p>
<p>4. Балка для спинки</p>  <p>X2</p>	<p>5. Регулируемая опора</p>  <p>X1</p>	<p>6. Спинка</p>  <p>X1</p>
<p>7. Сиденье</p>  <p>X1</p>	<p>8. Передняя заглушка</p>  <p>X2</p>	<p>9. Задняя заглушка</p>  <p>X2</p>
<p>10. Колесики</p>  <p>X2</p>	<p>11. Винт M10*45 + гайка</p>  <p>X1</p>	<p>12. Винт M6*16</p>  <p>X4</p>
<p>13. Винт M6*40</p>  <p>X4</p>	<p>14. Винт M8*20 (уже установлен в деталь №3)</p>  <p>X3</p>	<p>15. Ограничитель</p>  <p>X1</p>
<p>16. Винт M8*90 + гайка</p>  <p>X1</p>	<p>17. Винт M10*135 + гайка</p>  <p>X1</p>	<p>18. Инструменты</p> 

Обслуживание устройства

1. Регулярно смазывайте подвижные элементы тренажера.
2. Перед тренировкой всегда проверяйте надежность крепления деталей.
3. Для очистки изделия используйте влажное полотенце и мягкое чистящее средство. Не используйте агрессивные химические средства.

Инструкция по сборке

Шаг 1 :

- 1) Соедините основную раму (1) с задней опорой (3), используя винты и гайки M8X20 (14), прикрепите также заднюю заглушку (9).
- 2) Присоедините переднюю опору (2) к основной раме (1), используя винты и гайки M8X90 (16), зафиксируйте винт M10*45 (11) с помощью гайки M8.
- 3) Установите переднюю заглушку (8) на переднюю опору (2).

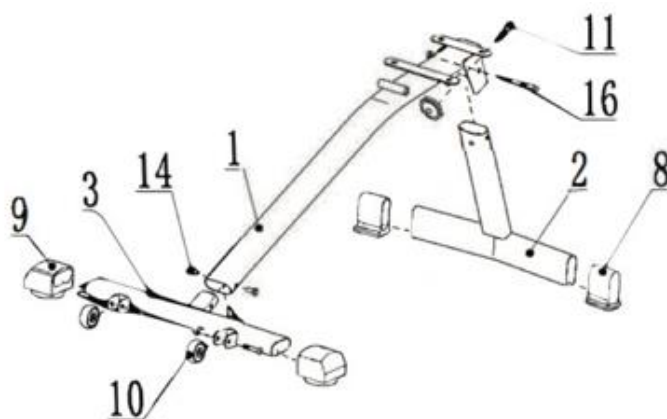

Шаг 2:

- 4) Вставьте ручку (15) в одно из отверстий на основной раме, чтобы отрегулировать и зафиксировать угол наклона спинки.
- 5) Закрепите спинку (6) на балку для спинки (4) и затяните четырьмя большими винтами (13).
- 6) Установите сиденье (7) на основную раму (1) и затяните винтом M6X16 (12).

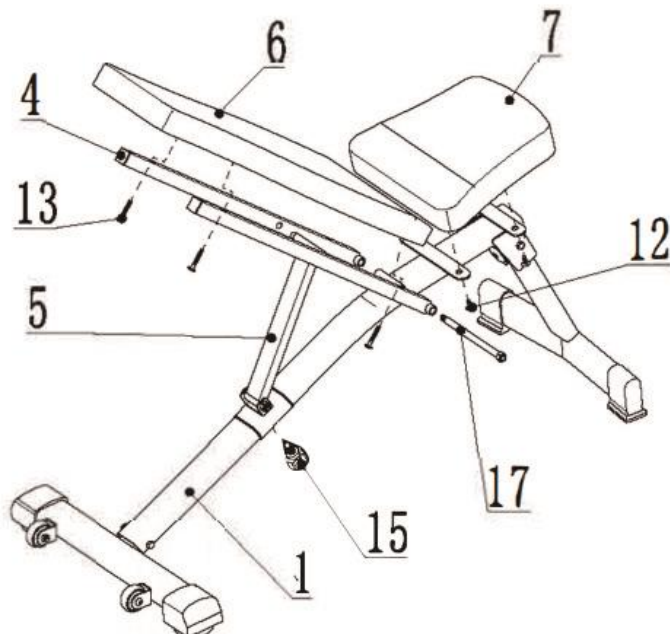

Шаг 3:

Потяните гайку так, чтобы задняя часть спинки была прижата к нижней отверстию, затем зафиксируйте ее положение с помощью винта и гайки. Вы можете сложить тренажер, подогнув переднюю опору тренажера

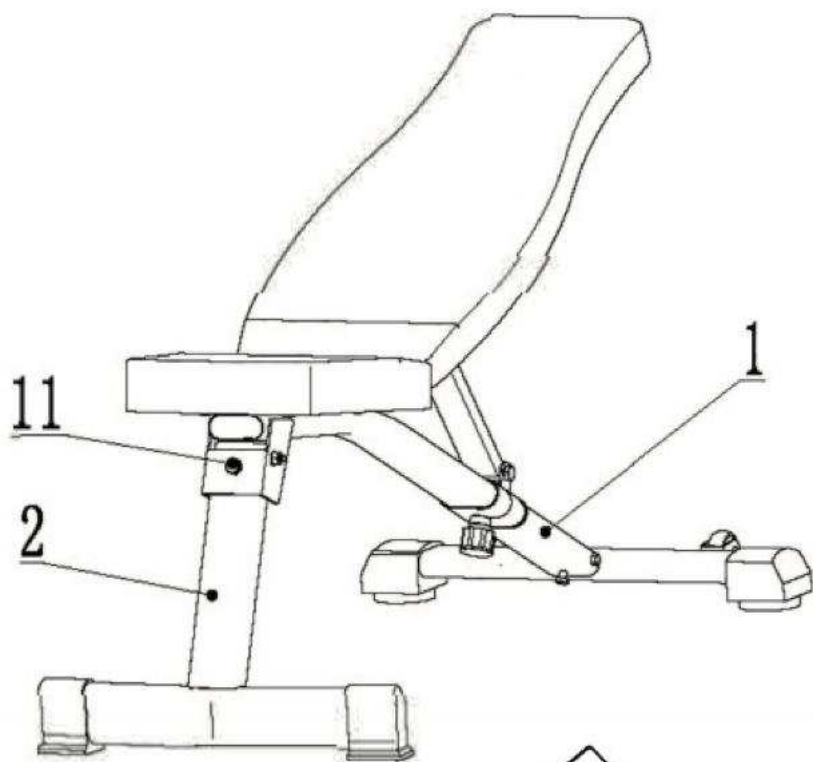

11

2

1

11. Винт M10*45 + гайка



X1

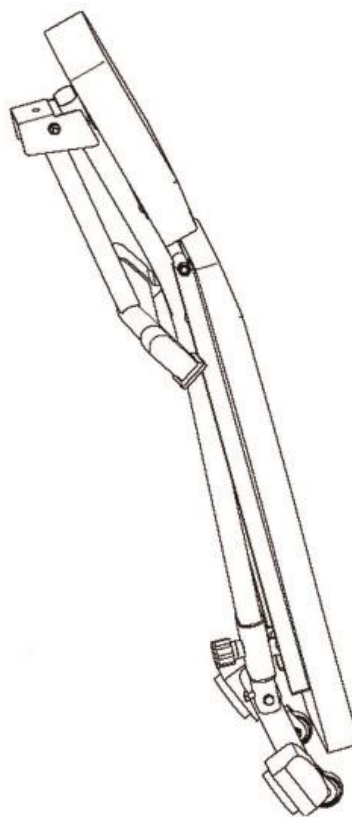

Схема устройства

