

Инструкция

Скамья Скотта DFC Homegym UB009

Полезные ссылки:

[Скамья Скотта DFC Homegym UB009 - смотреть на сайте](#)



СКАМЬЯ СКОТТА

Артикул: UB009

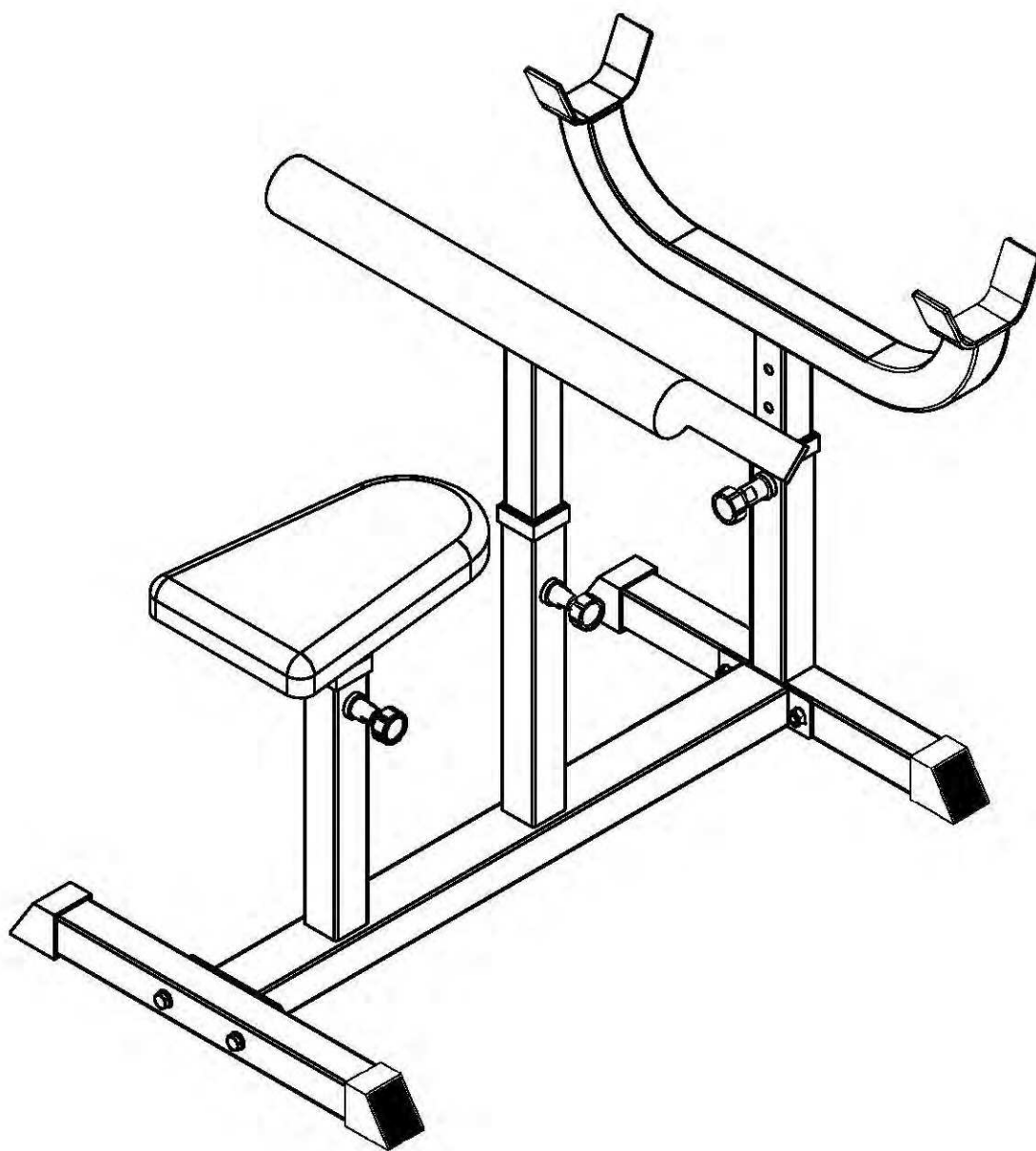

Инструкция по сборке

Шайба $\varnothing 8$

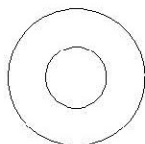

6 шт.

Гайка M10

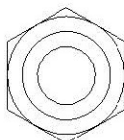

4 шт.

Шайба $\varnothing 10$

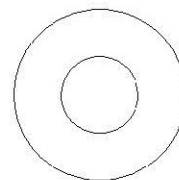

8 шт.

Болт M10x67



4 шт.

Болт M8x20

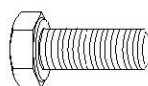

6 шт.

Вытяжной стержень

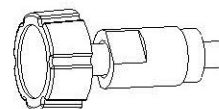

1 шт.

Заглушка

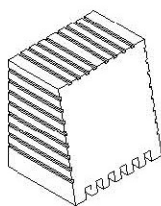

4 шт.

Гаечный ключ

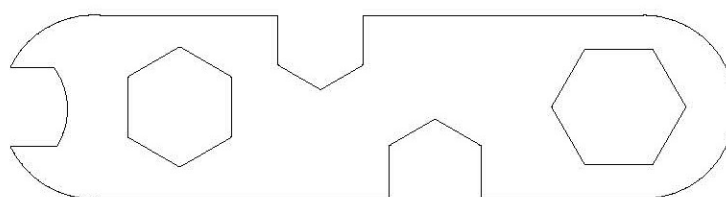

2 шт.

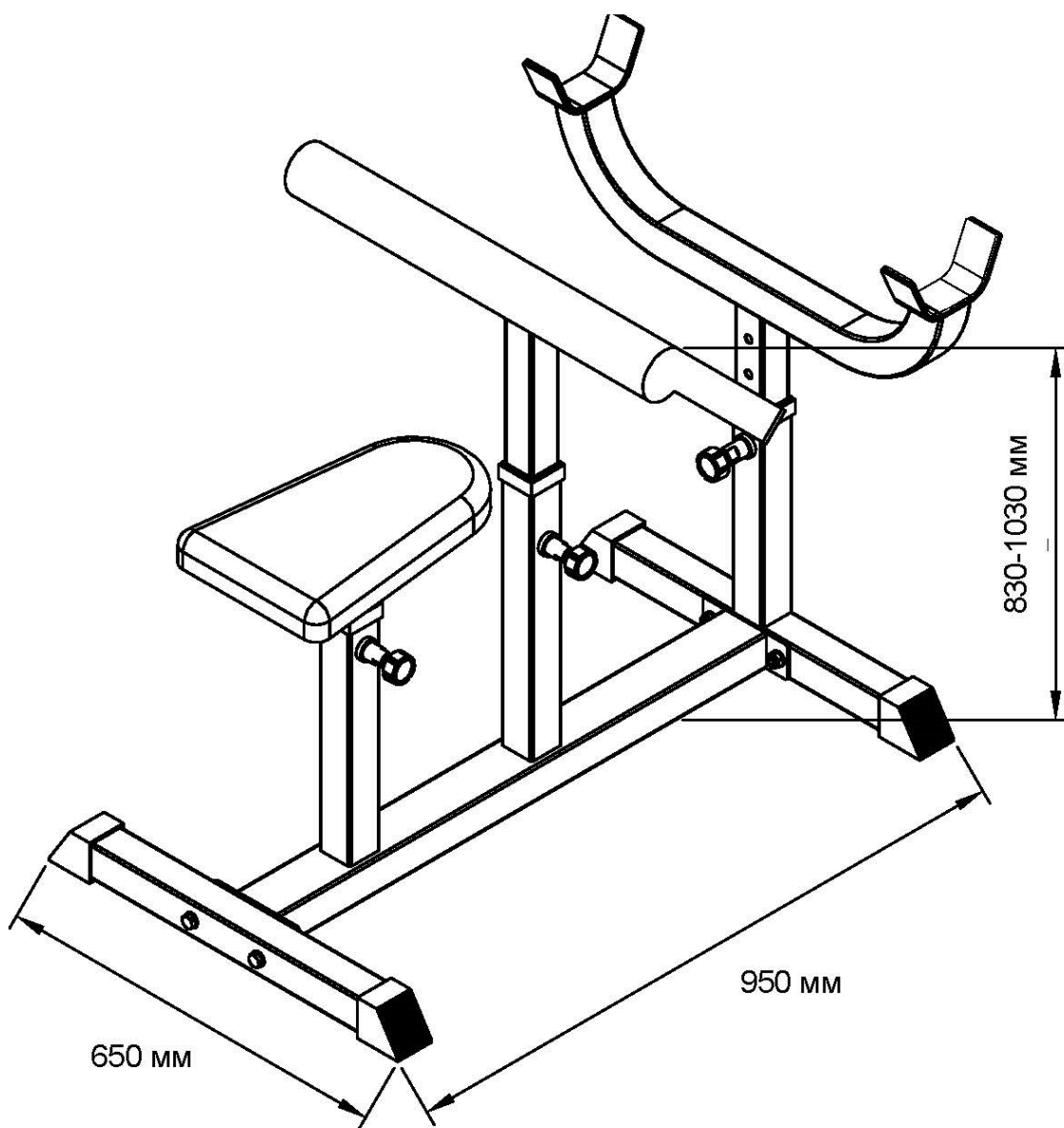

Максимально допустимая
нагрузка – 200 кг

1



Болт M10x67 – 4 шт.



Заглушка – 4 шт.



Шайба $\varnothing 10$ – 8 шт.



Гайка M10 – 4 шт.

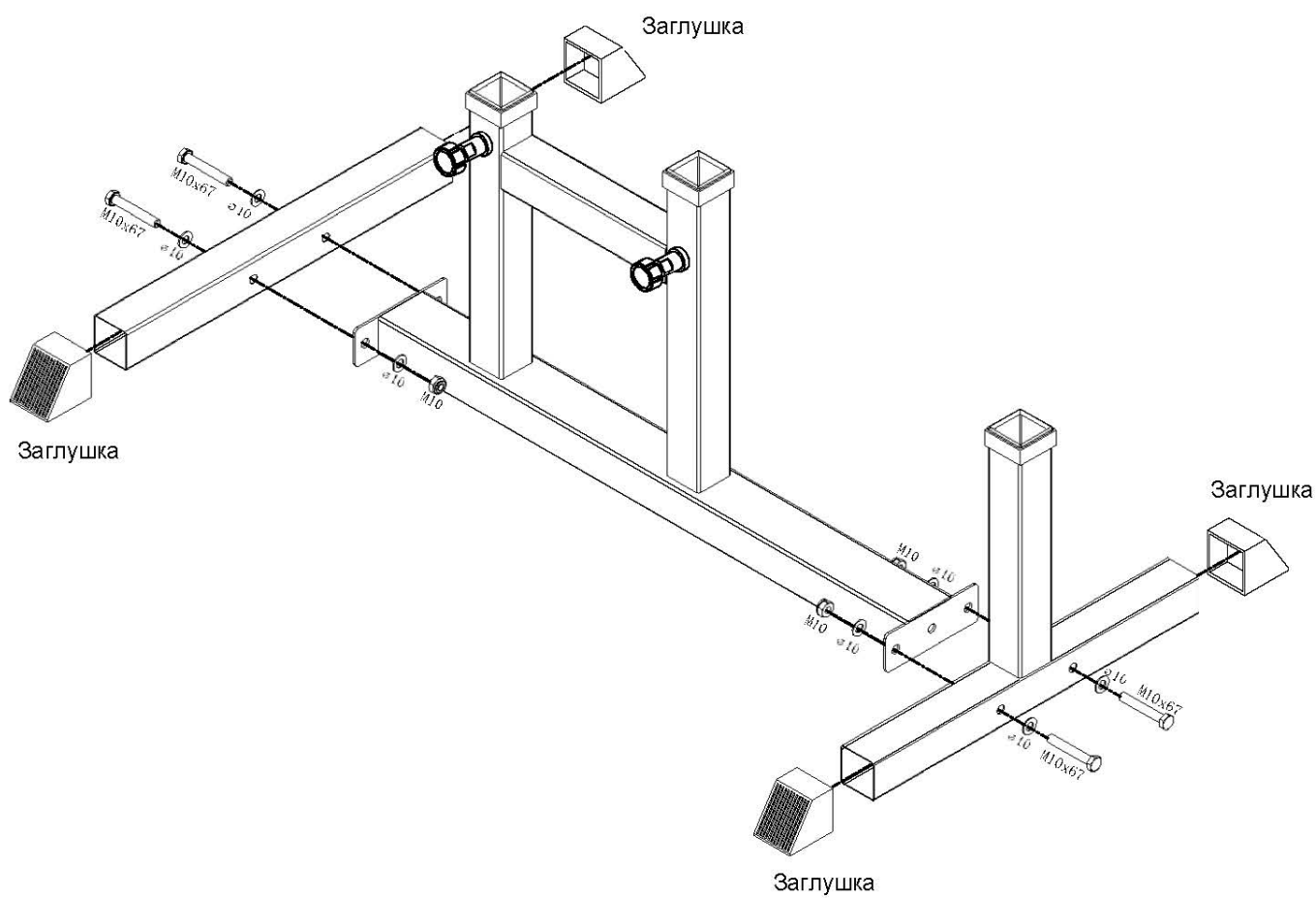

2



Болт М8х20 – 2 шт.



Шайба $\varnothing 8$ – 2 шт.

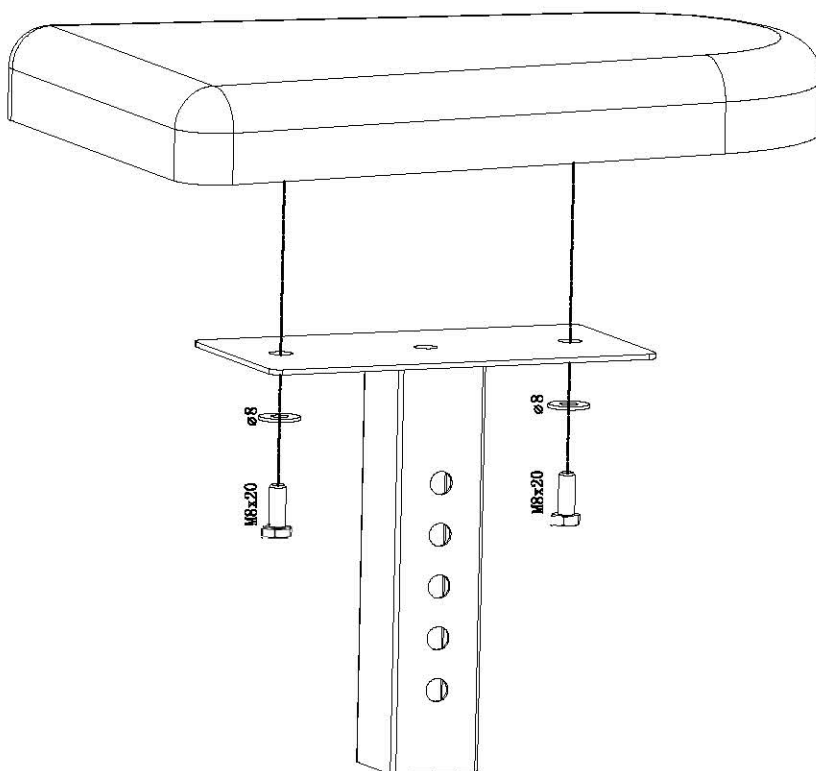

3



Болт М8х20 – 4 шт.



Шайба $\varnothing 8$ – 4 шт.

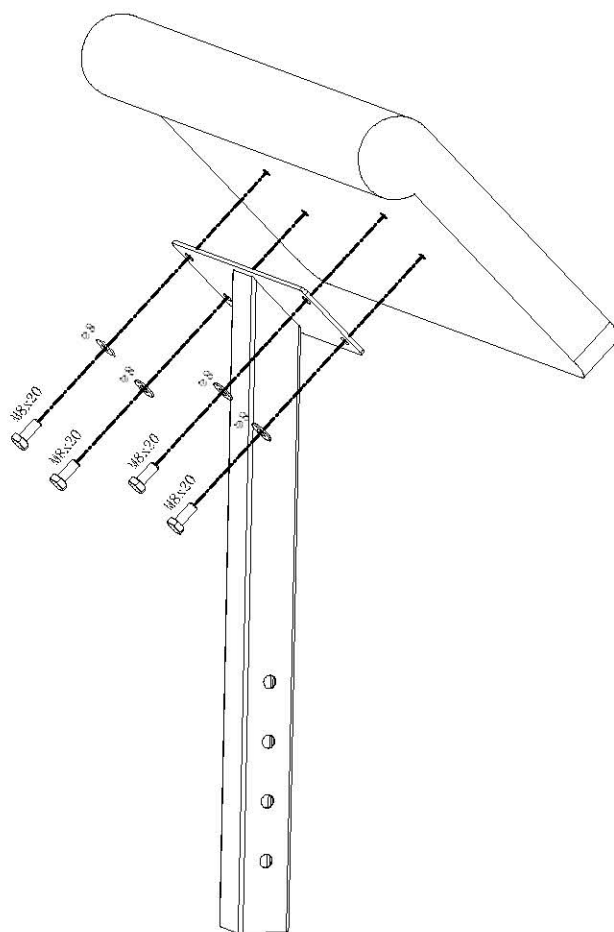

4

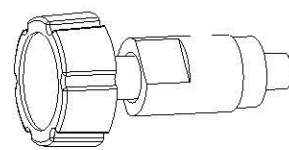

Вытяжной стержень – 1 шт.

