

## **Инструкция**

### **Скамья-стойка для жима под углом вверх (Olympic Bench Incline) DHZ Fitness A-3042**

Полезные ссылки:

[Скамья-стойка для жима под углом вверх \(Olympic Bench Incline\) DHZ Fitness A-3042 - смотреть на сайте](#)

## 6. ГАРАНТИЙНЫЕ ОБЯЗАТЕЛЬСТВА

Гарантия вступает в силу с даты продажи Товара. Гарантия на Товар действует при условии соблюдения всех правил эксплуатации и при условии проведения регулярного технического обслуживания. (Правила эксплуатации и условия проведения технического обслуживания см. в гарантийном талоне.) Ответственность за регулярное и своевременное техническое обслуживание возлагается на владельца Товара.

Изготовитель оставляет за собой право на внесение изменений в конструкцию и комплектацию изделия, не отраженных в тексте паспорта, не влияющих на его эксплуатационные качества.

Срок гарантийного обслуживания			
Конструктивная стальная рама	Фурнитура (пластиковые и резиновые элементы)	Обивка, ручки и другие детали	Подшипники
1 год	6 месяцев	6 месяцев	-

## 7. СВЕДЕНИЯ О ПРИЕМКЕ

Дата выпуска	
Дата продажи	

Печать организации поставщика / производителя

М.П.

---

Поставщик / производитель: ООО «СПОРТ СЕРВИС»  
Юридический адрес: 634050, г. Томск, ул. Берёзовая, 2/2 стр. 3,  
тел./факс: (3822) 799-699, 8-800-200-66-36  
E-mail: [service@zavodsporta.ru](mailto:service@zavodsporta.ru)  
Сайт: [www.zavodsporta.ru](http://www.zavodsporta.ru)

**ZSO** ЗАВОД  
СПОРТИВНОГО  
ОБОРУДОВАНИЯ

# ПАСПОРТ

А-3042 Скамья-стойка для жима  
под углом вверх (Olympic Bench Incline)



## 1. ВВЕДЕНИЕ

Техническое описание предназначено для изучения конструкции скамьи-стойки для жима лежа под углом вверх – далее Товар. Оно содержит технические данные, необходимые для обеспечения правильной его эксплуатации.

## 2. НАЗНАЧЕНИЕ

Скамья-стойка для жима лежа под углом вверх предназначена для тренировки больших грудных и дельтовидных мышц при выполнении жима штанги. Угол наклона имеет 30 градусов. Надежные держатели для штанг, расположенные на двух уровнях, обеспечивают надежное положение снаряда во время тренировки. Регулируемое сиденье позволяет заниматься спортсменам различного роста. Держатели для дисков дают возможность оперативно прибавлять или убавлять вес на штанге. Схема сборки скамьи представлена на **РИС. 1**.

## 3. ТЕХНИЧЕСКИЕ ХАРАКТЕРИСТИКИ

Длина, мм	1910
Ширина, мм	1660
Высота, мм	1410
Вес, кг	127
Максимальная нагрузка, кг	300

Несущая конструкция изготовлена из профиля 100 x 50 мм, толщина стенки 3 мм, что обеспечивает долговечность и надежность. Конструкция опор повышает устойчивость скамьи. Стойка для жима лежа оснащена держателями для дисков.

## 4. КОМПЛЕКТ ПОСТАВКИ

№	Наименование	Кол-во, шт.
1	Основание	1
2	Стойка левая	1
3	Стойка правая	1
4	Перекладина	1
5	Спинка	1
6	Сиденье	1
7	Держатель дисков	2
8	Опора для сидения	1
9	Ручка-фиксатор	1
10	Фиксатор М10х20	1
11	Опора 100х50 поперечная	1
12	Опора 100х50	2

13	Опора 100х50 продольная	2
14	Опора 50х50	2
15	Винт М10х20	6
16	Винт М8х30	4
17	Винт М8х80	4
18	Шайба плоская 8	8
19	Болт М10х30	3
20	Шайба пружинная М10	3
21	Болт М12х35	12
22	Шайба пружинная М12	12
23	Колпачок с шайбой	15
24	Опора для ног	1

РИС. 1.

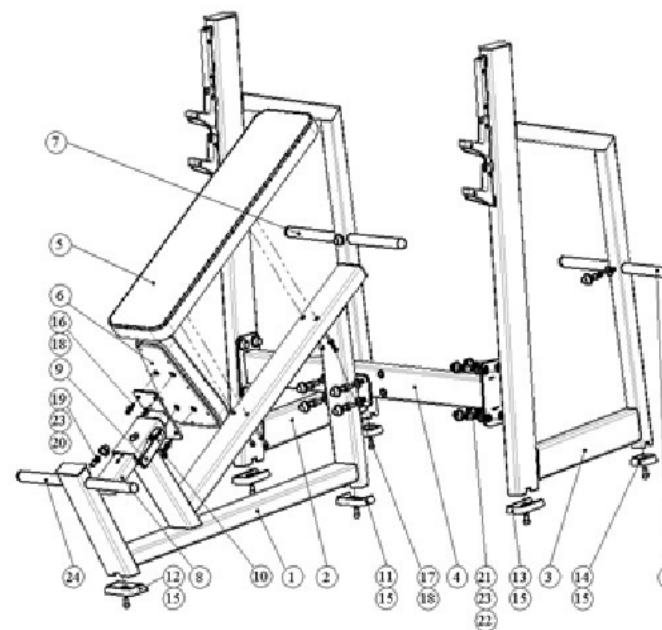

## 5. МЕРЫ БЕЗОПАСНОСТИ

Перед началом работы проверить все крепежные соединения, правильность сборки и надежность установки изделия. Эксплуатация изделия при неисправных или ослабленных элементах крепления не допускается. Периодически проверяйте состояние скамьи стойки, рама не должна иметь трещин, чехол сиденья и чехол валиков должен быть целый. При обнаружении каких-либо неисправностей эксплуатацию прекратить до полного их устранения.