

Инструкция

Стойка для жима и приседаний Protrain V8-108

Полезные ссылки:

[Стойка для жима и приседаний Protrain V8-108 - смотреть на сайте](#)



***СТОЙКА ДЛЯ ПРИСЕДАНИЙ
СО ШТАНГОЙ
Руководство по сборке***

НОМЕР	КОЛ-ВО	КОД ДЕТАЛИ	ОПИСАНИЕ
1	1	5326501-A	НИЖНЯЯ ПОПЕРЕЧНАЯ ОПОРА
2	1	53258РА-A	ЛЕВАЯ СТОЙКА
3	1	53264РА-A	ПРАВАЯ СТОЙКА
4	1	53268РА-A	ВЕРХНЯЯ ПОПЕРЕЧНАЯ ОПОРА
5	20	2001101	ПЛОСКАЯ ШАЙБА 3/8, SAE СТ ЦИНК
6	10	2005409	БОЛТ С ВНУТРЕННИМ ШЕСТИГРАННИКОМ 3/8-16 X 2-1/2" (64 мм)
7	10	2001201	СТЯГИВАЮЩАЯ ГАЙКА 3/8-16 СТ ЦИНК

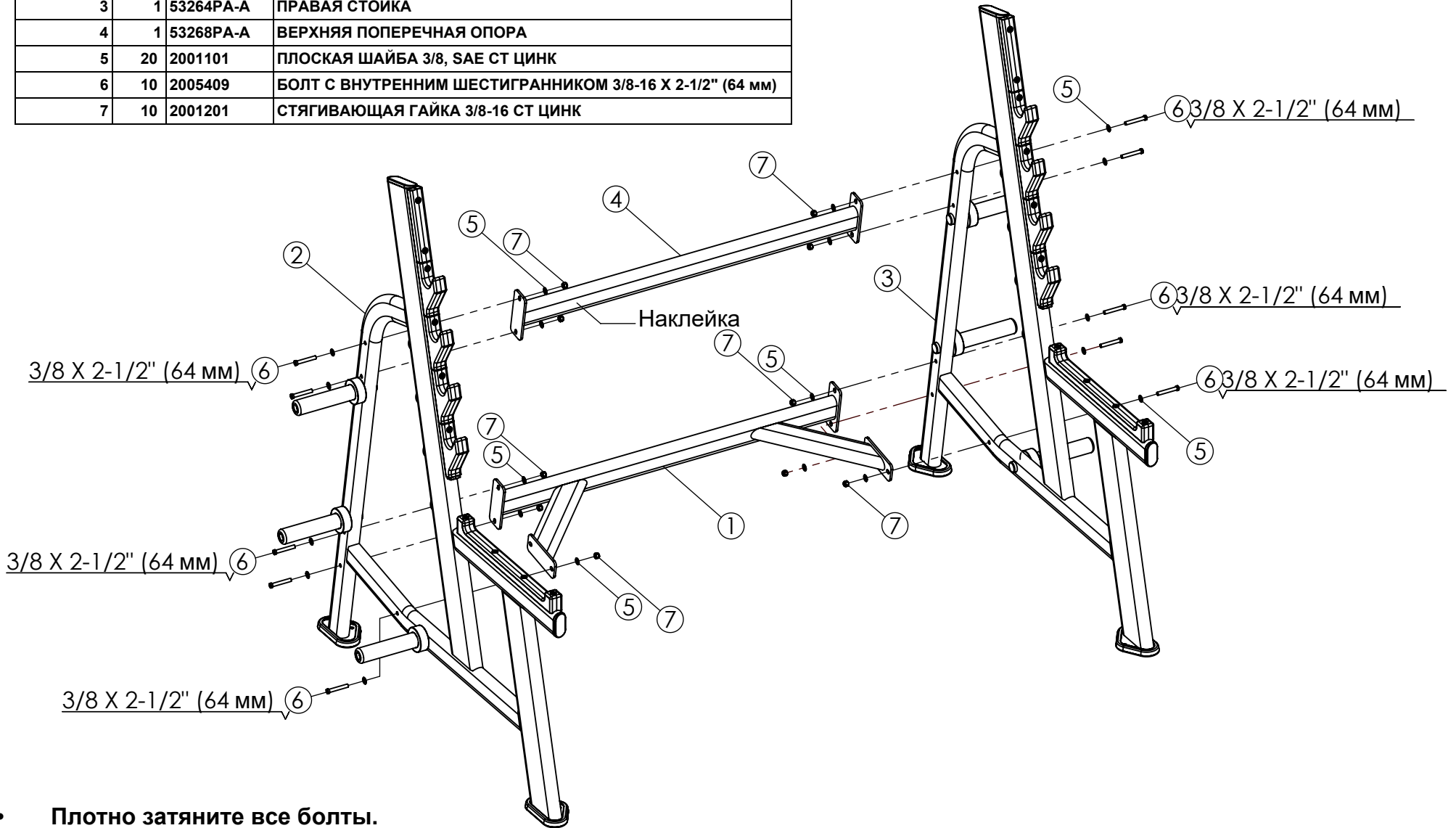

- **Плотно затяните все болты.**
- **Надежно зафиксируйте скамью на полу, используя отверстия для крепления.**
ПРИМЕЧАНИЕ: проконсультируйтесь со специалистом перед непосредственной установкой тренажера.

