

Инструкция

Велотренажер NordicTrack R65

Полезные ссылки:

[Велотренажер NordicTrack R65 - смотреть на сайте](#)

[Велотренажер NordicTrack R65 - читать отзывы](#)

NordicTrack® R 65

Модель No. NTEVEX79915.0
Серийный No. _____

Впишите в поле сверху серийный номер изделия.

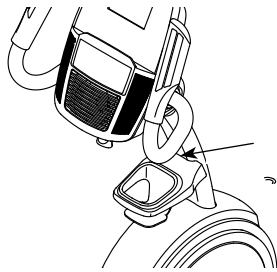

Бирка с
серийным
номером

СЕРВИСНЫЙ ЦЕНТР

UNITED KINGDOM

Call: 0330 123 1045

From Ireland: 053 92 36102

Website: www.iconsupport.eu

E-mail: csuk@iconeurope.com

Write:

ICON Health & Fitness, Ltd.

Unit 1D, The Gateway

Fryers Way, Silkwood Park

OSSETT

WF5 9TJ

UNITED KINGDOM

AUSTRALIA

Call: 1800 993 770

E-mail: australiacc@iconfitness.com

Write:

ICON Health & Fitness

PO Box 635

WINSTON HILLS NSW 2153

AUSTRALIA

РУКОВОДСТВО ПОЛЬЗОВАТЕЛЯ

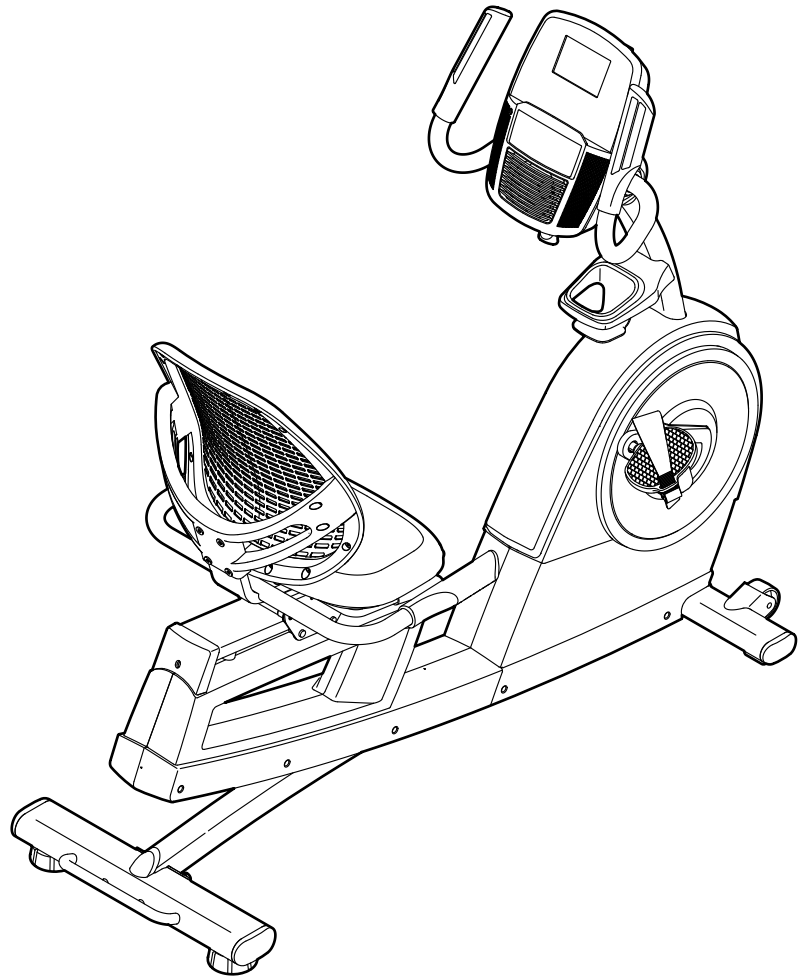

▲ ВНИМАНИЕ

Перед использованием изделия ознакомьтесь со всеми приведёнными в руководстве инструкциями и мерами предосторожности. Сохраните данное руководство.

www.iconeurope.com

СОДЕРЖАНИЕ

РАЗМЕЩЕНИЕ ПРЕДУПРЕЖДАЮЩЕГО ЯРЛЫКА.....	2
МЕРЫ ПРЕДОСТОРОЖНОСТИ.....	3
ПЕРЕД ТЕМ КАК НАЧАТЬ.....	4
СПЕЦИФИКАЦИЯ.....	5
СБОРКА.....	6
КАК ПОЛЬЗОВАТЬСЯ ВЕЛОТРЕНАЖЕРОМ.....	13
УСТРАНЕНИЕ НЕИСПРАВНОСТЕЙ.....	24
РЕКОМЕНДАЦИИ К ЗАНЯТИЯМ.....	26
СБОРОЧНЫЕ ЕДИНИЦЫ.....	28
СБОРОЧНЫЙ ЧЕРТЕЖ.....	26
ЗАКАЗ ЗАПАСНЫХ ЧАСТЕЙ.....	Задняя обложка
ИНФОРМАЦИЯ ПО УТИЛИЗАЦИИ.....	Задняя обложка

РАЗМЕЩЕНИЕ ПРЕДУПРЕЖДАЮЩЕГО ЯРЛЫКА

На данном рисунке показано размещение предупреждающего ярлыка. Если ярлык отсутствует или нечитабелен, см. информацию на лицевой обложке данного руководства для бесплатного заказа нового ярлыка. Разместите ярлык в указанном месте. Примечание: размеры ярлыка на рисунке могут не соответствовать его фактическим размерам.

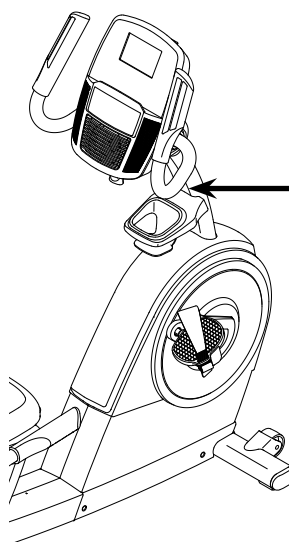

ВНИМАНИЕ

- Неправильное использование изделия может привести к тяжёлым травмам.
- Прочтите все инструкции и предупреждения и неукоснительно следуйте им.
- Не подпускайте детей к тренажёру.
- Вес пользователя не должен превышать 136 кг.
- Тренажёр должен всегда стоять на горизонтальной поверхности.

Данное изделие не предназначено для терапевтических целей.

- Если ярлык повреждён, нечитабелен или отсутствует, замените его.



The BLUETOOTH® word mark and logos are registered trademarks of Bluetooth SIG, Inc. and are used under license. Google Maps is a trademark of Google Inc.
IFIT is a registered trademark of ICON Health & Fitness, Inc.
NORDICTRACK is a registered trademark of ICON Health & Fitness, Inc.

МЕРЫ ПРЕДОСТОРОЖНОСТИ



ВНИМАНИЕ: Чтобы снизить риск получения травм, прочитайте все важные меры предосторожности и инструкции в данном руководстве перед началом использования эллиптического тренажера. Компания ICON не несет ответственности за травмы и повреждения имущества, полученные при использовании данного оборудования.

1. Все пользователи велотренажера должны ознакомиться с мерами предосторожности и правилами использования.
2. Перед началом тренировок проконсультируйтесь у своего врача. Это особенно важно, если Вы старше 35 лет, или ранее имели проблемы со здоровьем.
3. Используйте велотренажер только так, как описано в данном руководстве.
4. Тренажёр предназначен только для домашнего использования. Применять его в коммерческих и общественных учреждениях и сдавать в аренду нельзя.
5. Храните и используйте велотренажер в помещении, в защищённом от влаги и пыли месте. Не ставьте его в гараж, на крытую террасу или близко к воде.
6. Тренажёр должен стоять на ровной поверхности, чтобы вокруг него оставалось не менее 0,6 м свободного пространства. Для защиты пола от повреждений, рекомендуется приобрести специальный коврик.
7. Регулярно проверяйте, надёжно ли затянут крепёж. Все изношенные детали следует немедленно заменять.
8. Не подпускайте к тренажёру детей младше 12 лет и домашних животных.
9. Занимайтесь в подходящей одежде, не слишком свободной, иначе она может попасть в движущиеся части тренажёра. Для защиты ступней всегда надевайте закрытую спортивную обувь.
10. Предельный вес пользователя тренажёра — 136 кг.
11. Будьте внимательны, когда забираетесь и спускаетесь с велотренажера.
12. Пульсометр — не медицинский прибор. На его точность могут влиять различные факторы. Прибор помогает оценивать общие тенденции частоты сердцебиений во время выполнения упражнений.
13. Занимаясь на тренажёре, всегда держите спину прямо; не выгибайте её.
14. Чрезмерная физическая нагрузка может привести к серьёзным травмам или смертельному исходу. Если во время занятий вы почувствовали слабость или боль, немедленно прекратите занятие и отдохните.

ПЕРЕД ТЕМ, КАК НАЧАТЬ

Благодарим вас за приобретение новейшего вело-тренажёра NORDICTRACK® R65. Занятия велоспортом способствуют укреплению сердечно-сосудистой системы, повышению выносливости и поддержанию организма в тонусе. Впечатляющий набор особенностей R65 сделает ваши домашние тренировки приятнее и эффективнее.

Ради удобства и безопасности внимательно прочтите данное руководство перед началом исполь-

зования тренажёра. Если после прочтения у вас возникнут вопросы, взгляните на лицевую обложку данного руководства. Для получения помощи необходимо знать модель и серийный номер изделия. Модель и расположение бирки с серийным номером указаны на лицевой обложке.

Прежде чем продолжить чтение, ознакомьтесь с частями тренажёра, обозначенными на рисунке ниже.

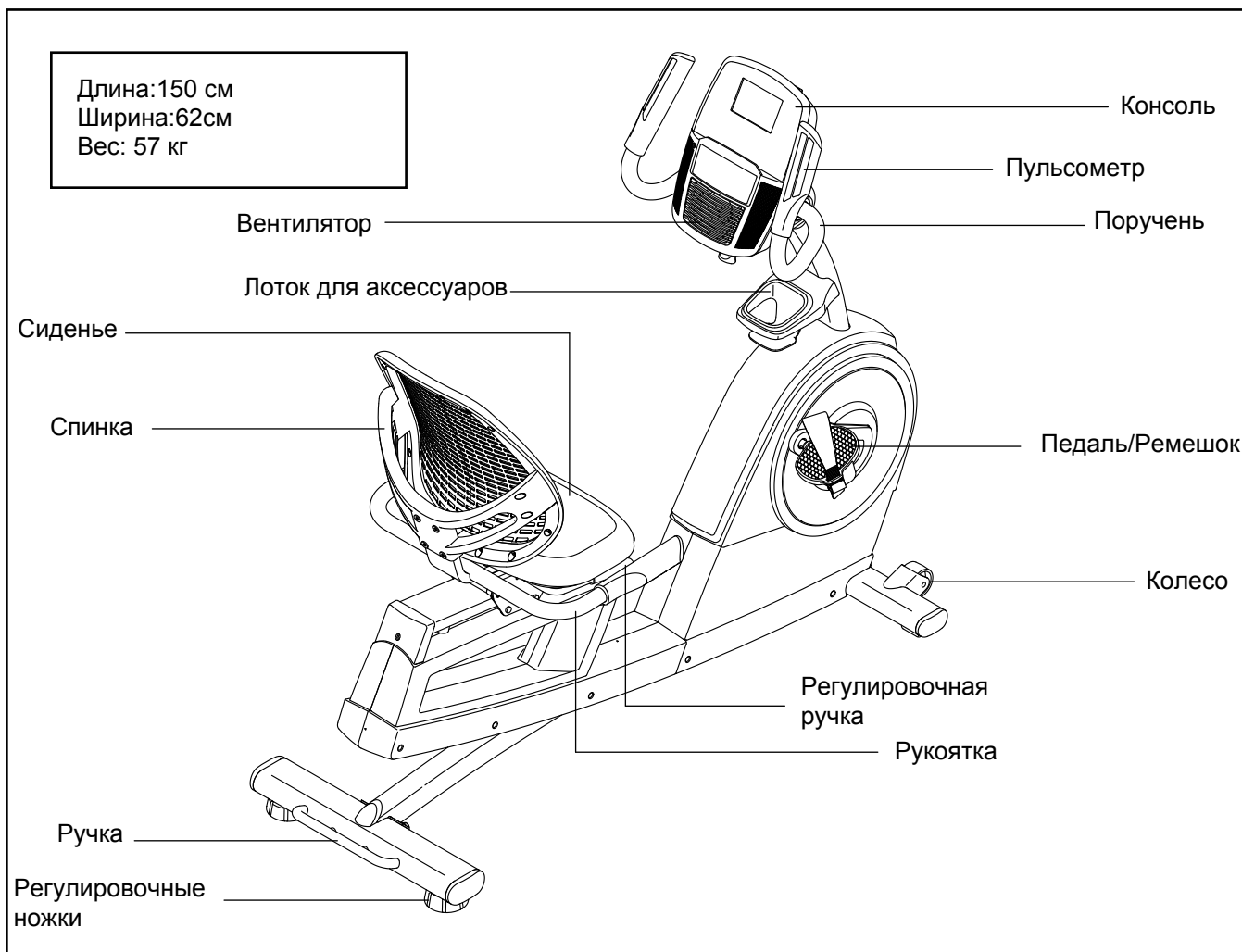

СПЕЦИФИКАЦИЯ

Используйте рисунок ниже для идентификации крепёжных деталей. Число в скобках под каждым изображением — это порядковый номер детали в списке СОСТАВНЫХ ЧАСТЕЙ в конце данного руководства. Число после скобок — это количество деталей, требуемое для сборки. **Примечание: Если деталь отсутствует в комплекте крепежа, проверьте, не установлена ли она на своё место.**

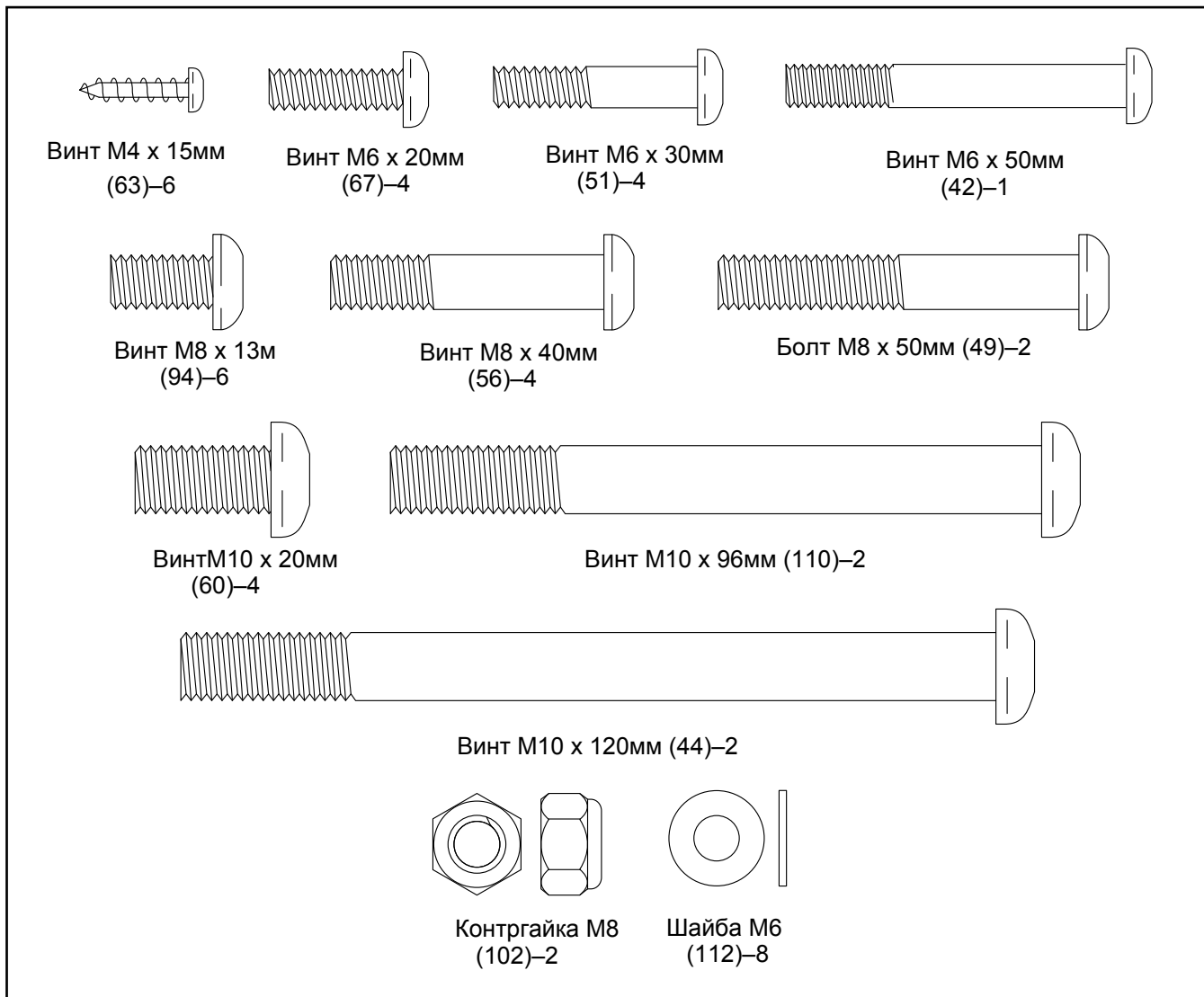

СБОРКА

- Собирать тренажёр следует вдвоём.
- Разложите все части на свободное пространство и удалите упаковку, но не выбрасывайте её до завершения сборки.
- Детали левой стороны имеют пометку «L» или «Left», правой — «R» или «Right».
- Для определения мелких частей см. стр. 5.

- Помимо инструментов из комплекта, вам потребуется:

Крестовая отвертка

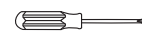

Гаечный ключ



Будет удобнее, если у вас найдётся набор гаечных ключей. Дабы не повредить крепёж, не используйте электроинструмент.

1. Зайдите на www.iconsupport.eu и зарегистрируйте свой тренажёр. Это позволит:

- активировать гарантию
- не тратить время на звонки в клиентскую службу
- быть в курсе новых предложений и обновлений ПО

Примечание: Если у вас нет выхода в Интернет, обратитесь в организацию, в которой вы приобрели данное изделие, и зарегистрируйте свой тренажёр через неё.

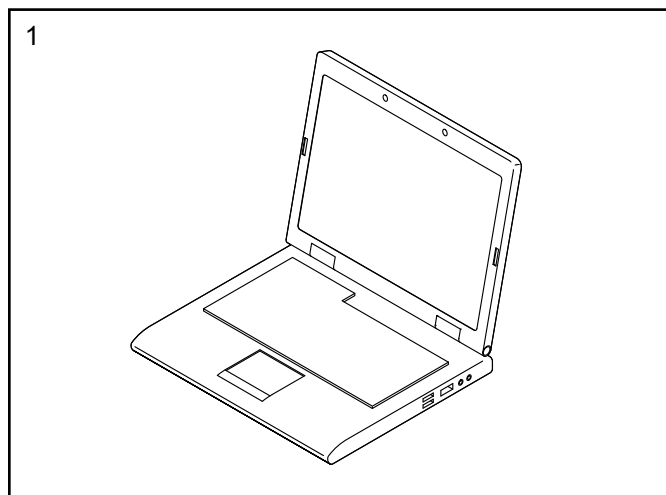

2. Если имеется транспортировочная скоба на передней части рамы (1), удалите винты из транспортировочной скобы, выбросьте винты и транспортировочную скобу.

С помощью второго человека, расположите упаковочный материал (не показано) под переднюю часть рамы (1).

Прикрепите передний стабилизатор (2) к раме (1) двумя винтами M10 x 96mm (110); **вставьте винты, затем затяните их.**

После удалите упаковочный материал из-под рамы (1).

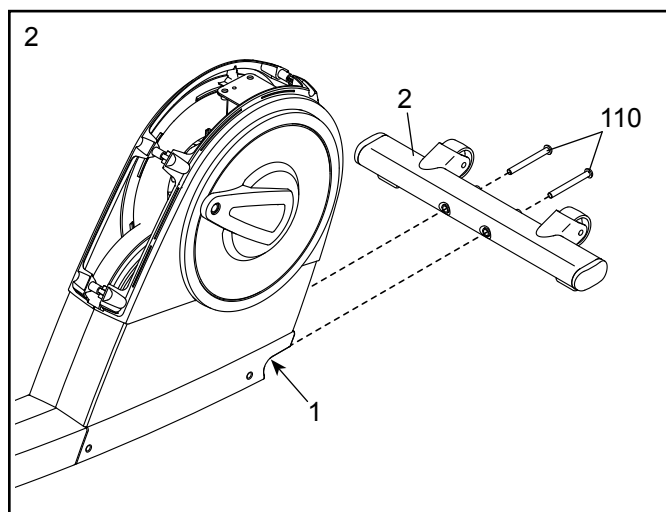

3. Если имеется транспортировочная скоба на задней части рамы (1), удалите винты из транспортировочной скобы, выбросьте винты и транспортировочную скобу.

С помощью второго человека, расположите упаковочный материал (не показано) под заднюю часть рамы (1).

Прекрепите задний стабилизатор (3) к раме (1) двумя болтами М10 х 120мм (44); **вставьте винты, затем затяните их.**

Удалите упаковочный материал из-под рамы (1).

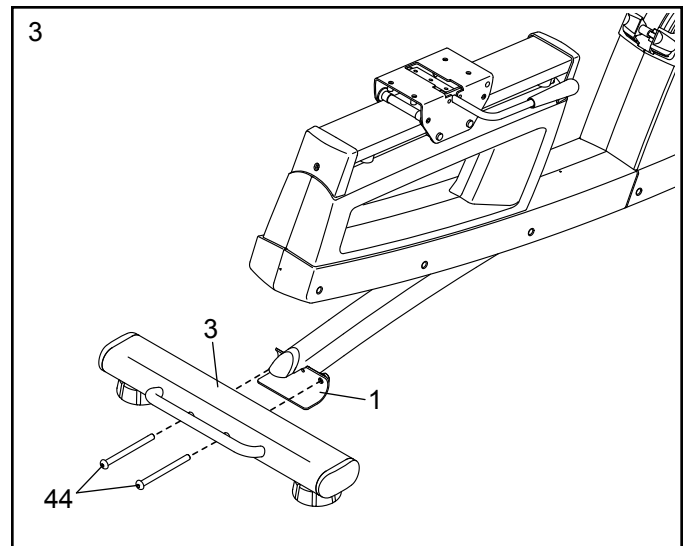

4. Если имеется транспортировочная скоба на верхней части рамы (1), удалите винты из транспортировочной скобы, выбросьте винты и транспортировочную скобу.

С помощью второго человека удерживайте стойку(4) на раме (1).

Совет: Избегайте защемления основного провода (41). Прикрепите стойку (4) с помощью четырех винтов М10 х 20мм (60); **вставьте винты, затем затяните их.**

Найдите шнурок внутри стойки (4). Скрепите нижний конец шнурика с основным проводом (41). Затем потяните другой конец шнурика вверх до тех пор, пока основной провод не пройдет через стойку.

Совет: Для предотвращения основного провода (41) от попадания в стойку (4), закрепите его на стойке с проволоочной стяжкой.

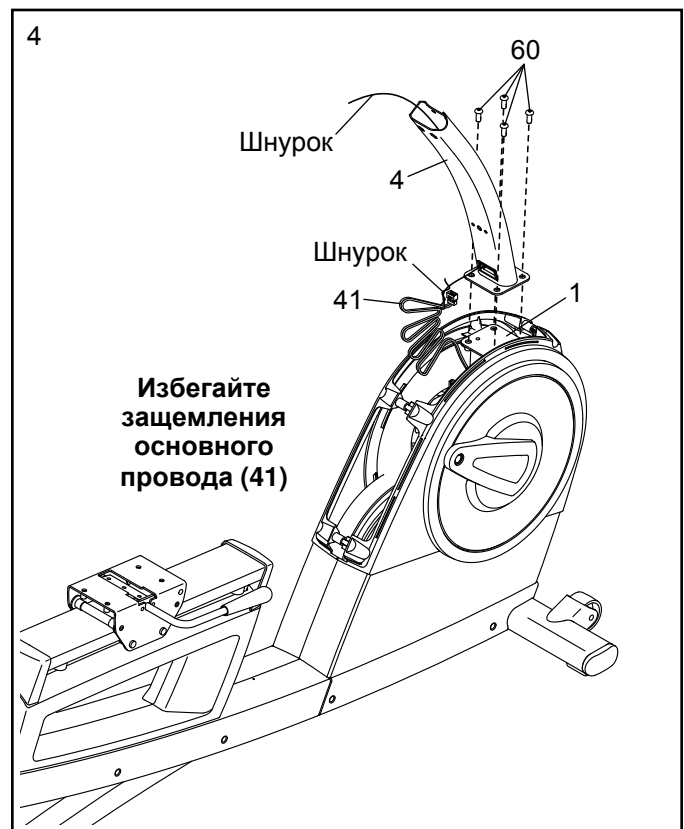

5. Проденьте крышку стойку (19) в стойку(4) и продавите ее до левого и правого экрана (21, 22).

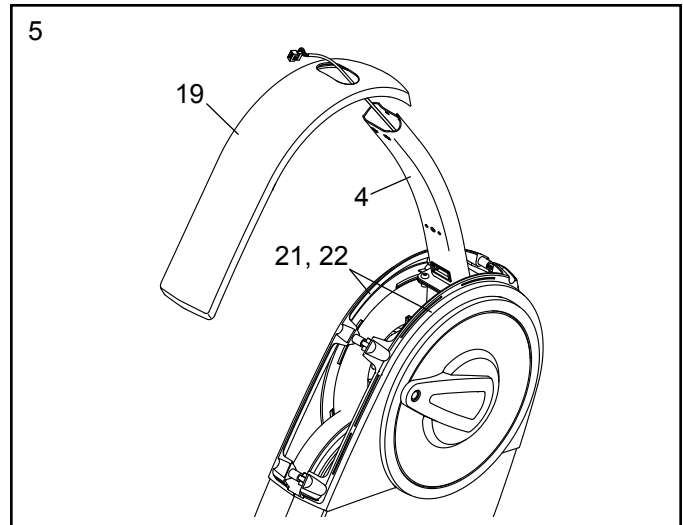

6. Прикрепите лоток лоя аксессуаров (9)к стойке(4) винтом М6 х 50mm (42).

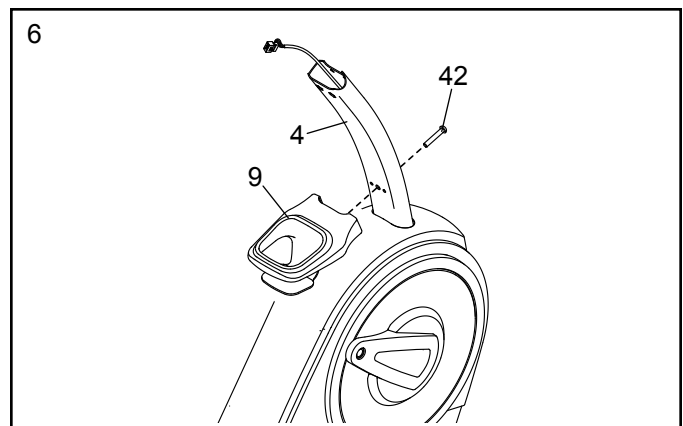

7. Вытащите и удалите шнурок с основного провода (41).

Пока второй человек держит крепление консоли (82), около стойки (4), протяните основной провод (41) через прорезь в стойке, через кронштейн стойки (84), и через отверстие в центре крепления стойки

Совет: Избегайте защемления основного провода (41). Вставьте кронштейн стойки (84) в стойку (4).

Прикрепите кронштейн стойки (84) двумя болтами М8 х 50mm (49) и двумя контргайками М8 (102); **вставьте винты, затем затяните их. Убедитесь, что контргайки в шестигранных отверстиях (А).**

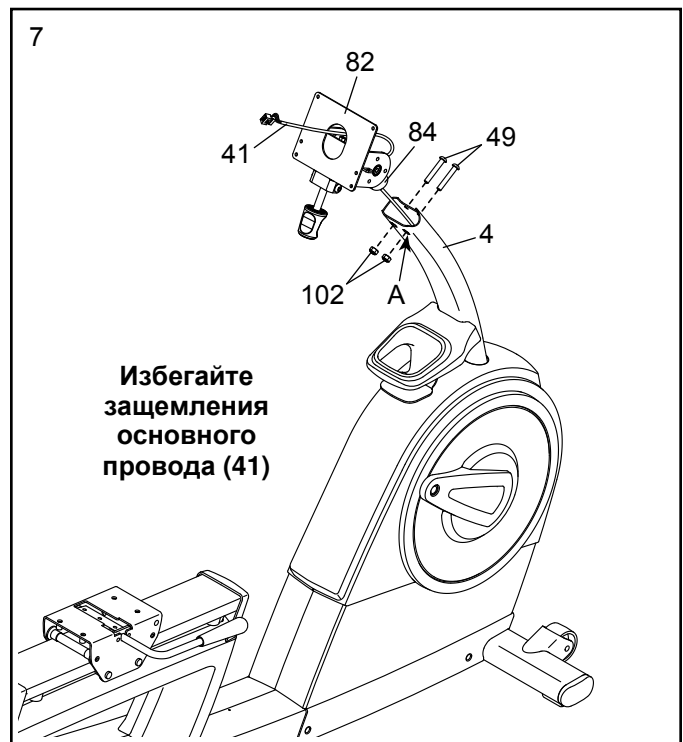

8. Найдите правую рукоятку (81) и расположите ее как показано.

Совет: Избегайте защемления провода пульсометра (8). Прикрепите правую рукоятку (81) к правой части крепления консоли (82) тремя винтами М8 х 13мм (94); вставьте винты, затем затяните их.

Затем протяните провод правого пульсометра (8) в правой рукоятке (81) через крепление консоли (82) как показано.

Проделайте аналогичные действия с левой рукояткой (6).

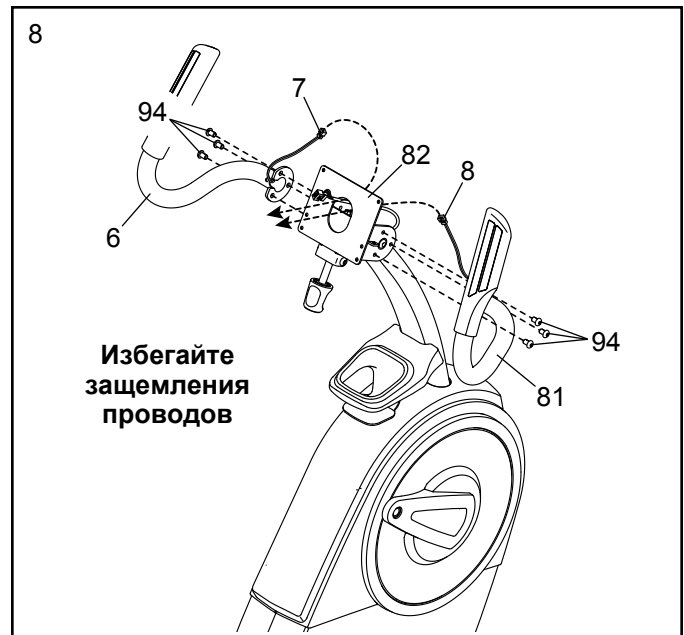

9. Пока второй человек держит консоль (5) рядом с креплением консоли (82), подключите основной провод (41) и провода левого и правого пульсометра (7,8) к приемнику на консоли.

Разъемы на основном проводе (41) и проводах пульсометра (7, 8) должны легко входить в приемник и фиксироваться на месте. Если разъем не входит с легкостью в приемник, поверните разъем и попробуйте снова.

Если неправильно подсоединить разъемы, то консоль (5) может быть повреждена во время занятий.

Уберите излишки провода в крепление консоли (82).

Совет: Избегайте защемления проводов. Прикрепите консоль (5) к креплению консоли (82) с помощью четырех винтов М4 х 15мм (63); вставьте винты, затем затяните их.

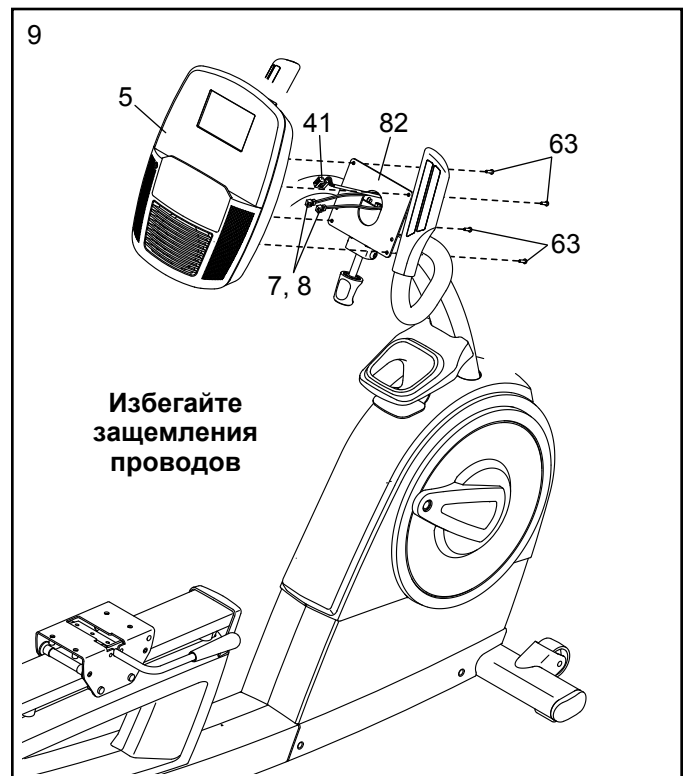

10. Найдите верхнюю и нижнюю крышки кронштейна (20, 80), расположите их как показано, и закрепите их вокруг крепления консоли (82).

Совет: Избегайте защемление проводов правого и левого пульсометра (7, 8).

Прикрепите верхнюю и нижнюю крышку кронштейна (20, 80) к креплению консоли (82) двумя винтами М4 х 15мм (63).

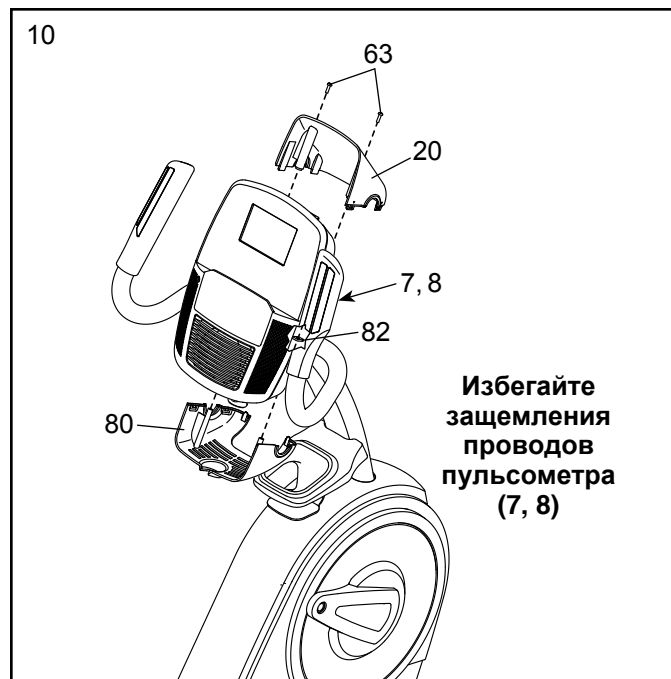

11. Прикрепите рукоятку сиденья (18) к каретке сиденья (11) четырьмя винтами М8 х 40мм (56); **вставьте винты, затем затяните их.**

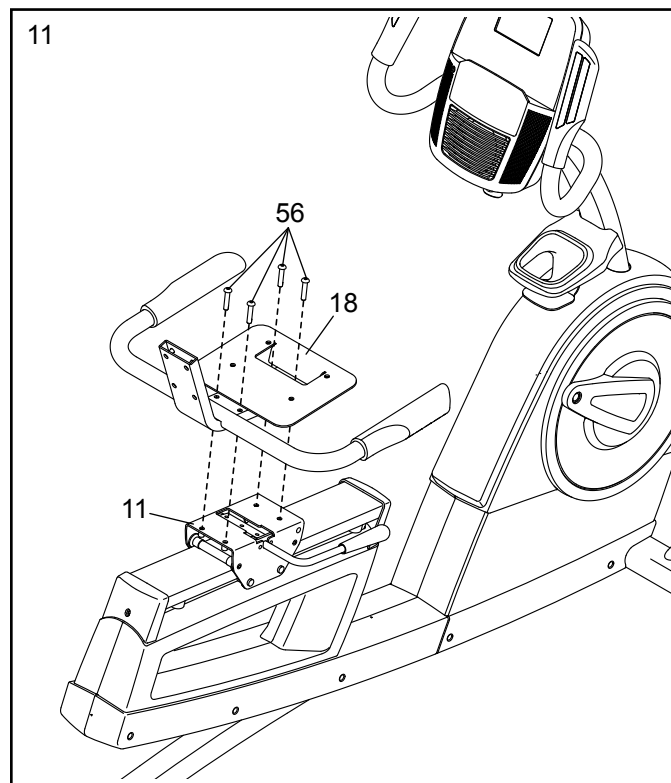

12. Вставьте раму спинки (14) в рукоятку сиденья (18).

Прикрепите раму спинки (14) с помощью четырех винтов М6 х 30mm (51) и четырех шайб М6 (112); **вставьте винты, затем затяните их.**

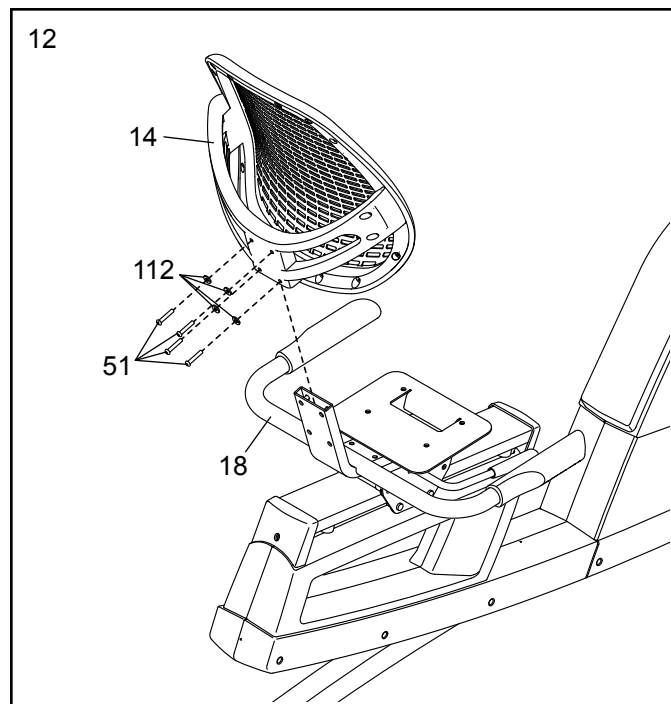

13. Прикрепите сиденье (12) к рукоятке сиденья (18) с помощью четырех винтов М6 х 20mm (67) и четырех шайб М6 (112) (показаны только два из них); **вставьте винты, затем затяните их.**

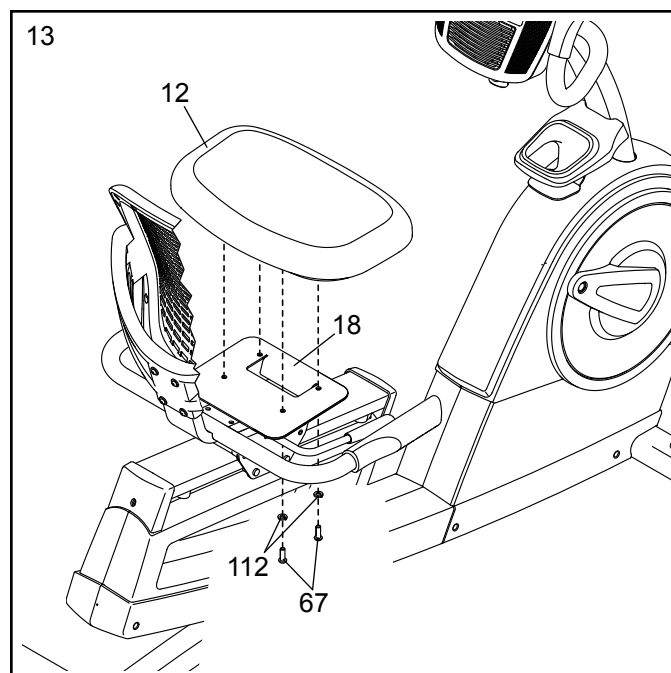

14. Найдите правую педаль (29).

Используя разводной ключ, плотно затяните правую педаль (29) по часовой стрелке в правый шатун (99).

Прочно закрепите левую педаль (не показано) против часовой стрелки в левый шатун (не показано). Важно: Вы должны повернуть левую педаль против часовой стрелки, чтобы присоединить ее.

Прикрепите ремешок к правой педали (29) как показано. **Прикрепите ремешок к левой педали аналогичным образом.**

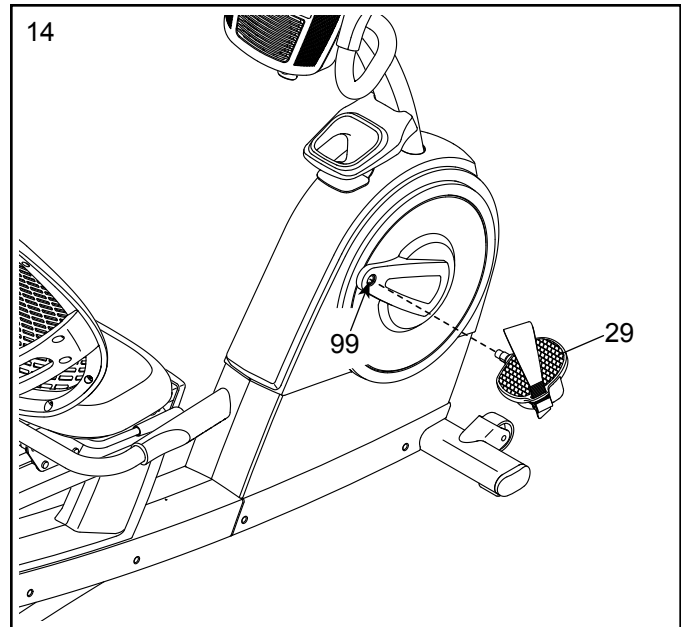

15. Подключите адаптер (107) к приемнику на раме велотренажера.

Примечание: Подключите адаптер (107) к розетке, см. КАК ПОДКЛЮЧИТЬ АДАПТЕР ПИТАНИЯ на стр 13.

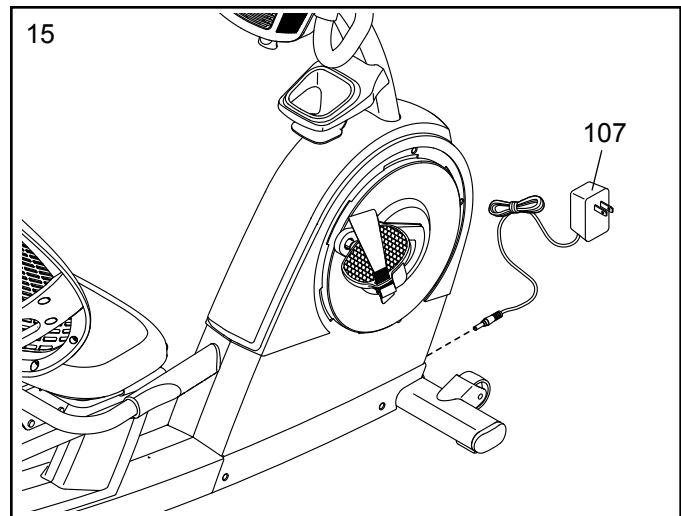

16. Теперь, когда велотренажёр собран, проверьте всё ли установлено правильно и работает ли тренажёр должным образом. Перед началом использования тренажёра убедитесь, что все детали надёжно затянуты. Примечание: в комплект могут быть включены запасные детали. Для защиты пола или ковра от повреждений кладите под велотренажёр подстилку.

КАК ИСПОЛЬЗОВАТЬ ВЕЛОТРЕНАЖЕР

КАК ПОДКЛЮЧИТЬ АДАПТЕР ПИТАНИЯ

ВАЖНО: Если велотренажер пробыл долгое время на холоде, нужно, чтобы он сначала нагрелся до комнатной температуры, только потом его можно включать. Если этого не сделать, можно повредить дисплей консоли или другие электронные компоненты.

Подключите адаптер питания к гнезду приемника на раме тренажера. Установите подходящий переходник в адаптер питания при необходимости. Затем подключите адаптер питания в соответствующую розетку, которая правильно установлена в соответствии со всеми местными нормативами и правилами.

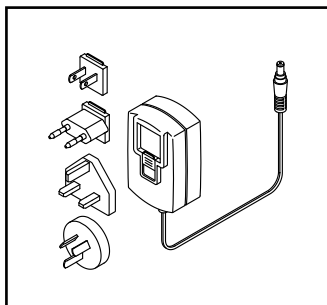

КАК РЕГУЛИРОВАТЬ СИДЕНИЕ

Сидение движется вперед и назад в удобную для вас позицию. Для регулировки нажмите на ручку сиденья, сдвиньте его в нужное положение, а затем потяните вверх ручку, чтобы зафиксировать сидение.

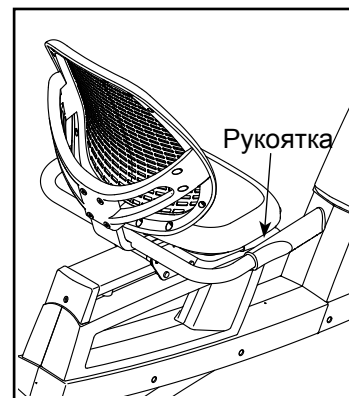

КАК ПЕРЕМЕЩАТЬ ВЕЛОТРЕНАЖЕР

Для перемещения тренажера, возьмитесь за ручку на заднем стабилизаторе и аккуратно поднимите ее, пока тренажер не переместится на передние колеса. Осторожно передвиньте тренажер в необходимое место и опустите его.

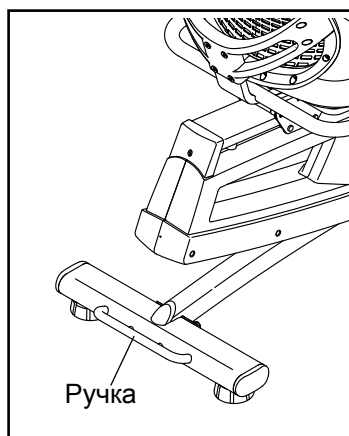

КАК РЕГУЛИРОВАТЬ РЕМЕШОК ПЕДАЛИ

Для регулировки ремешка педали сначала потяните за концы ремешка около крепления. Чтобы ослабить ремешки, нажмите на пряжку, отрегулируйте ремешки и отпустите пряжку.

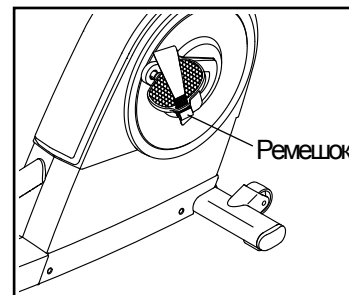

КАК ИЗМЕНИТЬ УГОЛ НАКЛОНА КОНСОЛИ

Чтобы отрегулировать угол наклона консоли и поручней, просто открутите ручку под рулем по часовой или против часовой стрелки.

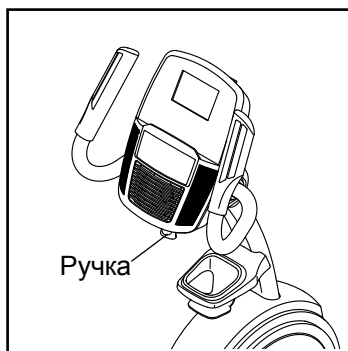

КАК ВЫРОВНИТЬ ВЕЛОТРЕНАЖЕР

Если велотренажер качается при использовании, необходимо выкрутить одну или обе регулировочные ножки в задней части рамы, пока качение не прекратится.



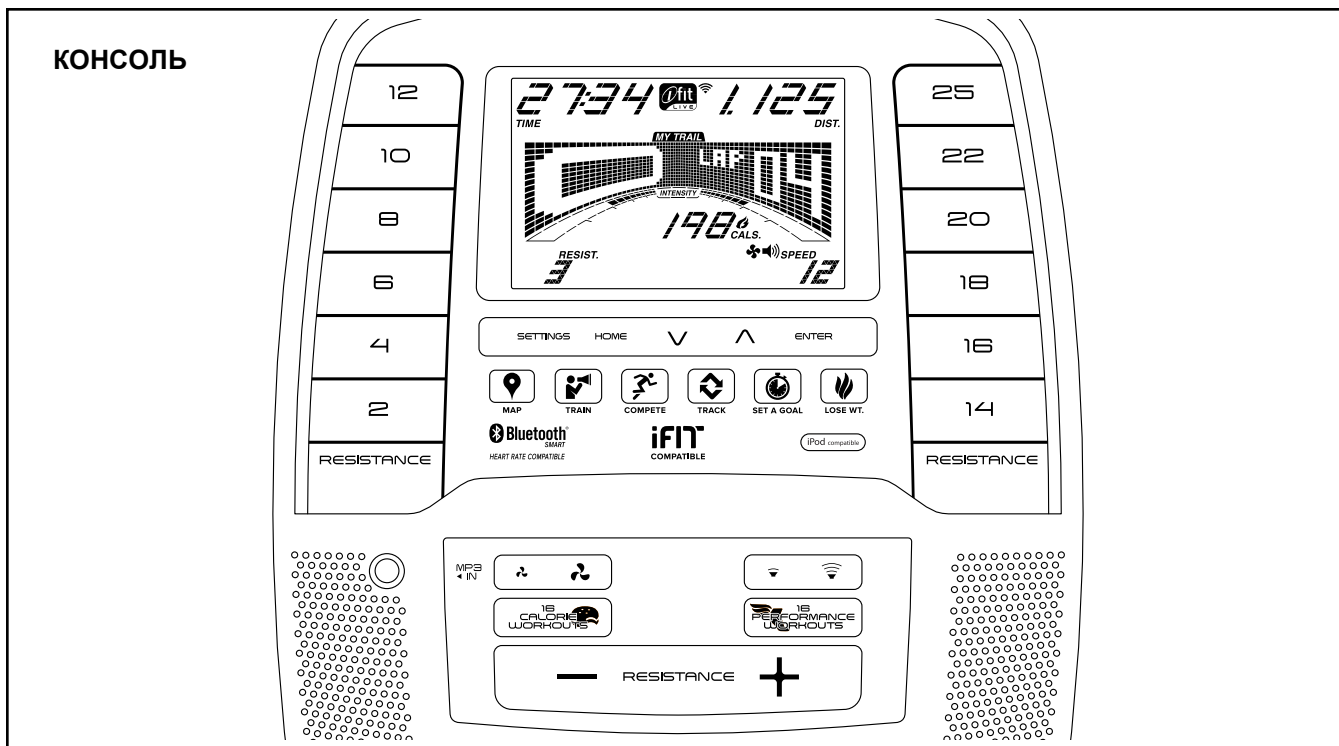

КОНСОЛЬ

СДЕЛАЙТЕ ВАШИ ФИТНЕС МЕЧТЫ РЕАЛЬНОСТЬЮ С IFIT.COM

С помощью нового iFit оборудования для фитнеса, вы сможете использовать множество функций на iFit.com, чтобы сделать ваши фитнес мечты реальностью:



Занимайтесь в любой точке мира с помощью настраиваемых Google Maps.



Скачать тренировки, которые помогут вам достичь ваших личных целей.



Измерьте ваш прогресс, конкурируя с другими пользователями в сообществе iFit



Добавить результаты тренировок в пространство iFit и отслеживать ваши достижения.



Установите калорий, время или расстояние в качестве цели тренировки.



Выбрать и скачать набор тренировок по потере веса

Полную информацию ищите на www.iFit.com.

ОСОБЕННОСТИ КОНСОЛИ

Консоль обладает большим набором функций, делающих ваши тренировки более эффективными и увлекательными.

При использовании ручного режима консоли, вы можете изменить сопротивление педалей одним нажатием кнопки. В процессе тренировки на пульте будет отображаться ваш результат на данный момент. Вы можете измерить частоту сердечбиений с помощью нагрудного или ручного пульсомера (см. **стр.22 информацию о ДОПОЛНИТЕЛЬНОМ НАГРУДНОМ ДАТЧИКЕ ПУЛЬСА**).

Консоль также предлагает широкий выбор встроенных тренировок. Каждая тренировка автоматически устанавливает сопротивление педалей, чтобы повысить эффективность занятий. Вы так же можете установить в качестве цели калории, расстояние, или время.

Технология iFit позволяет подключить тренажёр к беспроводной сети через дополнительный модуль iFit. С технологией iFit вы можете загрузить дополнительные тренировочные программы, создать свою программу, отследить результаты занятий, подключить несколько пользователей и получить доступ ко многим другим функциям. По вопросам покупки модуля iFit в любое время обращайтесь на сайт www.iFit.com.

Вы также можете подсоединить MP3 player или CD player к стерео системе консоли и слушать свою любимую музыку или аудиокниги.

Как пользоваться ручным режимом, см. данную стр. **Как пользоваться встроенными программами**, см. стр. 19. **Как установить цели тренировки**, см. стр. 20. **Как воспользоваться iFit тренировкой**, см. стр. 21. **Как пользоваться стерео системой**, см. стр. 22. **Как изменить настройки консоли**, см. стр. 23.

Важно: Если есть частицы из пластика на консоли, удалите пластик.

КАК РАБОТАТЬ В РУЧНОМ РЕЖИМЕ

1. **Начните крутить педали или нажмите на любую кнопку консоли, чтобы она включилась.**

Когда включится консоль, дисплей тоже начнет работать. Консоль готова к работе.

2. **Выберите ручной режим.**

Ручной режим автоматически включится, когда начнет работать консоль.

Если беспроводной iFit модуль не вставлен в консоль и не подключается к iFit, ручной режим будет выбран автоматически.

3. **Измените сопротивление педалей при необходимости.**

Во время вращения педалей вы можете изменить сопротивление хода. Чтобы это сделать, нажмите на кнопку быстрого увеличения и уменьшения сопротивления или пронумерованные кнопки быстрого сопротивления.

Замечание: после нажатия на кнопку понадобится некоторое время, чтобы достигнуть требуемого значения сопротивления.

4. **Следите за вашими достижениями на дисплее.**

Экран может показывать следующую информацию:

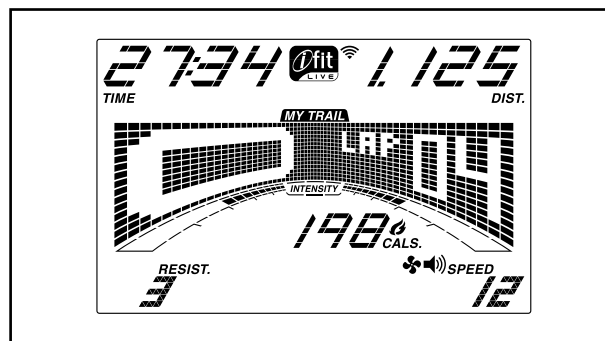

Калории (Cals.) — Этот режим покажет приблизительное количество сожженных калорий.

Калории в час (Cals./Hr) — Этот режим покажет приблизительное количество сжигаемых калорий в час.

Пульс (Pulse)—Этот режим покажет ваш сердечный ритм, если вы используете ручной или грудной пульсомер (см. пункт 5).

Сопrotивление (Resist.) — Этот режим покажет уровень сопротивления педалей несколько секунд при каждом его изменении.

Скорость (Speed) — Этот режим покажет вашу скорость в км/ч или милях.

Время (Time)—Когда выбран ручной режим, этот режим покажет пройденное время. Когда выбрана целевая тренировка, этот режим покажет оставшееся время тренировки.

Диаграмма представляет собой несколько вкладок дисплея. Нажимайте кнопку Display пока не появится диаграмма. Вы так же можете воспользоваться кнопками увеличения и уменьшения, чтобы увидеть диаграмму.

Скорость (Speed)—Эта диаграмма покажет профиль скоростных настроек тренировки. Новый сегмент будет появляться в конце каждой минуты.

Мой путь (My Trail)—вкладка показывает дорожку длиной 400м (1/4 мили). Во время тренировки мигающий прямоугольник покажет ваш прогресс. Вкладка также покажет количество пройденных кругов.

Калории (Calorie)—показывает приблизительное количество сожженных калорий. Высота каждого сегмента представляет собой количество калорий, которые сжигаются в течение этого сегмента. В этом режиме на дисплее отображается количество сожженных калорий в час.

Во время вашей тренировки также будет указан уровень интенсивности.

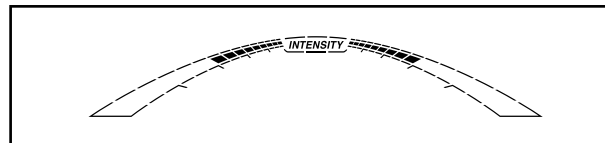

Нажмите кнопку Home (Домой), чтобы вернуться в меню по умолчанию (см. КАК ИЗМЕНИТЬ НАСТРОЙКИ КОНСОЛИ на стр.23) для установки по умолчанию меню). Если необходимо, нажмите кнопку Home (Домой) снова.

Если беспроводной iFit модуль подключен, то в верхней части дисплея будет показана сила беспроводного сигнала. Четыре дуги указывают на полную мощность сигнала. Измените уровень громкости консоли нажатием на кнопки увеличения и уменьшения громкости.



5. Измерьте ваш пульс при желании.

Вы можете измерить ваш сердечный пульс ручным или нагрудным пульсомером (см. стр. 22 чтобы подробно узнать как пользоваться нагрудным пульсомером). Примечание: консоль совместима с монитором сердечного ритма BLUETOOTH® Smart.

Важно: Если вы одновременно используете ручную и нагрудный пульсометр, то данные, отображаемые на дисплее, могут быть неточными.

Если есть пластиковые частицы на металлических пластинах, удалите их. Для измерения вашей частоты сердечбиения удерживайте металлические пластины ручного пульсометра ладонями. Старайтесь не шевелить руками и не сжимать плотно пластины.



Когда ваш пульс будет зафиксирован, символ сердца на дисплее начнет мигать при каждом биении сердца, появится один или два штриха, а затем ваш пульс будет показан. Для наиболее точного определения частоты пульса, держитесь за контакты около 15 секунд.

Если дисплей не показывает ваше сердцебиение, убедитесь, что ваши руки правильно расположены. Будьте внимательны и не двигайте руками или обхватите контакты плотнее. Для обеспечения оптимальной производительности, чистите контакты, используя мягкую ткань: **никогда не используйте спирт, абразивные или химические средства для очистки контактов.**

6. Включите вентилятор, если хотите.

Вентилятор имеет низкую и высокую скорость вращения пропеллера. Нажмите кнопку увеличения или уменьшения, чтобы изменить скорость обдува или отключить вентилятор.

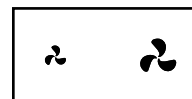

Замечание: Если педали не крутятся, то вентилятор автоматически отключится.

7. Когда вы закончите, консоль автоматически выключится.

Если педали не вращаются некоторое время, звуковой сигнал сообщит о приостановлении работы, а остановленное время будет мигать на экране. Чтобы продолжить тренировку, начните крутить педали.

Если педали не крутятся несколько минут и не нажимаются кнопки, консоль отключится, а дисплей перезапустится.

Замечание: консоль обладает демо-режимом, чтобы продемонстрировать тренажер в магазине. Когда демо-режим запущен, консоль будет демонстрировать презентацию. Чтобы отключить демо-режим, см. КАК ИЗМЕНИТЬ НАСТРОЙКИ КОНСОЛИ на стр. 23.

КАК ИСПОЛЬЗОВАТЬ ВСТРОЕННЫЕ ТРЕНИРОВКИ

1. Начните крутить педали или нажмите на любую кнопку консоли, чтобы она включилась.

Когда включится консоль, дисплей тоже начнет работать. Консоль готова к работе.

2. Выберите ручной режим.

Чтобы выбрать встроенную тренировку, нажмите кнопку *Calorie* или кнопку *Performance* до тех пор, пока название желаемой тренировки не появится на экране.

Когда вы выберите встроенную тренировку, на экране появятся её длительность и название. На экране также отобразится скоростной профиль, установленный для данной тренировки.

На экране также отобразятся максимальное сопротивление и диаграмма скоростей, установленные для данной тренировки.

3. Начните крутить педали, чтобы начать тренировку.

Каждая тренировка состоит из сегментов. Уровень сопротивления и количество оборотов в минуту (скорость) запрограммированы для каждого сегмента. Замечание: для последовательных сегментов могут быть запрограммированы одинаковые сопротивление и скорость.

Во время тренировки диаграмма будет показывать ваш прогресс. Мигающий сегмент профиля показывает текущий сегмент тренировки. Высота мигающего сегмента показывает сопротивление для текущего момента тренировки.

В конце каждого сегмента прозвучит серия звуковых сигналов и следующий сегмент профиля начнет мигать на экране. Уровень сопро-

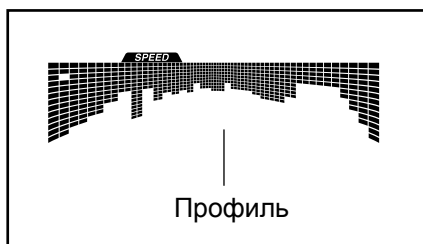

ления и/или целевая скорость, запрограммированная для следующего сегмента появится на экране на несколько секунд, чтобы уведомить вас. Сопротивление педалей изменится.

Во время занятий старайтесь поддерживать скорость вращения педалей близкую, к установленной в этом сегменте. Когда на экране появится стрелка направленная вверх, увеличьте вашу скорость вращения. Когда на экране появится стрелка направленная вниз, уменьшите вашу скорость вращения. Если стрелка не появляется, то поддерживайте темп вашего педалирования.

ВАЖНО: Установленная скорость предназначена только для обеспечения мотивации. Фактическая скорость вращения может быть медленнее. Убедитесь, что скорость вращения педалей комфортна для вас.

Если сопротивление педалей, установленное для данного сегмента, слишком высокие или слишком низкие, то можно вручную отключить настройку, нажав на кнопку *Resistance*. **ВАЖНО:** когда начнется следующий сегмент тренировки, тренажер автоматически определит уровень сопротивления для следующего сегмента.

Тренировка будет продолжаться до тех пор, пока последний сегмент не подойдет к концу. Чтобы приостановить тренировку, прекратите вращать педали. Чтобы возобновить тренировку, снова начните крутить педали.

4. Следите за вашими достижениями на дисплее. См. пункт 4 на стр. 16.

5. Измерьте свой пульс, если это необходимо.

См. пункт 5 на стр. 17.

6. Включите вентилятор, если это необходимо.

См. пункт 6 на стр. 18.

7. Когда вы закончите, консоль автоматически выключится.

См. пункт 7 на стр. 18.

КАК ИСПОЛЬЗОВАТЬ ЦЕЛЕВЫЕ ТРЕНИРОВКИ

1. **Начните крутить педали или нажмите на любую кнопку консоли, чтобы она включилась.**

Когда включится консоль, дисплей тоже начнет работать. Консоль готова к работе.

2. **Выберите калории, расстояние или время в качестве цели.**

Чтобы выбрать калории, расстояние или время в качестве цели, нажмите кнопку Set A Goal.

Затем нажимайте кнопки увеличения и уменьшения следующих за кнопкой Enter пока на экране не появится целевая тренировка. Затем нажмите кнопку Enter.

Затем нажимайте кнопки увеличения и уменьшения, чтобы установить желаемую цель.

3. **Начните крутить педали, чтобы начать тренировку.**

Каждая тренировка разделена на одноминутные сегменты

Вы можете вручную изменить сопротивление педалей на желаемое во время тренировки нажатием на кнопку 1 Step Resistance.

Замечание: если вы вручную изменяете сопротивление во время тренировки на сжигание калорий длительность тренировки отрегулируется автоматически исходя из установленного целевого значения калорий.

Важно: В программе Калорийность оценивается количество калорий, которые вы сжигаете во время тренировки. Фактическое количество калорий, которые вы сжигаете, будет зависеть от разных факторов таких как ваш вес. Кроме того, если вы вручную измените скорость или наклон беговой дорожки, во время тренировки, количество сжигаемых калорий изменится.

Тренировка продолжится до тех пор, пока вы не достигнете поставленной цели. Чтобы приостановить тренировку, прекратите вращать педали. Время на экране будет мигать. Чтобы возобновить тренировку, снова начните крутить педали.

4. **Следите за вашими достижениями на дисплее.**

Когда вы тренируетесь, на дисплее запускается обратный отсчет времени, расстояния или калорий, пока вы их не достигнете.

См. пункт 4 на стр. 16.

5. **Измерьте свой пульс, если это необходимо.**

См. пункт 5 на стр. 17.

6. **Включите вентилятор, если это необходимо.**

См. пункт 6 на стр. 18.

7. **Когда вы закончите, консоль автоматически выключится.**

См. пункт 7 на стр. 18.

КАК ИСПОЛЬЗОВАТЬ iFIT ТРЕНИРОВКИ

Вам необходимо иметь iFit модуль, чтобы воспользоваться iFit тренировками.

Замечание: чтобы воспользоваться iFit модулем, вам понадобится компьютер с доступом в Интернет и USB порт. Вам также понадобится регистрация на iFit.com. Чтобы воспользоваться беспроводным iFit модулем, вам понадобится собственная беспроводная сеть посредством 802.11b/g/n роутера с включенным SSID broadcast (скрытые сети не поддерживаются).

1. Начните крутить педали или нажмите на любую кнопку консоли, чтобы она включилась.

Когда включится консоль, дисплей тоже начнет работать. Консоль готова к работе.

2. Вставьте iFit модуль в консоль.

Чтобы воспользоваться iFit тренировкой, убедитесь, что iFit модуль вставлен в консоль.

ВАЖНО: чтобы удовлетворить требования соответствия, антенна и передатчик в iFit модуле должны находиться на расстоянии 20 см от всех пользователей и не должны быть рядом или связаны с другими антеннами или передатчиками.

3. Выберите пользователя.

Если больше чем один пользователь зарегистрирован, вы можете переключать пользователей в iFit на главном экране. Нажмите кнопки увеличения/уменьшения пользователей, а затем кнопку Enter для выбора пользователя.

4. Выберите iFit тренировку.

Чтобы выбрать iFit тренировку, нажмите кнопки iFit. Перед тем как тренировка будет загружена, вы должны добавить её в свой профиль на www.iFit.com.

Нажмите на кнопки Map (карты), Train (тренировка) или Lose Wt. (потеря веса), чтобы скачать следующие тренировки такого типа в ваш график.

Если вы запланировали принять участие в соревнованиях, нажмите на кнопку Compete (Конкурировать).

Чтобы повторно запустить недавнюю iFit тренировку из вашего графика, сначала нажмите кнопку Track. Затем нажмите кнопки увеличения и уменьшения, чтобы выбрать нужную тренировку. Затем нажмите кнопку Enter, чтобы начать тренировку.

Для использования целевой тренировки, нажмите кнопку Set A Goal (см. стр. 20).

Для получения дополнительной информации о iFit тренировках посетите www.iFit.com.

Когда вы выберете программу тренировки iFit, на дисплее появятся продолжительность и приблизительное количество калорий, которое вы сожжете за время занятий. На экране также отобразится название тренировки. Если вы выбрали тренировку-соревнование, на экране начнется обратный отсчет до начала гонки.

Замечание: кнопки iFit могут запускать демо-тренировки. Чтобы воспользоваться демо-тренировкой, вытащите iFit модуль из консоли и нажмите одну из кнопок iFit.

5. Начните тренировку.

См. пункт 3 на стр. 19.

Во время некоторых тренировок голос персонального тренера будет вам помогать. Вы можете настроить аудио сопровождение (см. КАК ИЗМЕНИТЬ НАСТРОЙКИ КОНСОЛИ на стр. 23).

Чтобы приостановить тренировку, прекратите вращать педали. Время на экране будет мигать. Чтобы возобновить тренировку, снова начните крутить педали.

6. Следите за вашими достижениями на дисплее.

См. пункт 4 на стр. 16.

Блок My Trail покажет маршрут или трек и количество пройденных кругов.

Во время тренировки в режиме соревнований таблица соревнований покажет ваш результат. Если вы соревнуетесь, то верхняя строка покажет количество соревнований, в которых вы приняли участие. В других строчках будет информация о четырех лучших конкурентах. В конце таблицы появятся результаты гонки.

7. Измерьте свой пульс, если это необходимо.

См. пункт 5 на стр. 17.

8. Включите вентилятор, если это необходимо.

См. пункт 6 на стр. 18.

9. Когда вы закончите, консоль автоматически выключится.

См. пункт 7 на стр. 18.

Для получения дополнительной информации о iFit тренировках посетите www.iFit.com.

КАК ПОЛЬЗОВАТЬСЯ АУДИО СИСТЕМОЙ

Для воспроизведения музыки или аудиокниг через стерео систему консоли во время тренировок подключите 3.5 мм аудио кабель (приобретается отдельно) к разъему на консоли и в гнездо MP3-плеера, CD-плеера, или другого персонального аудио-плеера; **убедитесь, что аудио кабель надежно подключен. Замечание: По вопросам приобретения аудио кабеля обратитесь в ближайший магазин электроники.**

Далее, нажмите кнопку воспроизведения на вашем персональном аудио-плеере. Отрегулируйте громкость, нажатием кнопки увеличения и уменьшения громкости на консоли или повернув регулятор громкости на самом плеере.

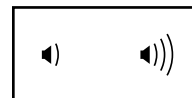

НАГРУДНЫЙ МОНИТОР ИЗМЕРЕНИЯ ПУЛЬСА

Если вашей целью является сжигание жира или укрепление сердечно-сосудистой системы, выполнение упражнений с правильной частотой пульса - ключ к достижению ре-

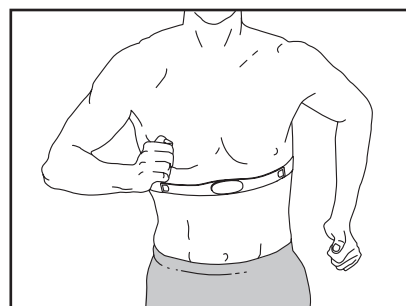

зультата. Дополнительный монитор измерения пульса (пульсомер) позволит вам постоянно контролировать частоту сердечных сокращений при занятиях спортом, помогая вам достичь ваших личных целей в фитнесе. **Для приобретения нагрудного пульсомера, см. лицевую обложку данного руководства.**

Примечание: консоль совместима с монитором сердечного ритма BLUETOOTH® Smart.

КАК ИЗМЕНИТЬ НАСТРОЙКИ КОНСОЛИ

1. Выберите режим настройки.

Чтобы выбрать режим настройки, нажмите и удерживайте кнопку Display несколько секунд пока режим настроек не появится на экране.

На экране отобразит общее количество часов, которое использовался тренажер, и общее расстояние (в милях или км), которое проехал пользователь на велотренажере.

Если iFit модуль подключен к консоли, на экране появятся слова WIFI MODULE или USB MODULE.

Если модуль не подключен, на экране появятся слова NO IFIT MODULE. Если ни один модуль не подключен некоторые из настроек будут недоступны.

2. Управляйте меню настроек.

Если выбран режим настройки, экран будет отображать несколько дополнительных экранов. Нажмите кнопку уменьшения рядом с кнопкой Enter, чтобы выбрать нужный дополнительный экран.

В нижней части дисплея будут показывать инструкции для выбранной настройки. **Убедитесь, что текущие инструкции отображаются в нижней части дисплея.**

Измените настройки, если это необходимо.

Единицы измерения — выбранные единицы измерения появятся на экране. Чтобы сменить единицы измерения, нажмите кнопку Enter.

Чтобы расстояние отображалось в милях, выберите ENGLISH. В километрах – METRIC.

Демо— консоль оснащена демо-режимом, предназначенным для демонстрации тренажера в магазине. Нажмите кнопку Enter несколько раз, чтобы включить (ON)/выключить (OFF) режим.

Контраст — уровень контраста появится на экране. Нажмите кнопки увеличения и уменьшения сопротивления, чтобы настроить уровень контрастности консоли.

Голос тренера—текущие выбранные настройки аудио сопровождения появятся на экране. Нажмите кнопку Enter несколько раз, чтобы включить (ON)/выключить (OFF) настройку.

Меню по-умолчанию—меню по-умолчанию появляется после нажатия кнопки Home. нажмите кнопку Enter несколько раз, чтобы выбрать ручной режим или iFit меню. как меню по-умолчанию.

Проверка статуса—слова CHECK WIFI STATUS или CHECK USB STATUS появятся на экране. Нажмите кнопку Enter. Через несколько секунд статус iFit модуля появятся на экране. Чтобы выйти из этого экрана, нажмите кнопку Settings.

Отправить/Получить—слова SEND/RECEIVE DATA появятся на экране. Нажмите кнопку Enter. Консоль проверит наличие iFit тренировок и ПО.

4. Выйдите из режима настроек.

Нажмите кнопку Display, чтобы выйти из режима настроек.

ОБСЛУЖИВАНИЕ И УСТРАНЕНИЕ НЕПОЛАДОК

ОБСЛУЖИВАНИЕ

Регулярное техническое обслуживание имеет важное значение для работоспособности и уменьшения износа. Регулярно проверяйте и затягивайте все детали велотренажера. Немедленно заменяйте изношенные детали.

Для чистки велотренажера используйте мягкую тряпку и немного жидкого моющего средства.

Важно: чтобы избежать повреждений консоли, храните её вдали от жидкостей и избегайте попадания на неё прямых солнечных лучей.

УСТРАНЕНИЕ НЕПОЛАДОК КОНСОЛИ

Если ручной пульсомер функционирует некорректно, см. пункт 5 на стр. 17.

Если на дисплее появились бегущие линии, см. **КАК ИЗМЕНИТЬ НАСТРОЙКИ КОНСОЛИ** на стр. 23 и отрегулируйте контрастность.

Если требуется замена адаптера питания, позвоните по телефону, указанному на обложке данного руководства. **ВАЖНО: Во избежание повреждения консоли, только производитель в праве предоставить блок питания.**

КАК ОТРЕГУЛИРОВАТЬ ПРИВОДНОЙ РЕМЕНЬ

Если педали проскальзывают во время занятий, даже когда сопротивление настроено на максимальный уровень, значит ремень провода нуждается в корректировке.

Чтобы отрегулировать ремень привода, сначала **отключите адаптер питания.**

С помощью второго человека, разместите крепкие упаковочные материалы под рамой так, чтобы в передней части рамы была поднята над полом. Второй человек удерживает велотренажер, чтобы он не перевернулся.

Далее затяните указанную шестигранную гайку М8 (113), слегка подзатяните приводной ремень (не показано). Затем удалите упаковочный материал из-под рамы и подключите адаптер питания.

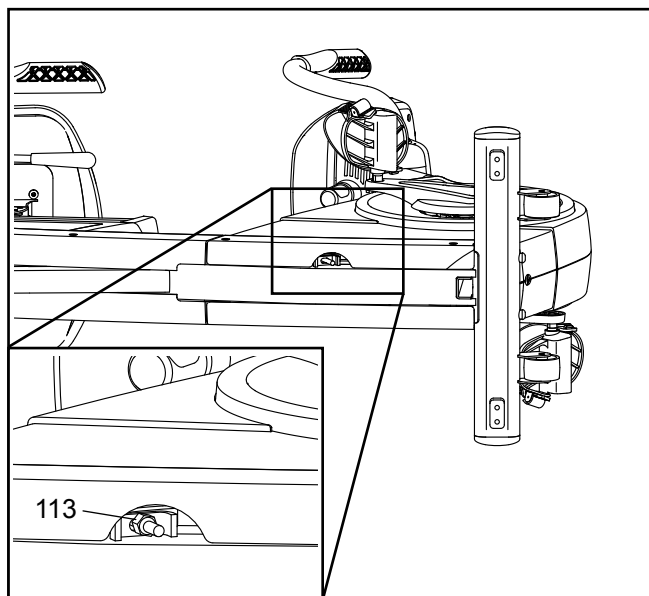

В случае необходимости, повторите данные действия, пока педали не перестанут проскальзывать.

КАК ОТРЕГУЛИРОВАТЬ ГЕРКОН

Если на дисплее отображаются некорректные результаты, необходимо отрегулировать геркон.

Чтобы отрегулировать геркон, сначала **отключите адаптер питания**.

Примечание: для наглядности левая педаль не показана на чертеже ниже.

Используя стандартную (плоскую) отвертку, аккуратно отсоедините крышку левого шатуна (25) от левой крышки (24). Далее удалите два винта М5х20мм (не показано). Затем поверните левую крышку экрана в сторону.

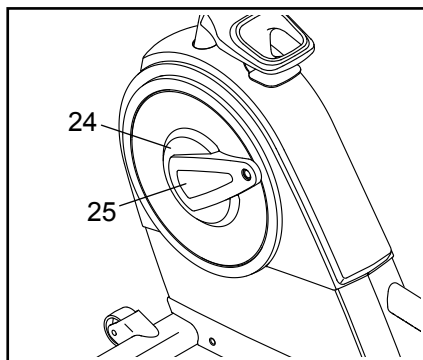

Примечание: для наглядности крышка левого экрана не показана на чертеже ниже.

Найдите геркон (35). Поворачивайте левый шатун (100), пока магнит (39) не совместится с герконом. Затем ослабьте зажимной винт (А), немного переместите геркон от или к магниту, а затем затяните винт.

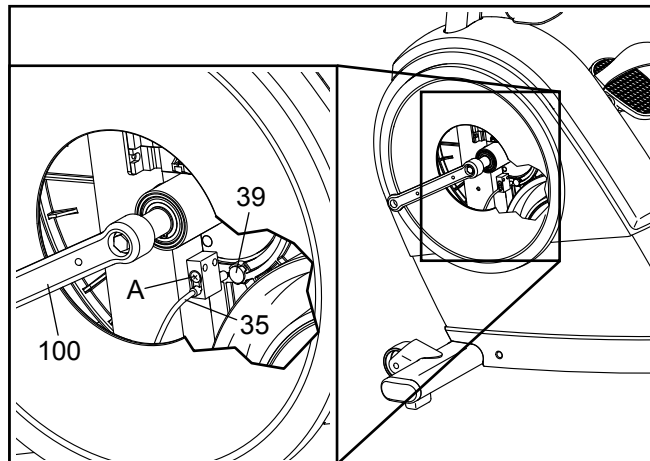

Вставьте адаптер питания в сеть и на некоторое время поверните шатун (100). Повторяйте эти действия до тех пор, пока консоль не начнет показывать корректные данные.

Когда геркон будет отрегулирован, установите на свое место все удаленные части.

РЕКОМЕНДАЦИИ К ЗАНЯТИЯМ

⚠ ВНИМАНИЕ: Перед началом этой или любой другой программы упражнений, проконсультируйтесь с врачом. Это особенно важно для лиц старше 35 лет или лиц с уже существующими проблемами со здоровьем.

Монитор сердечного ритма не является медицинским прибором. Различные факторы могут повлиять на точность определения пульса. Монитор сердечного ритма предназначен только в качестве помощи в определении тенденций сердечного ритма в целом во время упражнений.

Эти рекомендации помогут вам распланировать свою программу упражнений. Более подробную информацию можно получить из специализированных книги или на консультации у врача. Помните, что правильное питание и отдых необходимы для успешного результата.

ИНТЕНСИВНОСТЬ ТРЕНИРОВКИ.

Если вашей целью является сжигание жира или укрепление сердечно-сосудистой системы, выполнение упражнений с правильной интенсивностью - ключ к достижению результата. Вы можете использовать ваш пульс в качестве ориентира, чтобы найти надлежащий уровень интенсивности. Таблица ниже показывает, рекомендованные частоты пульса для сжигания жира и аэробные упражнения.

165	155	145	140	130	125	115	❤
145	138	130	125	118	110	103	❤
125	120	115	110	105	95	90	❤
<hr/>							
20	30	40	50	60	70	80	

Чтобы найти правильный уровень интенсивности, найдите свой возраст в нижней части графика (в возрасте округляется до ближайшего десятка лет). Три числа перечисленных выше вашего возраста определяют ваши "зоны тренировки". Низкие числа сердечных сокращений для сжигания жира, средние числа сердечных сокращений для максимального сжигания жира, а самые высокие числа сердечных сокращений для аэробных упражнений.

Сжигание жира - Чтобы эффективно сжигать жир, вы должны заниматься на низком уровне интенсивности в течение продолжительного периода времени. В течение первых нескольких минут тренировки ваш организм трансформирует калории, полученные из углеводов, в энергию. Только после первых нескольких минут упражнения ваш организм начинает преобразовывать накопленный жир в энергию. Если вашей целью является сжигание жира, регулируйте интенсивность упражнений, пока пульс не установится на нижнем допустимом значении, рекомендованном для вас. Для максимального сжигания жира, необходимо поддерживать ваш пульс ближе к среднему значению пульса из таблицы.

Аэробные упражнения - Если вашей целью является укрепление сердечно-сосудистой системы, необходимо выполнить аэробные упражнения, которые потребуют большого количества кислорода в течение продолжительного периода времени. Для аэробных упражнений, регулируйте интенсивность упражнений, пока пульс не установится с верхним значением, рекомендованным для вас.

РЕКОМЕНДАЦИИ ДЛЯ ТРЕНИРОВОК.

Разминка - Начните с 5 до 10 минут растяжки и легких упражнений. Разминка повышает температуру тела, частоту сердечных сокращений и циркуляцию, подготавливая тем самым организм для физических упражнений.

Упражнение основной тренировки - упражнение в течение 20 до 30 минут с вашим значением пульса в зоне тренировки. (В течение первых нескольких недель программы занятий не поддерживайте ваш пульс в зоне тренировки дольше, чем 20 минут.) Дышите глубоко, во время тренировки, никогда не задерживайте дыхание.

Завершение тренировки - Закончить с 5 до 10 минут растяжки. Растяжка увеличивает гибкость мышц и помогает предотвратить проблемы после упражнений.

ЧАСТОТА УПРАЖНЕНИЙ

Для поддержания или улучшения вашего состояния, выполняйте три тренировки в неделю, но делайте один день отдыха между тренировками. После нескольких месяцев регулярных физических упражнений, вы сможете совершать до пяти тренировок в неделю, если это необходимо. Помните, что ключом к успеху является выполнение упражнений как, регулярное и приятное мероприятие вашей повседневной жизни.

ВАРИАНТЫ РАСТЯЖЕК.

Правильные позы указаны на рисунке справа. Двигайтесь плавно – никаких резких движений.

1. Наклоны вперед.

Встаньте прямо, слегка согнув колени, и медленно наклонитесь вперед. Позвольте вашей спине и плечам расслабиться, наклонитесь вниз до пальцев ног, насколько это возможно. Задержитесь на 15 секунд, затем расслабьтесь. Повторите 3 раза. Растягиваются: мышцы задней поверхности бедра, задней части коленей и спины.

2. Растяжения подколенного сухожилия.

Сядьте, одну ногу вытяните вперед. Подтяните стопу другой ноги к себе и тянитесь к ней одноименной рукой. Тянитесь до пальцев ног, насколько это возможно. Задержитесь на 15 секунд, затем расслабьтесь. Повторите 3 раза для каждой ноги. Растягиваются: Мышцы задней поверхности бедра, нижней части спины и паха.

3. Растяжка лодыжек и ахилла

Поставьте одну ногу впереди другой, двигайтесь вперед, положив руки на стену. Держите спину прямой. Согните переднюю ногу, наклонитесь вперед и двигайте бедрами к стене. Задержитесь на 15 секунд, затем расслабьтесь. Повторите 3 раза для каждой ноги. Чтобы вызвать дальнейшее растяжение ахиллова сухожилия, согните заднюю ногу, и выполняйте те же действия. Растягиваются: ахилловы сухожилия и лодыжки.

4. Растяжка четырехглавых мышц.

С одной стороны обопритесь на стену для равновесия, поднимите одну ногу, схватив её сзади. Подтяните пятку как можно ближе к ягодицам, насколько возможно. Задержитесь на 15 секунд, затем расслабьтесь. Повторите 3 раза для каждой ноги. Растягиваются: четырехглавые мышцы и мышцы бедра.

5. Растяжка внутренней поверхности бедра.

Сядьте, соедините подошвы ног вместе, колени наружу. Подвиньте ноги по направлению к области паха, насколько это возможно. Задержитесь на 15 секунд, затем расслабьтесь. Повторите 3 раза. Растягиваются: четырехглавой мышцы и мышцы бедра.

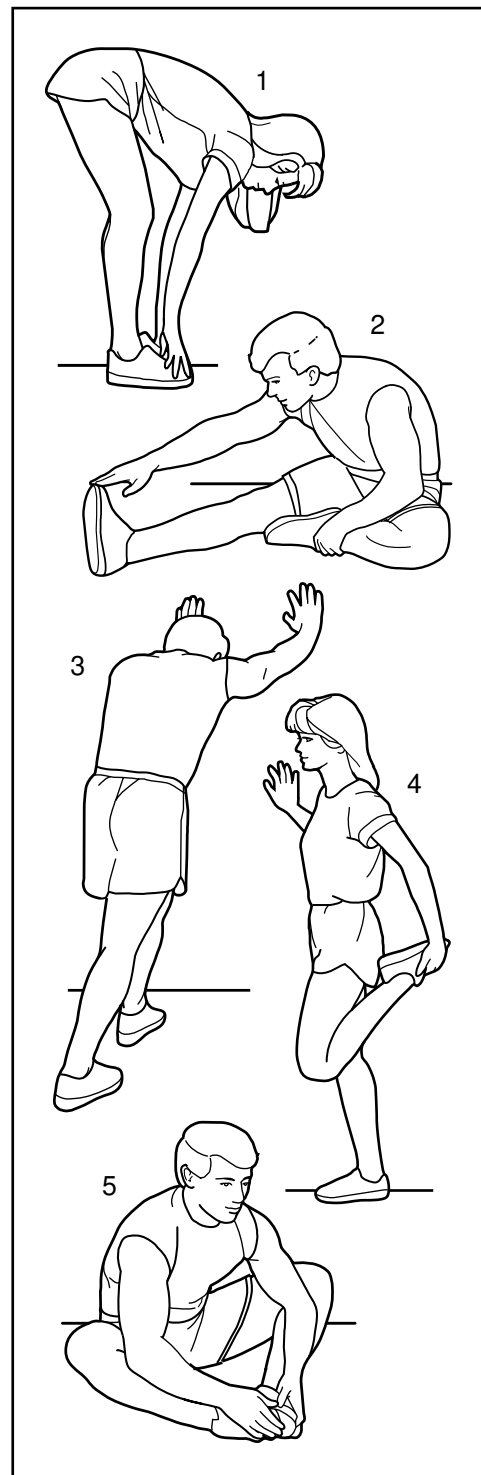

СБОРОЧНЫЕ ЕДИНИЦЫ

Модель No. NTEVEX79915.0 R0515A

№	Кол-во	Наименование	№	Кол-во	Наименование
1	1	Рама	51	8	Винт М6 х 30mm
2	1	Передний стабилизатор	52	20	Винт М4 х 25mm
3	1	Задний стабилизатор	53	4	Винт М5 х 20mm
4	1	Стойка	54	2	Винт М10 х 55mm
5	1	Консоль	55	4	Винт механизма сопротивления
6	1	Левая рукоятка	56	4	Винт М8 х 40mm
7	1	Левый пульсометр/Провод	57	2	Колесо
8	1	Правый пульсометр/Провод	58	1	Провод питания
9	1	Лоток для акссесуаров	59	1	Приводной ремень
10	1	Рельс	60	4	Винт М10 х 20mm
11	1	Каретка сиденья	61	1	Винт М4 х 19mm
12	1	Сиденье	62	6	Винт М6 х 10mm
13	1	Спинка	63	25	Винт М4 х 15mm
14	1	Рама спинки	64	1	Задняя крышка рельса
15	1	Ручка сиденья	65	1	Передняя крышка рельса
16	1	Рычаг сиденья	66	4	Амортизатор
17	1	Скоба ручки	67	8	Винт М6 х 20mm
18	1	Рукоятка сиденья	68	13	Шайба малаяМ6
19	1	Крышка стойки	69	2	Верхний ролик
20	1	Верхняя крышка кронштейна	70	4	Нижний ролик
21	1	Левый экран	71	2	Ось
22	1	Правый экран	72	1	Тормоз
23	2	Кольцевой фиксатор	73	1	Тормозная колодка
24	2	Крышка экрана	74	3	Контргайка М10
25	2	Крышка шатуна	75	2	М10 х 45mm Винт
26	2	Заглушка заднего стабилизатора	76	5	Шайба с прорезью М6
27	2	Ножка стабилизатора	77	2	Промежуточное кольцо
28	2	Регулировочная ножка	78	1	Изолирующая втулка
29	1	Правая педаль/Ремешок	79	1	Кронштейн лотка
30	1	Левая педаль/Ремешок	80	1	Нижняя крышка кронштейна
31	1	Механизм Эдди	81	1	Правая рукоятка
32	1	Натяжной шкив	82	1	Крепление консоли
33	1	Механизм сопротивления	83	1	Регулировочная ручка
34	1	Кабель сопротивления	84	1	Кронштейн стойки
35	1	Геркон/Провод	85	1	Верхний блок
36	11	Винт М4 х 19mm	86	1	Нижний блок
37	1	Зажим	87	2	Втулка кронштейна консоли
38	2	Подшипник шатуна	88	2	Втулка кронштейна стойки
39	2	Магнит	89	4	Винт М8 х 14mm
40	1	Шкив	90	1	Правая ручка сиденья
41	1	Основной провод	91	1	Поворотная ось
42	1	Винт М6 х 50mm	92	2	Шайба М8
43	1	Правый задний экран	93	1	Левая ручка сиденья
44	2	Винт М10 х 120mm	94	6	Винт М8 х 13mm
45	1	Винт натяжного колеса	95	5	Гайка М8
46	1	Левый задний экран	96	1	Болт М10 х 130mm
47	7	Винт М8 х 20mm	97	2	Гайка с буртикомМ10-1.25
48	1	Шайба М8	98	1	Шайба М8
49	2	Болт М8 х 50mm	99	1	Правый шатун
50	2	Гайка с буртиком М1-1.	100	1	Левый шатун

Key No.	Qty.	Description	Key No.	Qty.	Description
101	2	Болт М10 х 60mm	109	2	Заглушка переднего стабилизатора
102	8	Контргайка М8	110	2	Винт М10 х 96mm
103	3	Винт М6 х 15mm	111	4	Винт М4 х 30mm
104	2	Кольцо	112	8	ШайбаМ6
105	1	Коленчатый рычаг	113	1	Шестигран. гайка М8
106	1	Заглушка рамы	*	–	Руководство пользователя
107	1	Адаптер	*	–	Инструмент
108	4	Шайба с прорезью М8			

Примечание: Технические характеристики могут быть изменены без предварительного уведомления.
Для получения информации о заказе запасных частей см. на задней обложке данного руководства.

* Эти детали не показаны

СБОРОЧНЫЙ ЧЕРТЕЖ А

Модель No. NTEVEX79915.0 R0515A

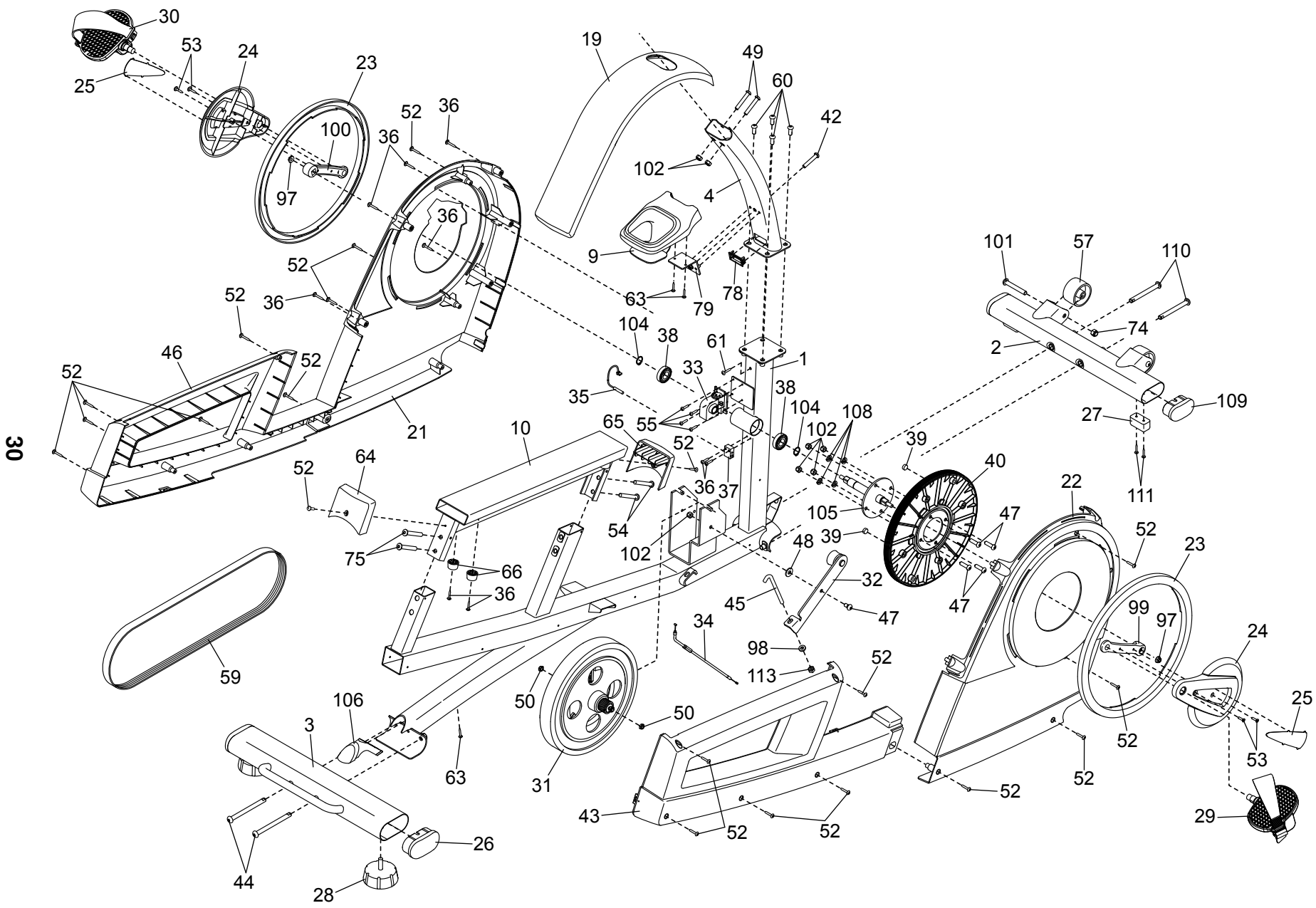

СБОРОЧНЫЙ ЧЕРТЕЖ В

Модель No. NTEVEX79915.0 R0515A

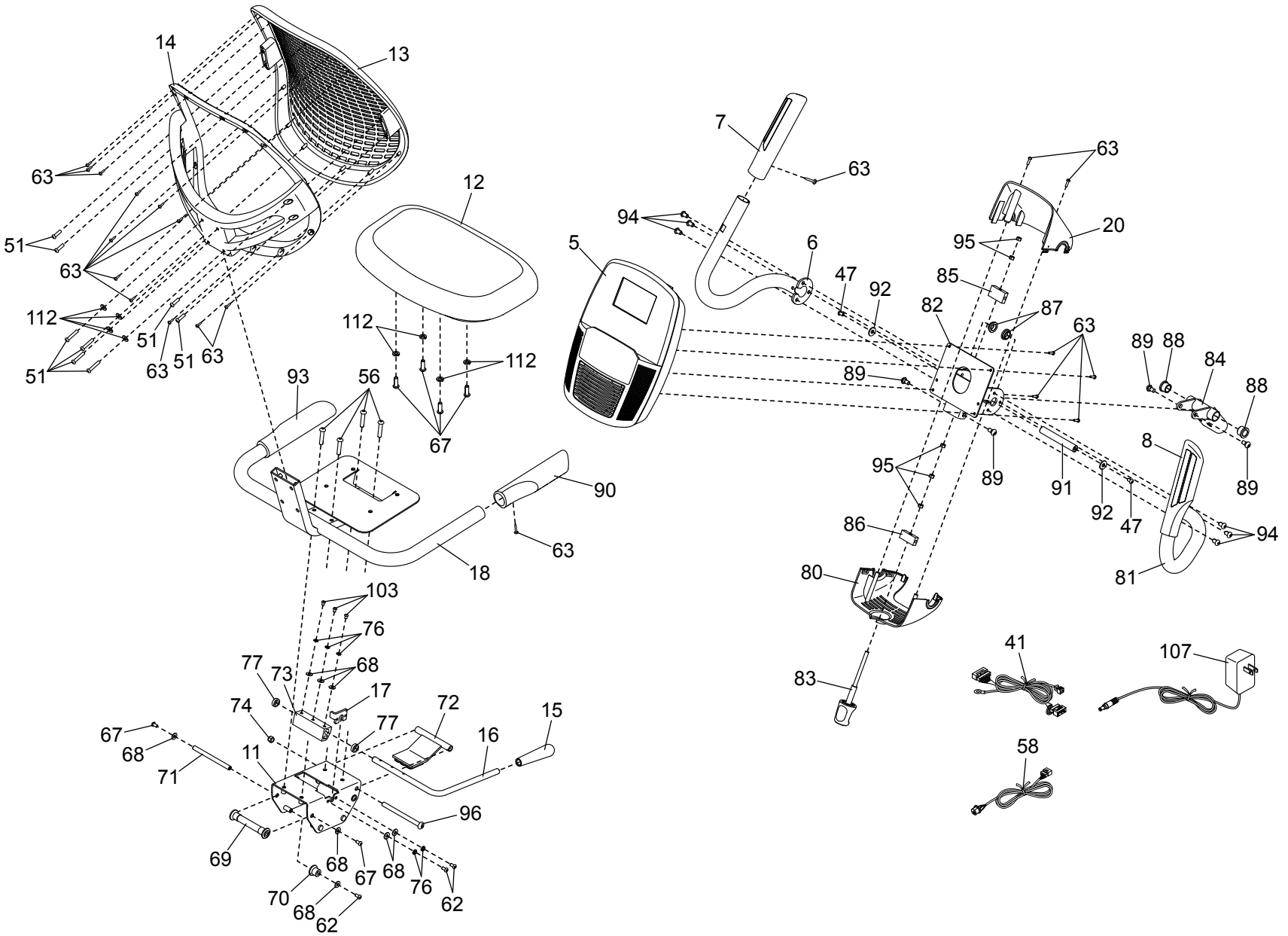

ЗАКАЗ ЗАПАСНЫХ ЧАСТЕЙ

Для заказа запасных частей, пожалуйста, см. лицевую обложку данного руководства. Чтобы мы могли помочь вам, будьте готовы предоставить следующую информацию связавшись с нами:

- номер модели и серийный номер изделия (см. лицевую обложку данного руководства)
- название продукта (см. обложку данного руководства)
- ключевой номер и описание запасной части (ей) (см. ПЕРЕЧЕНЬ ДЕТАЛЕЙ и СБОРОЧНЫЙ ЧЕРТЕЖ в конце данного руководства)

СВЕДЕНИЯ ОБ УТИЛИЗАЦИИ

Данное электронное изделие нельзя выбрасывать вместе с бытовым мусором. Для сохранения окружающей среды, это изделие должно быть утилизировано по истечении срока службы, как того требует закон.

Пожалуйста, используйте правила утилизации, уполномоченные для сбора отходов данного типа в вашем районе. Поступая таким образом, вы сможете сохранить природные ресурсы и будете соответствовать европейским стандартам охраны окружающей среды. Если вам нужна дополнительная информация о безопасной и правильной утилизации отходов, пожалуйста, обратитесь в местные органы власти или учреждения, где вы приобрели данный продукт.

